

Виталий Иванович Виноградов
Современная
подводная охота
Серия «Рыбацкая Академия»

В.И. ВИНОГРАДОВ

СОВРЕМЕННАЯ ПОДВОДНАЯ ОХОТА

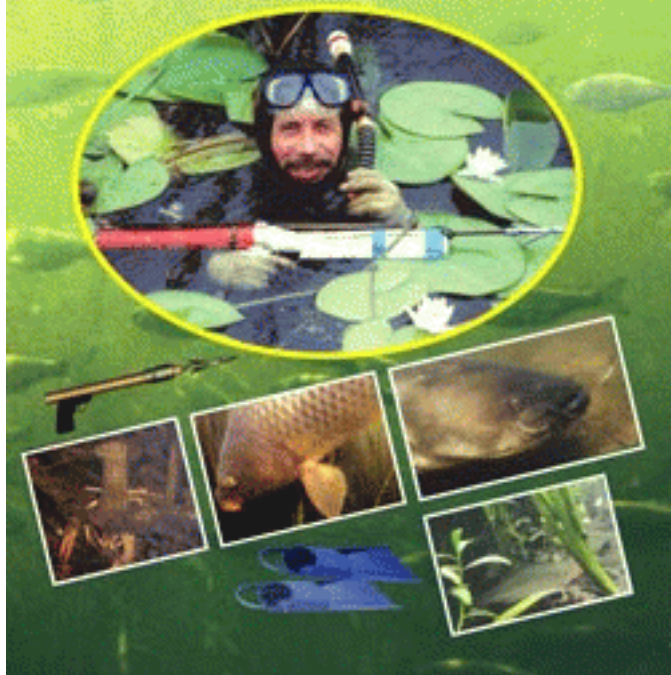

Текст предоставлен издательством <http://www.litres.ru/>
Современная подводная охота: Издательство Рыбацкая
Академия; Москва; 2007

Аннотация

Подводная охота – чрезвычайно разностороннее увлечение. В этом смысле с ней не может сравниться ни обычная, наземная охота, ни традиционное любительское рыболовство, ни различные водные виды спорта. Разве что – все вместе. А у столь многообразного дела, естественно, и проблем не мало. Именно им, а, точнее, их решениям, посвящена настоящая книга.

В настоящую книгу включены те проблемы, которые стоят перед подводной охотой сегодня. Часть из них родилась естественным образом, как у любого развивающегося, растущего организма, часть – порождение самого человека. Хотя, если взглядеться, то и те задачи, которые, казалось бы, ставит перед нами природа, (например, мутная вода) тоже – следствие деятельности рода человеческого.

Содержание

К ЧИТАТЕЛЮ	6
Часть 1	9
Подводная охота и традиционное рыболовство	9
Любительская и спортивная подводная охота	21
Опять «мутняк» Что делать?	34
Подводная охота в тростниках	47
Нырять глубоко	65
Быстрая вода и ее обитатели	78
Зимняя охота – уже не проблема	103
Проблемы ночной охоты	118
Страховка на охоте: Миф или реальность?	133
Секретный водоем	144
Как сделать охоту безопасной	156
Проблемы снаряжения	181
Эти мудрые и загадочные рыбы	217
Как сохранить добычу	244
И охота, и фотоохота (два в одном)	253
Будем жить	262
Часть 2	272
Я – охотник	272
Две встречи под водой	283
До дельты Волги и далее	290
Река Бельмо, Вайвида и другие	295
Называется, отдохнул!	305

Как я захромал	310
На ласковом полярном Урале	318
И на старуху бывает...	335
Ситуация	344
Титовка – семужная река	349
На чужой каравай...	360
Рекордный выстрел	365
В степи тоже водится рыба	371
История одного путешествия (рассказанная Александром)	379
На безымянной речке	388
На бога надейся...	396
Однажды, зимой	404
Ночной ремонт	413
Снежный человек	417
Однажды в Заполярье	422
Ночные страсти	432
Везет же некоторым!	440
В награду за упорство	447
Подводное ружье... В женских руках	454
Классно поохотился!	463
Весенняя... хандра	475

Виталий Иванович Виноградов Современная подводная охота К ЧИТАТЕЛЮ

Подводная охота – чрезвычайно разностороннее увлечение. В этом смысле с ней не может сравниться ни обычная, наземная охота, ни традиционное любительское рыболовство, ни различные водные виды спорта. Разве что – все вместе. А у столь многообразного дела, естественно, и проблем не мало. Именно им, а, точнее, их решениям, посвящена настоящая книга.

Когда в нашей стране подводная охота только зарождалась, перед пионерами нового увлечения стояла лишь одна проблема: где раздобыть комплект №1 и хоть какое-нибудь колющее оружие. Решали ее почти все одинаково: из подручных средств все мастерили сами. Тогда казалось, что, поимев маску, трубку, ласты и ружье, охотник обретал полное счастье и ни о чем больше мечтать не надо. Но проходит вре-

мя, и вы произвольно начинаете испытывать потребность в чем-то еще. Теперь это уже не только снаряжение, но и опыт различных охот в различных условиях, необходимость в знаниях повадок рыб, правовых знаниях и еще много-много другого, без чего невозможна современная подводная охота. Кроме рыбы для ухи и элементарного адреналина от охоты, появились потребности высшего порядка: желание получать эстетическое удовольствие и моральное удовлетворение от познания тонких природных процессов.

В настоящую книгу включены те проблемы, которые стоят перед подводной охотой сегодня. Часть из них родилась естественным образом, как у любого развивающегося, растущего организма, часть – порождение самого человека. Хотя, если приглядеться, то и те задачи, которые, казалось бы, ставит перед нами природа, (например, мутная вода) тоже – следствие деятельности рода человеческого. Я не сомневаюсь, что лет через 10-15 появится потребность в книге с таким же названием и такими же целями, но с новым содержанием, соответствующим новому времени и более высокому уровню данной деятельности людей.

Передо мной, как и при написании предыдущих книг о подводной охоте, стояла единственная цель – помочь охотникам в овладении этим удовольствием,

сделать их погружения с ружьем в руках максимально эффективным. Но опять же, под «эффективностью» я имею в виду, не столько количество рыбы на кукане, сколько эстетическое и физическое удовольствие, которое и должно быть основным итогом любовью подводной охоты.

Данная книга не должна быть первой в образовании начинающего подводного охотника, так как не содержит основополагающих, первоначальных сведений, без которых не следует приступать к охоте. Пожалуй, она больше подходит достаточно зрелым охотникам, которые вышли за рамки ближайшей речки и родного пруда, и устремили свой взор в бесконечные просторы нашей огромной страны. Настоящим же «профи», прошедшим уже «огни и воды» и накопившим свой личный опыт в преодолении затронутых проблем, содержание книги может показаться банальным. Впрочем, у них есть возможность сравнения наших взглядов и накопленного опыта. Для тех, кто регулярно читает журнал «Мир подводной охоты», некоторые разделы книги окажутся знакомыми, так как являются актуальными и уже обсуждались на его страницах. В любом случае, если настоящая книга хоть кому-то принесет пользу, значит она издана не зря. Я искренне на это надеюсь.

В. И. Виноградов

Часть 1

Проблемы современной подводной охоты

Подводная охота и традиционное рыболовство

Сегодня под традиционным любительским рыболовством все понимают лов рыбы удочками, спиннингами, донками, кружками и так далее. И нахлыстом, хотя этот вид рыболовства появился относительно недавно, и уж точно намного позже, чем люди начали нырять и добывать рыбу, будучи сами в ее родной стихии. Между первобытными «нырялками», когда вместо масок использовались отполированные створки раковин, и современной подводной охотой с применением стекол, силикона, неопрена, углепластиков и прочих современных материалов, образовался многовековой пробел. И получилось так, что традиционные рыболовы долго смотрели косо на возродившихся подводных охотников, а поначалу просто объявили это занятие браконьерством.

К сожалению, и сегодня среди некоторых, даже продвинутых рыболовов есть определенное предубеждение к нашему спорту и хобби. Я выделил именно «продвинутых» как раз потому, что в основе такого негативного отношения лежит отсутствие информации и знаний о том, что же такое – подводная охота. Так, что же это такое? Чем принципиально охота на рыб из-под воды отличается от охоты на рыб с берега или лодки? Давайте разберемся с точки зрения воздействия на рыбные запасы. В действующих Правилах любительского и спортивного рыболовства установлены одни нормы вылова для всех, например, пять килограммов в день. Выловил больше – нарушитель. И не важно, ловил ты рыбу спиннингом или добыл ее подводным ружьем.

В качестве аргументов некоторых противников охоты часто используется тот факт, что добычей у нас бывает, как правило, рыба крупная. Мол, это наносит вред всей рыбьей популяции. Но вот, что по этому поводу, устами своей ихтиологической службы, пишет главное рыболовное ведомство страны (исх. Главрыбвода № 30-12-3 от 27.05.1987г.): «... В отличие от наиболее популярных любительских способов ловли рыбы – на поплавочную удочку, мормышку, блесну, при которых вылавливается значительное количество молодежи рыб, объектами подводной охоты в подавляющем большинстве случаев являются рыбы крупные, достигшие по-

ловозрел ости, как правило, уже успевшие оставить потомство.

Также необходимо учитывать, что водоемами, пригодными для подводной охоты по показателям прозрачности воды, являются преимущественно небольшие реки и озера, рыбные запасы которых не используются или недоиспользуются действующими организациями рыбной промышленности.

В связи с этим, а также учитывая, что численность подводных охотников, по сравнению с численностью рыболовов-любителей, крайне незначительна, подводную охоту следует рассматривать как не наносящую ущерб рыбным запасам ни с биологических, ни с экономических позиций...

... Учитывая изложенное, Главрыбвод не находит оснований для ограничения развития подводной охоты в нашей стране.»

Другой расхожий аргумент тех, кому охотники не по душе, звучит так: «Им (охотникам) слишком легко дается рыба. Вон охотник только влез в воду и всего за час у него уже две шикарных щуки. А я за весь день взял одного щуренка...» Извините, это уже полная ерунда. Чтобы рассуждать на тему «легко или нет», рыболову, как минимум, следует самому надеть снаряжение, полезть в воду и испытать, как это просто.

Вот мнение по данному вопросу официального лица — начальника Управления надзора по охране, воспро-

изводству и использованию водных биологических ресурсов Федеральной службы по ветеринарному и фитосанитарному надзору Владимира Петровича Арсеньева (газета «Рыбак-рыбака», 8-14.11.2006г.): «Лично я не считаю разумным запрещать уловистые любительские снасти, поскольку для контроля есть другие механизмы, прежде всего норма вылова. А если ты не можешь обеспечить соблюдение нормы вылова, то это уже, извини, твои беды. Положено, скажем, 5кг, а уж как быстро рыболов сможет эту норму «выполнить» – за час или за день, – не важно. А, вводя запреты на уловистые снасти, можно далеко зайти. Можно, например, запретить уловистые блесны или другие современные приманки». Другими словами, если даже считать подводную охоту слишком добычливым видом любительского рыболовства, это не может служить основанием для ее ограничения или запрета.

Пожалуй, это все «аргументы», которые с претензией на объективность имеются у противников подводной охоты. Еще из уст тех же спиннингистов я слышал такой упрек: «Вы – убийцы!» И, действительно, на это нам возразить нечего. Но, позвольте, разве рыболов пойманную рыбу съедает живой? Что, потаскать ее на крючке, затем посадить и держать несколько часов в клетке (садке), а потом камнем по голове завершить дело – гуманнее? Слышу, слышу: " Рыболовы могут ловить по принципу «поймал-отпустил», а охотники –

нет». И это верно. Только еще большой вопрос – хорош ли этот принцип? Вот, что по этому поводу пишет кандидат биологических наук Е. Берестовский (журнал «Охота», №11, 2006г.): «С точки зрения нашего национального менталитета, лов рыбы по принципу «поймал-отпустил» является глубоко аморальной формой отношения к Природе и глумлением над плодами ее труда... По сути, на лососевых водоемах принцип «поймал-отпустил» – это узаконенное браконьерство и экологическая диверсия, и ничего, кроме бед, он не принесет, в чем смогли убедиться и в Америке, и в Западной Европе, где этот бизнес теперь базируется строго на коммерческом рыбозаведении, поскольку дикую рыбу там под ангажированный шумок и с помощью «поймал-отпустил» уже благополучно прикончили...»

Некоторые наиболее цивилизованные, не понаслышке знающие что такое подводная охота рыболовы и рыболовные функционеры отмежевываются от нас на том основании, что «охотник не оставляет рыбе права выбора, в то время, как рыболов ловит только ту рыбу, которая САМА клюет». С этим утверждением не поспоришь. Но, что это меняет? С точки зрения воздействия на рыбные запасы – ничего: у всех единая норма вылова. Мы уже об этом говорили. Остается моральный аспект. А с этих позиций охотник, который идет в бой с «открытым забралом» (то есть, с ружьем наперевес), и либо побеждает своего противника, либо

остаётся «с носом», выглядит вполне добропорядочно. Если ещё учесть, что бой происходит на территории противника, то действия охотника иначе, как высоко моральными, открытыми и честными не назовешь. А рыболовы? Их главный принцип – обман. Вместо съедобного, чего только не подсовывают рыбе. Если же и предложат настоящего червяка или живца, то непременно внутри спрячут остро отточенный крючок... Такой подход к процессу добычи рыбы моральней?

Родственность обычного любительского рыболовства и подводной охоты признавалась с самого начала. Первые публикации о новом увлечении и спорте появились в главном периодическом рыболовном издании тех лет – альманахе «Рыболов-спортсмен» (№7 за 1957г.). Полагаю, выдержки из той первой публикации будут интересны современному читателю. Вот, что писали ровно полвека назад С.Дашкевич и Ю.Карпеченко.» В последнее десятилетие за границей получил развитие новый вид спорта – подводная охота. Особенно широко она распространена на Средиземном море и Калифорнийском побережье. Во Франции, Италии, Австрии имеются многочисленные клубы подводных охотников, проводятся соревнования, конкурсы, выпускается литература о подводной охоте. В 1955 году в Англии насчитывалось около двухсот пятидесяти тысяч подводных охотников. Фигура подводного охотника в маске и неуклюжих ластах, с подводным

ружьем в руках, стала привычной на побережьях многих стран мира.

Подводная охота воспитывает смелость, решительность, наблюдательность, вырабатывает быстроту реакции. Она учит хорошо плавать, нырять, владеть своим дыханием, метко стрелять в своеобразных подводных условиях. От рыболова требуется незаурядная ловкость и большая подвижность...

Подводная охота имеет большое значение и с научной точки зрения. Как показывает опыт, ихтиологи пользуются сведениями подводных охотников и вносят значительные коррективы в свои труды. Таким образом, помимо чисто спортивного интереса, подводная охота является также весьма важной и в деле изучения жизни рыб, что особенно нужно для нашей страны, все богатства которой – земные и водные – принадлежат народу. В нашей стране подводная охота находится в зачаточном состоянии. Первые подводные рыболовы появились у нас на Днепре. В июне 1955г. газета «Комсомольская правда»(№150) поместила о них корреспонденцию, в которой описывается этот увлекательный вид спорта... Спорт этот очень интересный и заслуживает широкого распространения среди рыболовов-спортсменов нашей страны, особенно среди молодежи...»

Через два года в альманахе №13 за 1959 год опубликовали Правила подводной охоты в СССР. Уже тогда

было признано, что подводная охота является одним из способов любительского рыболовства. Этот основополагающий факт неоднократно фиксировался в документах главной государственной организации по рыболовству (последний раз в приказе Госкомрыболовства №220 от 20.06.2001г., статья 12).

Однако широкой информации о подводной охоте до недавнего времени не было, что и послужило основой того негативного отношения многих рыболовов к ныряющим коллегам. Поворотным моментом в отношении к нам властей стало изменение статьи 10 Общих положений Правил рыболовства (приказ Министра рыбного хозяйства №448 от 2.8.1985г.), которое разрешило подводную охоту «повсеместно», приравняв уже юридически всех любителей рыбалки.

С 1986 года начали появляться в рыболовных и охотничьих изданиях статьи о подводной охоте. После почти тридцатилетнего перерыва появились книги об этом увлекательном и полезном для человека спорте. Созданы российские и региональные федерации. Самая старая из них, которой в 2007 году мы будем отмечать пятнадцатилетие, носит название «Федерация подводного рыболовства России».

Уже три года издается профильный журнал «Мир подводной охоты», который постоянно растет в толщину и тираж которого также неуклонно увеличивается. На спутниковом телевидении (для Москвы – Стрим-

ТВ), кроме охотничьей и рыболовной программ, есть отдельная программа «Подводная охота».

Почти все каналы телевидения и многие радиостанции нет-нет, да и затрагивают подводную тему, положительно влияя на популяризацию этого здорового хобби населения. А в сентябре 2006 года в Строгинской пойме Москвы-реки состоялись первые соревнования на приз мэра Москвы по подводной охоте. Ну, и, наконец, в том же сентябре в Португалии проходил Чемпионат мира по подводной охоте. Чемпионат двадцать пятый, но впервые он был составной частью общего Мирового Рыболовного Чемпионата! Теперь уже весь мир признал наше увлечение таким же видом рыболовства, как и все прочие любительские виды. Торжественным строем по аллеям Экспо-9 8 (центральный выставочный комплекс столицы Португалии города Лиссабон) прошли несколько тысяч спортсменов из более чем 50 стран мира. И в двадцати делегациях рядом с нахлыстовиками, поплавочниками и спиннингистами шли подводные охотники. Постсоветское пространство представляли «ластоногие» из России, Украины и Латвии.

Все изложенные выше события и факты, казалось бы, однозначно определяют и законность появления в нашей жизни такого явления, как подводная охота, и ее органическое родство с другими видами любительского рыболовства. Однако, «умом Россию не понять...»:

есть еще редакторы рыболовной периодики, которые «принципиально» отказываются публиковать материалы по подводной охоте. На мой взгляд, это – прямая дискриминация. Но настоящая беда в том, что замалчивается истина, а отсутствие объективной информации у тысяч читателей этих изданий продолжает подогревать к подводной охоте негативное отношение.

Я понимаю, каждый имеет право на собственное мнение. Но, вот что интересно: я уже два десятка лет публикую статьи, аналогичные данной, и ни разу, ни в одном издании у меня по изложенным мною фактам со стороны традиционных рыболовов не появилось оппонента?! Через явно негативное, порой, к нам отношение, мы стремимся к дружбе, и уверены в том, что можем быть полезны друг другу. Так, например, почти всю первоначальную информацию о рыбах подводный охотник черпает из рыболовной литературы, то есть из опыта, накопленного рыбаками. В свою очередь и рыбаки нередко пользуются советами подводников. Обычно они, увидев в воде охотника, интересуются, есть ли рыба и где она стоит в данный момент. Иногда просят освободить снасть, зацепившуюся за корягу или водоросли. Показателен и тот факт, что во многих современных рыболовных энциклопедиях имеется глава с изложением опыта подводных охотников.

Под водой случается (а теперь это почти повсеместно!) обнаружить скрученные и порванные сети и «теле-

визоры». В них всегда висит тухлая рыба, и такая картина не может не удручать. Подводные охотники придерживаются неписаного правила: приводят найденные запрещенные орудия лова в полную негодность и затем выбрасывают их на берег. Если рыболовная сеть не утеряна и явно имеет хозяина, то о находке сообщают в рыбинспекцию. Среди подводных охотников немало общественных рыбинспекторов, а есть и такие, которые совместно с государственной рыбинспекцией регулярно занимаются борьбой с браконьерством на водоемах. Услуги людей, способных при необходимости опуститься под воду, оказываются очень кстати при отыскании свидетельств преступной деятельности браконьеров.

Всякий любитель природы, а рыболов и подводный охотник в особенности, должен заботиться о чистоте больших и малых рек, озер и водохранилищ. Подводник первым увидит какие-либо изменения в воде, и в случае необходимости первым может забить тревогу. В последние годы подводные Федерации и клубы осуществляют инициативное зарыбление водоемов, и, используя свои подводные возможности, очищают их от крупногабаритного хлама.

Так что нам делить нечего, «давайте жить дружно»!



Любительская и спортивная подводная охота

Обычно мы воспринимаем подводную охоту, как нечто цельное и все причисляем себя к единой армии ластоногих. Однако в этой самой «армии» есть подразделения, которые, при внешней схожести, ставят перед собой совершенно различные цели. В первую очередь это охотники-любители и охотники-спортсмены.

Любители тоже бывают разные. Одни занимаются этим лишь изредка, иногда заполняя паузы в своем свободном времени. Такие берут в руки ружье обычно только в период отпусков, и рассматривают подводную охоту, как интересное дополнение к отдыху у воды. Другие, наоборот: у них все остальное в их жизни, за исключением необходимой работы, есть приложение к подводной охоте. Их мысли, дела, иной раз и значительная часть зарабатываемых денег – все подчинено одной, но пламенной страсти – подводной охоте. Это фанаты или «больные», подцепившие однажды подводно-охотничью бациллу, и живущие с ней многие годы. Некоторые «хроники» – всю жизнь.

У всех любителей из побудительных мотивов на первый план выходит желание получить удовольствие от процесса. Кто-то это удовольствие получает за час и

вылезает из воды, кто-то плавает по шесть часов, но ему и этого мало. Одни любят охоту на крупную рыбу, другие вполне удовлетворяются охотой на плотву, подлещиков и небольших щучек.

Как правило, все истинные любители не получали бы полного наслаждения, если бы охота не проходила в сказочной подводной обстановке. От многих из них можно слышать: «Там было так красиво, что я забыл и про рыбу, и про ружье. Так бы плавал и плавал...»

Есть еще одна категория охотников, которые превратили наше увлечение в работу. Их цель – добыча рыбы, причем, чем больше, тем лучше, ибо на берегу ее быстро превращают в деньги. Здесь уже не приходится говорить о запрещенных к вылову видах рыбы, о норме вылова, о применяемых орудиях – все это для них пустые звуки. Слава богу, их не так много, но вред они наносят всем нам и вообще имиджу подводной охоты, огромный. Проще всего от них тихо отмежеваться, мол, это не подводные охотники, а элементарные браконьеры. Но правильнее было бы, полагаю, учинить им публичное порицание, во всеуслышание заявить об этом. И, если это ваш давнишний знакомый или даже друг, это не будет предательством. Не вы, а он предал наше общее дело, и бросает тень на всех нас.

Я бы только предостерег охотничью общественность ставить знак равенства между той категорией

охотников, о которых мы только что говорили, и охотников, которые по той или иной причине (но, в любом случае, не из-за денег или наживы!) не соблюли норму вылова. Между нарушителем, которого тоже можно покритиковать, и хищником, уничтожающим природу, огромная пропасть.

У спортсменов все по-другому. Они нацелены на победу, причем на победу не над рыбой, а над соперником – таким же спортсменом, как и он. Добыча рыбы, при которой спортсмены проявляют настоящие чудеса физической и моральной подготовки, тонкое знание повадок рыбы – лишь путь в достижении главной цели – победы на соревнованиях. Вот признание многократного чемпиона России, члена сборной страны Владимира Докучаева, сделанное на страницах журнала «Мир подводной охоты»: «На соревнованиях настрой на победу мешает получить удовольствие от увлекательного процесса, называемого подводной охотой. Здесь уже преследуются совсем другие цели и задачи...»

Конечно, спортсмены не только соревнуются. Они, как и любители, много охотятся в свое удовольствие. Однако это самое удовольствие все равно вольно или невольно рассматривается ими, как тренировочный процесс, когда все или, по крайней мере, многое подчинено совершенствованию класса охоты, повышению собственного мастерства. Спортсмен следит за режи-

мами нырков, строго прислушивается к самочувствию, охотится долго, чтобы потом быть готовому к изнурительным шести соревновательным часам. Понятно, что на любование природой в тренировочном процессе времени остается маловато. На соревнованиях один промах или неудачное попадание может решить судьбу призового места. Для того чтобы ружье, как говорится, «сливалось с рукой», чтобы довести процесс стрельбы до автоматизма и не мазать в самый ответственный момент, надо много стрелять на тренировках. Такая задача легко решается у стрелков по мишеням или по тарелочкам. А как быть подводным охотникам? Мы-то стреляем рыбу, а для нее есть вполне конкретные, ограниченные нормы вылова. Вот и оказывается спортсмен перед выбором: либо хорошая тренировка в стрельбе и нарушение правил рыболовства, либо – ни то ни другое. Проблема.

Теперь посмотрим на эти две ветви подводной охоты (любительскую и спортивную) с другой стороны. Если определить количество тех и других, то на «дереве» нашего увлечения, где крона – это любители, спортсмены – одна небольшая веточка. Подводных охотников-спортсменов в России сегодня едва ли наберется сотни три, в то время как любителей, по самым скромным оценкам, не менее 50 тысяч.

Не секрет, что российские подводные охотники на международной арене по понятным, вполне объектив-

ным причинам, сильно уступают в результатах признанным лидерам этого вида спорта. Не хочу быть пророком, но думаю, что такое положение еще долго продлится. И дело тут не в самих спортсменах, их физической или моральной подготовке, а в отсутствии должного тренировочного процесса. Чтобы побеждать в Чили или в Испании, на Кубе или на Сейшелах, и тренироваться надо в таких же условиях. Причем, не от случая к случаю, а регулярно, а еще лучше – постоянно. Увы, в России таких условий нет. А в дальних странах такие тренировки наших спортсменов невозможны по вполне понятным причинам.

Если честно, то лично я не вижу в этом особой беды. Ну не будем мы на первых ролях в морской охоте – ничего страшного, и, главное, это никак не роняет престиж страны. Ведь никто не осуждает африканских спортсменов за отсутствие у них чемпионов по лыжам и конькам? И Россия, будучи на 95% «пресноводной» державой, не должна переживать из-за низкого уровня морской подводной охоты. Вот, пусть итальянские и испанские чемпионы приедут к нам и поучаствуют в соревнованиях на той же Волге. Посмотрим, в какой части турнирной таблицы они окажутся.

Но дело даже не в этом. Лично я, в принципе, не вижу светлого будущего у соревнований по подводной охоте. Наш спорт, увы, совсем не зрелищный, и таким его никакая техника не сможет сделать. На сорев-

нования по футболу, хоккею, теннису и так далее приходят тысячи зрителей и еще миллионы смотрят их по телевизору. А у нас? Не велика радость для зрителей дважды за целый день увидеть спортсменов, и оба раза вне соревнований: до ухода в море и после возвращения. За такое сомнительное удовольствие платить не станут. А нет денег – нет и мероприятия. Однако, не смотря на все эти очевидные доводы, соревнования все же проходят. Пусть не в массовом масштабе, довольно скромно, но все же проходят давно и повсеместно. Стало быть, кому-то это надо. Кому? А надо это, в первую очередь, самим спортсменам.

Настоящий спортсмен – это амбициозный человек, получающий максимальное удовольствие от победы. Для многих и сама борьба – уже «кайф», своего рода наркотик, без которого ему плохо и скучно. Все мы получаем огромное удовлетворение от преодоления самого себя, а если к этому удастся добавить и преодоление соперников – это уже наивысшее спортивное наслаждение. Мы ценим и восхищаемся такими людьми, частенько завидуя их силе воли и настойчивости. Но давайте не забывать, что движет ими не любовь к ближнему, а любовь к себе. Все эти тяжелейшие и бесконечные тренировки, полная отдача на соревнованиях – все это для того, чтобы подняться на пьедестал и получить (безусловно, заслуженно!) вознаграждение в виде медалей, призов и славы. Эти, на первый взгляд

не сильно привлекательные мотивы, однако, не несут обществу ничего дурного, и потому должны приниматься как должное и вполне естественное. А сами чемпионаты, кубки, первенства и прочие соревнования по этой же причине имеют полное право на существование.

В соревнованиях заинтересованы также фирмы и компании, бизнес которых связан с подводной охотой. Любое публичное зрелище, о котором потом расскажут и напишут, привлекает внимание населения и увеличивает объем продаж. Поэтому подводный бизнес считает целесообразным тратить на организацию соревнований и фестивалей, на обеспечение их ценными призами и подарками. В данном случае, стало быть, речь идет исключительно о финансовой заинтересованности.

Есть еще и третья, правда очень узкая прослойка нашего общества, которая тоже принимает участие в финансовой и прочей помощи спортивным мероприятиям. Это либо неисправимые энтузиасты, пришедшие к нам из прошлой (совдеповской) жизни, либо бывшие и нынешние спортсмены, приверженцы данного вида спорта и болеющие за него душой.

Предвижу вопрос: «А не забыли ли мы государство и такие его не слабые структуры, как Госкомитет по физкультуре и спорту и Национальный Олимпийский комитет?» Нет, не забыли. Скорее они забыли о том, что

есть такой вид спорта, как подводная охота. По утверждению Президента Российской подводной федерации, аккредитованной в Госкомспорте, Анны Аржановой, федеральные деньги на этот вид спорта не выделяются. И для того, чтобы отправить сборную России на Чемпионат Мира или Европы, приходится ходить с «протянутой рукой» по компаниям и фирмам, торгующим подводно-охотничьим снаряжением. В какой-то мере государство можно понять: зачем ему тратить народные деньги на то, что ничего или почти ничего этому народу не дает.

К сожалению, у соревнований по подводной охоте есть еще один минус, теперь уже по отношению к природе, точнее, к ее обитателям. Если их устраивают на небольших водоемах и к зачету принимается оседлая, местная рыба, то шансы на ее хотя бы частичное выживание крайне малы. Понятно, ведь на незначительной акватории собираются десятки подводных асов, и пять или шесть часов активно и целенаправленно на эту рыбу охотятся. Вот, что по этому поводу пишет Игорь Тамойкин в своей книге «Подводная охота в Крыму»: «Два дня они будут плотной толпой прочесывать эти уникальные места, чтобы доказать друг другу, кто из них круче, наубивав для этого кучу рыбы... Грустно... Что ж, на лицо явный крен в область пропаганды, воспевания и популяризации всяческих соревнований

по подводной охоте: это есть бизнес, чистый бизнес, ничего больше. Остальное – только красивые слова.»

И с этим мнением профессионального ихтиолога, опытного охотника и в прошлом спортсмена трудно не согласиться. В какой-то мере положение могут исправить особые условия проведения соревнований в части начисления очков участникам. Имеется в виду количественное ограничение добываемых рыб по их видам. Но у такой схемы есть серьезные «подводные камни», которые в пресных водоемах пока не ясно, как обходить.

Теперь перейдем к главному, что хотелось бы сказать в настоящей главе.

В перестроечные времена были созданы общественно-спортивные организации – федерации по подводным видам спорта и подводной охоте. Все они, как общероссийские, так и региональные, кто на 90, а в основном на все 100%, занимаются организацией и проведением соревнований разного уровня. То есть все усилия всех этих федераций страны направлены на те самые три сотни спортсменов. А кто всерьез занимается сегодня проблемами охотников-любителей? Никто. Это при том, что последних, как мы уже отмечали, более 50 тысяч человек. И число это растет.

Теперь вопрос: на кого ориентированы все направления отечественного подводного бизнеса? Конечно, 300 спортсменов не сделают плана самой захудалой

фирме, тем более что многие из них охотятся в спонсорском снаряжении. Значит, бизнес этот целиком и полностью зависит от охотников-любителей, от их числа и от их активности. Он зависит, стало быть, от очень большой толпы неорганизованных, необученных, незащищенных людей, посягающих, к тому же, на федеральную собственность (рыбу). А над такими в любой момент могут как угодно поиздеваться и на федеральном, и на региональном уровне, отбив у них желание заниматься своим хобби. Либо так зарегулировать этот вид отдыха, что заниматься им нормальный человек не сможет, и не захочет. Что тогда будет с нашим подводным бизнесом...?

И это не пустые угрозы, и не досужие вымыслы.

Оглянемся вокруг. Российская подводная охота на 95% – пресноводная. В Европе, на которую склонны оглядываться наши чиновники, кроме Польши и Испании, во всех странах подводная охота в пресных водоемах запрещена. В Белоруссии она так «организована», что все оставшиеся в строю охотники – фактически браконьеры. В странах Прибалтики – тоже. На Украине идет наступление на любительскую подводную охоту. В российских регионах подводную охоту законно и незаконно ограничивают, а то и вовсе закрывают решениями местных администраций. Из наших рек и озер выдергивают охотников-любителей, объявляют нарушителями, отбирают снаряжение и «лезут в кар-

ман». Кто после такого захочет и дальше заниматься этим хобби, посоветует такой «отдых» на природе сыну или другу? Сегодня защитить охотников-любителей некому, за ними не стоит никакая организация.

В России успешно действуют общества охотников и рыболовов. Не будь этих мощных общественных организаций, «зеленые» давно бы прикрыли «узаконенное убийство зверей, птиц и рыб».

Подводная охота, по существу, объединяет и охоту, и рыбалку, но принять нас в свои ряды рыболовно-охотничьи функционеры едва ли захотят (значительный процент традиционных рыболовов все еще смотрит на нас косо). Наша собственная организация (мы планировали ее назвать «Лига любителей подводной охоты России») могла бы решить двуетадийную задачу: прямую – защитить настоящее и будущее любительской подводной охоты, и опосредованную – обеспечить устойчивый подводный бизнес. Лига, не обремененная обязанностью проведения дорогостоящих Чемпионатов, Кубков и прочих соревнований, потребует для своей деятельности минимальные финансовые средства. В то же время, активно занимаясь пропагандой этого увлечения по разным направлениям и различными формами, организация постоянно привлекала бы в свои ряды все новых и новых членов. А флагом новой организации, мог бы стать общественный подводно-охотничий рупор – журнал "Мир подводной охо-

ты». Создание такой организации активно поддерживали главный редактор МПО Георгий Здановский и глава фирмы «Неорго» Александр Козлов, проявив при этом действительную заботу об охотниках-любителях. Однако убедить руководство основных продавцов подводно-охотничьего снаряжения нам не удалось. Как бы им это в будущем не аукнулось...



Опять «мутняк» Что делать?

Когда говорят, что кто-то «любит ловить рыбку в мутной воде», имеют ввиду что-то не совсем хорошее. К счастью, это не относится к подводным охотникам, которые тоже частенько этим занимаются. Правда, не по доброй воле, а вынужденно: просто в конкретном водоеме по той или иной причине нет должной прозрачности воды. А охотиться хочется...

Сначала попробуем разобраться, что же такое «мутная вода» и отчего эта самая мутность зависит. Оказывается понятие это очень относительное. В море-океане или в нашем Байкале прозрачность воды достигает пятидесяти метров, а, если там она падает до пятнадцати, то уже говорят, что она мутная. Игорь Тамойкин в своей книге «Подводная охота в Крыму» уже прозрачность в пять-шесть метров называет плохой: для Черного моря такая вода – мутная. Меньше всего в этом смысле везет российским «пресноводным» охотникам, которые и составляют подавляющее большинство всей нашей ластоногой армии. Для нас, если прозрачность позволяет обнаружить рыбу на полутора-двух метрах – уже здорово. К сожалению, очень часто нынешние реки и такой возможности нам не дают.

Вот и лезет охотник в водоем, где едва видны пальцы собственной вытянутой руки. А что делать?!

Когда мы отправляемся на известный своей прозрачностью водоем, еще не факт, что наши ожидания оправдаются. Прозрачность воды – явление переменчивое, сильно зависящее от многих природных факторов. Например, ветер поднимает волну, волна сбивает с растений и поднимает со дна мельчайшие частички ила, которые ухудшают, а то и вовсе делают видимость нулевой. Дождь тоже может натащить мути в реку и в озеро и сильно подпортить охоту. Сильно влияют на состояние воды сезонные изменения.

Если зимой в средней полосе мы имеем самую прозрачную воду практически во всех водоемах, то с приходом весны и паводковых вод, ситуация резко меняется в худшую сторону. После паводка видимость улучшается, но не надолго: с прогревом воды начинается ее цветение, когда толща воды наполняется мельчайшими (-доли мкм) зелеными водорослями. При этом может оказаться так, что охота все же возможна. «Зеленка» заполняет наиболее прогретые, комфортные для ее развития участки водоема, обычно только поверхностные и средние слои. Ветер может согнать и перемешать водоем таким образом, что вся «зелень» соберется у наветренной его части, а к подветренному берегу вытащит нижнюю холодную и прозрачную воду.

После периода цветения воды для нас начинается, пожалуй, наиболее благоприятный и активный охотничий период. Это вторая половина лета и первая половина осени. В это время дождей еще мало, а поднимающаяся подводная растительность хорошо фильтрует воду. С наступлением мокрой и холодной осени прозрачность воды в реках и озерах снова ухудшается из-за затяжных осенних дождей, которые несут с берегов грязь. Но бывают и сухие, холодные периоды, когда дождей нет, а вода все равно мутнеет. Здесь уже сказываются другие факторы. В частности, река ловит миллионы опавших листьев с прибрежных деревьев и кустов, смывает пыль, накопившуюся на них за лето. Но еще большее влияние оказывают мягкие однолетние водные растения, которые до осени фильтровали воду, собирая на себя мельчайшие частички ила, а, отмирая, падая на дно, сбрасывают в воду солидную часть этого накопленного мусора. После того, как опадет основная часть водных растений, и отомрут мельчайшие живые организмы, населявшие летом водную толщу, мы получаем самую прозрачную, самую подходящую для охоты воду.

Но, к сожалению, не только природные явления влияют на прозрачность воды. Без человека, без его «доброго» влияния и тут не обходится. Иной раз приезжаем на речку, сразу бежим к воде посмотреть на прозрачность, а там... Настроение, понятно, сразу "-на

ноль». И мучает вопрос: «Почему?» Дождей-то давно нет, и трава давно упала – вода «звенеть» должна? Но причина и тут есть, и их может быть даже несколько. Хуже всего, если выше по реке стоит регулируемая плотина. Возможно, вчерашний сильный сброс воды сбил ил, осевший на остатках травы, ветках и дне. Такое резкое усиление потока может вывести из «строя» реку на многие километры, тем более что летней фильтрации уже нет.

Плохо сказываются на прозрачности воды массовые купания населения, которые, к счастью, с похолоданием прекращаются. Или, пришедшее на водопой, стадо коров. Возможно именно на приглянувшемся вам плесе, несколько часов назад на рассвете браконьеры таскали сети или невод, да еще активно «ботали», загоняя в них рыбу. Для нас полная катастрофа, если на реке начнется какая-нибудь серьезная организованная деятельность, например, добыча золота, дноуглубление, строительство моста и так далее. Все это следует иметь ввиду, и не отчаиваться, неожиданно увидев на реке мутную воду. Попробуйте уехать на пару километров выше или ниже по течению, и очень даже реально обнаружить там то, что вы и хотели.

Давно подмечено, что на разных участках одной реки прозрачность воды может сильно различаться. Причем, это имеет место практически постоянно, вне зависимости от природных условий или временной дея-

тельности человека. Причина этому, конечно же, всегда есть и она всегда реальная. Только не всегда ее сразу распознаешь. Вот, почему, например, горные реки такие прозрачные? Правильно, потому что их питает чистейшая ледниковая вода. Но не только поэтому. Еще большую роль играет то, что ложе горной реки выложено камнем, галькой или песком. А ложе равнинной реки проходит и по глинам, и по известнякам, и по различным почвам, которые текущей воде прозрачности, увы, не добавляют. Получается, что течет река по пескам через хвойные боры и вода в ней прозрачная. А потом она входит в зону болот, и будто уже совсем другая речка течет – бурая и грязная.

А еще может в вашу реку втекает совсем небольшой, но поганенький ручеек, о существовании которого вы не подозреваете, но который существенно ухудшает прозрачность воды. Впрочем, может быть и наоборот. Точно так же улучшать видимость под водой могут родники, если река проходит через их подводные выходы.

На локальную прозрачность воды в реках сильно влияет мягкая и жесткая водная растительность, которая, кроме прочих функций, выполняет еще и роль чисто механического фильтра. Вот, например, участок реки с глубиной три-четыре метра. Течение приостанавливается, дно сильно заиливается, а водная трава из-за приличной на русле глубины растет только вблизи берега. Видимость под водой, положим, полтора-два

метра. А несколькими километрами ниже глубина становится метр-полтора, течение усиливается, ил со дна сдувает и открывается песчано-галечное, светлое ложе. Уже это добавляет прозрачности воде. К тому же на небольшой глубине и при хорошей почве могут укрепиться и разрастись различные рдесты. Если на реке образуется такой живой фильтр, то после него вода становится еще прозрачнее. Таким образом, хорошенько изучив реку, вы еще до прибытия на ее берег, можете с большой долей уверенности предполагать, где какая будет прозрачность воды.

То есть из всего выше сказанного, можно сделать вывод: озера и еще в большей степени реки крайне редко можно определить как исключительно мутные или исключительно прозрачные.

И, чем лучше вы их изучите, чем лучше станете разбираться в причинах, влияющих на видимость под водой, тем больше возможностей для охоты они вам предоставят.

Принимая мутную воду, как объективную реальность, от которой мы не всегда в состоянии увернуться, пора задаться вопросом: «А как же все-таки в этих условиях охотиться?» Наверное, ограниченная видимость накладывает отпечаток на методы охоты, на используемое снаряжение и оружие. Но, прежде чем перейти к их рассмотрению, полагал бы необходимым обратиться к мерам безопасности, на которые «мут-

няк» оказывает непосредственное и очень серьезное влияние.

Так как у человека нет системы гидролокации, как у дельфинов, сигнальной боковой линии, как у всех рыб, или хотя бы парочки длинных и чувствительных усов, как у сома, то под водой единственным органом, охраняющим нас от нежелательных лобовых встреч с арматурой, бревнами и браконьерскими сетями, является зрение. Чтобы лучше видеть, мы используем в масках линзы, применяем маски с максимальным обзором, в темноте пользуемся фонарями, однако все эти ухищрения мутная вода легко сведет на нет. Поэтому только ваше строгое поведение под водой в состоянии обеспечить вашу же безопасность. А заключается оно в соблюдении простого правила: скорость перемещения под водой должна соответствовать ее прозрачности, а именно, чем меньше прозрачность, тем ниже скорость. Это для того, чтобы всегда успеть остановиться перед неожиданно обнаруженным предметом, а не врезаться в него лбом или маской.

Теперь можно обсудить и методы охоты, которые можно использовать, если прозрачность воды оставляет желать лучшего. Конечно, следовало бы оперировать строгими цифрами (какая именно скорость течения и какая именно прозрачность воды), но, не вдаваясь в детали, можно с уверенностью вообще отказаться от охоты методом сплава. Даже при относительно сла-

бом течения и видимости полтора метра, вы едва ли успеете своевременно заметить рыбу, навести на нее ружье и произвести выстрел.

Другое дело – охотиться методом поиска. При плохой прозрачности, например, метровой, можно «на цыпочках» подкрадываться к перспективному месту нахождения рыбы и не напугать ее. Причем, чем мутнее вода, тем для охоты следует подбирать наиболее «крепкие» места, где бы рыба чувствовала себя в максимальной защищенности. Это густая водная растительность, едва пролазные тростники, подводные свалки промышленного и бытового мусора и, в меньшей степени, завалы и ветки прибрежных кустов.

Самый же добычливый метод в столь неблагоприятных условиях – залежка. Ее используют и вполне успешно даже при видимости полметра. Конечно, для этого должны соблюдаться определенные условия, и в первую очередь, большая плотность гуляющей рыбы. Иначе можно день пролежать и ничего не увидеть. При этом следует правильно выбрать направление возможной стрельбы: обычно сам устраиваешься в тени, а смотришь на солнце. Стрельба порой идет по силуэту. Также можно увидеть рыбу на большем расстоянии, если смотреть не в горизонталь, а вверх, в сторону поверхности.

В принципе, прозрачность воды теряется в том случае, когда в ней присутствуют живые организмы или не

живые частицы. Солнечный свет, попадая на эти мельчайшие вкрапления, засвечивает их и возникает, эдакий, занавес, который и скрывает от нас вожаделенный трофей. Давно замечено, что, если между вами и подводным объектом водное пространство не засвечено прямыми солнечными лучами, то прозрачность резко возрастает. Поэтому хорошо видно под естественными крышами, например, из всплывших корневищ тростника. Зная об этом, охотники создают искусственные крыши из...туристических ковриков! Полиуретановый коврик не тонет, лежит на поверхности, если дело происходит на течении, то его привязывают одним концом к тому же тростнику. Охотник устраивается у одного его края, засунув голову под коврик, и вполне прилично видит проплывающую под такой крышей, рыбу. При метровой видимости использование такой искусственной крыши позволяет четко обнаружить цель на вдвое большем расстоянии.

Пытливые охотники придумали и другие, совсем уж оригинальные методы охоты, которые используются при мутной воде. Раз подойти к осторожному амуру или сазану нельзя, а вероятность того, что его путь пройдет прямо перед вашим носом ничтожно мала, то почему бы не попытаться их подманить? И подманивают! Амур идет на хруст рвущейся травы, на характерный скрежет, который они сами издают при кормежке. Сазан может подойти, услышав как где-то рядом

его «собрат» «хрумкает» ракушку. Карась прибежит на поднимаемую муть, полагая, что это в илу роются его родственники.

И, наконец, мне известны такие охотники, которые, обнаружив в водоеме очень мутную, практически непригодную для дневной охоты, воду, приезжают туда ночью. Берут очень мощные фонари, и с их помощью худо-бедно охотятся. Оказывается, яркий луч света способен пробивать мутную завесу. Но, главное, попав на проходящую или стоящую рыбу, он отражается от чешуи и создает блик. По этому отбliku охотник и определяет вожделенную цель.

Однако, не смотря на все ухищрения, при сильно мутной воде далеко не все виды рыб могут стать вашим трофеем. Совершенно не стоит, например, рассчитывать на жереха и толстолобика. А вот на угря мы вполне успешно охотимся при видимости даже 40-50 сантиметров. Конечно, увидев совсем рядом нечто черное, огромное и пучеглазое, угорь втягивается в свою норку, но все равно остается в зоне досягаемости опытного охотника и его специализированного оружия.

Кстати, об оружии и снаряжении. По снаряжению мало, что можно посоветовать такого, чтобы принципиально разнилось с охотой в прозрачном водоеме. Разве что не потребуются мощные ласты, так как скорость вашего движения в воде не должна быть большой, да и повысить требования вообще ко всему снаряжению в

плане отсутствия на нем различных цепляющихся элементов. Последнее обусловлено плохим обзором и повышенными шансами повиснуть на подводном сучке, арматурине или рыболовной сети.

Другое дело – ружье. Понятно, что с длинным арбалетом или длинным пневматом и с задней ручкой охотиться будет невозможно. Здесь, как и при охоте в прозрачной воде, но сильно стесненных условиях (завал, трава, тростник), оружие должно быть высоко маневренным, каким и являются ружья с ручкой посередине. Можно было бы использовать совсем коротенькие ружья или пистолеты, но им может не хватить мощности, чтобы справиться с «броней» крупного сазана. Совершенно, на мой взгляд, бессмысленно использовать трезубцы (охота на угря – отдельная песня). Хороший трезубец имеет длину около двадцати сантиметров, а при сильно ограниченной видимости даже двадцать сантиметров – уже критично. Да и вообще его использование бессмысленно по той простой причине, что при стрельбе практически в упор промахнуться и однозубом может только очень «одаренный» охотник.

Охота в мутной воде – не самоцель, и мы занимаемся этим вынужденно, исходя из существующих реалий. А реалии эти, к величайшему сожалению, не радостные, причем, и тенденция у них печальная. Давно замечено, что ситуация с прозрачностью окружающих

нас водоемов (причем, не только пресных) изменяется только к худшему.

До того, как наши предки активно взялись за земледелие и распашку земель, все реки и озера были хрустальными. Постепенно рыхлые почвы стекали в реки, а, с появлением химических удобрений, которые стали причиной бурного роста водной растительности, процесс помутнения рек стал лавинообразным. Я бы мог долго перечислять знакомые мне реки на удалении 100—200 километров от столицы, которые 30, 20 и даже 5 лет назад имели очень прозрачную воду почти круглый год, а ныне в них даже поздней осенью и зимой едва полутораметровая видимость. И, если в последние 10-15 лет количество удобрений, стекающих с полей в реки, по известной причине резко сократилось, то всюду вместо необходимой рекам прибрежной лесной полосы, выросли частные дома и дворцы наших с вами соотечественников.

Хочется верить, что когда-нибудь люди возьмутся за чистку водоемов, как это делалось даже в царской России. Первые «ласточки» в этом полезном движении уже есть, и исходят они инициативным порядком от нашей ластоногой братии. Однако такими темпами и силами с проблемой загрязнения рек и озер не справиться. А вывод из всего сказанного такой, что еще много-много лет нам, подводным охотникам, придется

охотиться в не очень чистой и прозрачной воде. И мы должны быть к этому готовы.



Подводная охота в тростниках

В среде подводных охотников все еще не утихают споры по поводу, так называемой, «правильной» охоты. Часть нашего сообщества полагает, что настоящей охотой следует называть только ту, которая предполагает глубокое и продолжительное ныряние. Они такую охоту именуют «охотой по-взрослому». Приверженцы данной позиции, как правило, люди не бедные, имеющие возможность проигнорировать ближайшие мелкие речушки и ездить на охоту на дальние, глубокие водоемы. В том числе и за «-бугор», на морскую и океанскую охоту, которая обычно предполагает именно глубоководные погружения. Для такой охоты и снаряжение, и оружие должны быть самыми лучшими (т.е. самые дорогие). Еще, что не маловажно, защитники охоты «по-взрослому» имеют доступ к средствам массовой информации, они имеют возможность озвучивать и тиражировать свое мнение.

Однако на практике мы видим, что подавляющее число российских подводных охотников плавают там, где можно, а не там, где хотелось бы. В 99% случаев – это ближайшие, малые речки, озера и пруды. А в них глубины, как правило, 1,5-2, иногда до 5 метров. Уж, какие тут «глубоководные нырялки»? Но при этом они охо-

тятся азартно, уделяют своему хобби все свободное время. Они прекрасно знают повадки рыб, используют эти знания на охоте, применяют массу ими же придуманных методов и приемов охоты. Эти безвестные охотники-любители не дают интервью, не печатаются в «подводных» журналах, они даже изложить свою позицию не всегда имеют возможность. Они просто охотятся, и им не так уж важно, как их называют «крутые» коллеги – «лягушатниками», «камышатниками» или еще как-то.

В наземной охоте, период становления которой давно прошел, тоже много особенностей. И там охотнику на медведя никогда не придет в голову неуважительно отозваться об охоте на утку или вальдшнепа, объявить, например, охоту на зайца «несерьезной» или «детской» охотой. Полагаю, нам, как младшим братьям наземных охотников, есть чему у них поучиться, что перенять, дабы и самим скорее вырасти.

Рассматривая специфику подводной охоты в тростниках, мы будем говорить об одном из самых распространенных видов пресноводной охоты. Она, как и охота в речных завалах и охота в мягкой водной растительности, имеет и свои особенности, и свою прелесть.

Почему именно «тростники»?

Наиболее распространенные тростник и камыш очень часто путают друг с другом. Они действительно внешне похожи, с той лишь разницей, что камыш достигает высоты 2,5 метра, а тростник – до 6 метров. К тому же камыш относится к осоковым, а тростник – к злаковым. Для простоты будем под словом «тростники» иметь ввиду любые виды жесткой водной растительности: камыш, рогоз, осоку и, конечно, сам тростник. Первая и, может, главная особенность этой охоты – проходит она на минимальной глубине, что обусловлено условиями произрастания жесткой водной растительности. Обычно это от 0,5 до 1,5 метра. Столь малая глубина избавляет охотника от необходимости нырять, то есть занятие это доступно и старому, и малому, и тем, кто по физическим или физиологическим показателям имеет ограничения по глубине погружения.

Если вы обратили внимание, среди возможных охот в пресных водоемах, я не назвал охоту на чистой воде или на голом дне. Такие охоты тоже возможны, но только редкие виды рыб в какое-то очень ограниченное время (например, ночное) оказываются на чистой воде или голом дне. Обычно же рыбы ищут для себя

укрытие, во-первых, и места кормежки, во-вторых. А тростники и есть именно такие места.

В тростниковых, прибрежных зарослях течение останавливается, вода сильнее и быстрее прогревается, а это уже хорошая среда для развития всевозможной водной живности. Той самой, которая служит кормом для рыбы. Кроме этого многие рыбы семейства карповых питаются самими растениями. Наличие большого количества не хищных рыб, в свою очередь, привлекает хищников. Щуки, даже самые большие, могут находиться в таких местах постоянно, а могут приходиться из глубин.

На мелководье с наступлением темного и обычно тихого времени суток, выходят многие рыбы на кормежку. Камышовые заросли служат также нерестилищем для многих рыб. Здесь есть за что зацепиться икринкам, опять же благоприятный постоянный температурный режим, необходимый для их созревания, мало зависящий от течения и ветра. Когда весь водоем мелководный и поднимается сильный ветер, то рыба в тростниках находит укрытие от болтанки. Ученые утверждают, что они вроде нас укачиваются. Если обобщить все сказанное, то становится ясно, насколько участки водоемов, заросшие жесткой водной растительностью, ценны и необходимы для обитателей равнинных рек и озер.

Недавно я узнал, насколько крепко могут держаться рыбы в облюбованных ими тростниковых куцах. Год назад я с другом охотился на раскатах южнее Астрахани. Взяли по паре хороших сазанов и прямо на воде встретились с профессиональными местными рыбаками. Те, увидев у нас сазанов, удивились и похвалили нас. Нам это показалось странным: эка невидаль добыть сазана на раскатах? Но рыбаки нам пояснили и посетовали на то, что в это время (-осень) сазана они не ловят. Точнее, не могут поймать, так как его никакими силами из тростника не выгнать. «Обметывали тростниковый остров сетями, – жаловались они, – лезили по нему и били по воде веслами, гоняли по тростнику на моторе – ничего не помогает. Не выходит сазан из острова, даже взрывать пробовали...»

Расставаясь, мы подарили каждому рыбаку по сазану, а для себя сделали вывод: не стоит слишком уж бояться нашуметь, когда осенью лезешь через тростник.

На кого охотятся в тростниках?

Из обычной для нас озерно-речной рыбы трудно найти такую, которую нельзя встретить в зарослях жесткой прибрежной растительности. Пожалуй, только жерех и голавль не лезут в камыши, их следует искать в других местах. Даже толстолобики, которых мы при-

числяем к пелагическим рыбам, попадались в узких камышовых проходах. Зато мальки всех без исключения рыб прячутся именно там, тем самым еще раз доказывая, что более безопасного места в реке или озере нет. В иных тростниковых островах мы обнаруживали чуть не на каждом метре маленьких сомиков – настоящий детский сад.

Наиболее часто встречаемая в тростниках рыба, карась. Как белый, так и золотой. Стаи красноперок выбирают небольшие свободные участки среди сплошных зарослей или выются возле их края. Вместе с красноперками запросто разгуливают окуни. Изредка среди леса жестких стеблей проскальзывают несколько пещей – плоские и высокие, будто специально сплеленные для жизни в такой тесной, «вертикальной» обстановке. Всех этих рыб мы видим, когда заберемся сами в тростники и на время замрем. Медленно продвигаясь сквозь тростник, мы можем натолкнуться на спрятавшихся у дна язей, или висящего в толще воды линя. Даже судаки, которые любят глубину и песчано-галечное дно, поздней осенью и зимой залегают в жесткую водную растительность на глубине в полметра.

Но чаще всего мы надеемся встретить сазана – главного обитателя тех мест и претендента номер один на главный трофей охотничьего дня. На смешной глубине в один метр, прямо с поверхности можно добыть ре-

кордного, то есть на двадцать и более килограммов, бронированного монстра. Впрочем, и это не предел. Удачливый и настойчивый охотник может оказаться лицом к лицу с многопудовым сомом! Таких водоемов, где сомам не находится более спокойного места для дневного отдыха, кроме зарослей тростника, довольно много. В них встречи с этими ночными хищниками всяких размеров обычное явление. Но еще чаще здесь мы встречаем щук. Они и формой тела и окраской великолепно приспособлены для засадной охоты в тростниках. Поэтому удачно охотятся и быстро растут, достигая десяти и более килограммов.

Методы охоты в тростниках.

Их всего два: активный поиск и залежка. Хотя в дальнейшем мы познакомимся с их оригинальными разновидностями и сочетаниями.

Понятно, что поиск предполагает движение охотника. Но заросли жесткой водной растительности бывают разные, если рассматривать их с позиций плывущего сквозь них охотника. Если честно, то плыть удается очень редко, значительно чаще – пробираться с помощью рук, а то и проламываться. Если заросли молодые и мягкие, к тому же относительно редкие, то плыть, используя только ласты, можно. Но и рыбы в таком трост-

нике обычно не бывает. Рыба любит надежные, густые, а лучше очень густые заросли, где человек может только с шумом продираться. Обычно ласты уже не работают, а в дело включается свободная левая рука. Ею подтягиваешься, цепляясь за толстые стебли тростника, а правой рукой, точнее ружьем, отводишь, мешающие движению стебли, в сторону.

Но и этого иной раз бывает недостаточно. В некоторых местах пространство между дном и поверхностью заполнено не только прямостоящими стеблями этого года, но и старыми стеблями, поваленными в разных направлениях. Когда такой навал только вблизи поверхности, то удавалось продвигаться нырками, протискиваясь между дном и крышей из стеблей. Продвнешься на пару метров, берешь трубку левой рукой и силой ее пропихиваешь через эту крышу, чтобы подышать. Подышал, и снова полез. Это накладывает на дыхательную трубку требование повышенной жесткости. Но не только. Так как слой крыши может быть довольно толстым, то второе требование к трубке, с которой удобно и безопасно лазать по густым тростникам — это ее увеличенная длина. Об охоте в таких дебрях, правда, речь уже не идет: просто надо либо выбраться из тростникового плена, либо перебраться к более подходящему месту. Впрочем, мне встречались и совершенно непролазные дебри, когда приходилось ретироваться.

Моя трубка сантиметров на восемь длиннее тех, что продаются в магазинах. Изготовлена она из твердого и прочного пластика, который очень трудно согнуть так, чтобы перекрылся внутренний проход (на что очень падки импортные трубки). Ну, и конечно, верхний клапан. В таких местах на поверхности, не подверженной воздействию ветра, полно всяческого мусора. Не будь клапана, можно себе представить, сколько всякой растительной трухи попало бы мне в легкие с каждой новой порцией воздуха.

Метод поиска, таким образом, предполагает не только движение охотника, но и неподвижность объекта охоты. Рыба должна стоять «мертво», иначе шум приближающегося охотника вероятнее всего ее испугает. Вы можете и не узнать, что на вашем пути была рыба. Летом, когда вода теплая, к крепко стоящей рыбе можно отнести ту, которая недавно удачно поохотилась и находится в стадии переваривания пищи. На подвижность рыбы также сказывается температура воды: чем она холоднее, тем менее подвижна рыба. Ну, и как мы уже отмечали, чем гуще заросли, то есть лучше укрытие, тем прячущийся в ней объект чувствует себя спокойнее. Сомы днем почти всегда ведут себя смирно, подпуская на уверенный выстрел. Исключение составляет весенний период, когда сомы даже днем движутся к местам летнего обитания и нереста.

Продвигаясь через тростники, охотник должен охватывать взором все водное пространство перед собой от дна до поверхности. У дна он, скорее всего, увидит белого карася, сазана и судака. В толще воды могут «висеть» золотой карась, линь, красноперки. Щуки могут находиться как на дне, так и вполводы. Сомы, те что покрупнее, лежат на дне, а мелкие сомята часто устраиваются в переплетениях старого тростника ближе к поверхности. Если из тростника получилась крыша (такое бывает, когда ветер и волна вырывают кусты тростника из грунта с корнями), то сомы любят устраиваться под ними: либо на дне, либо под самой крышей, прижавшись к ней спиной.

Другой метод охоты – залежку, используют, когда рыба по той или иной причине активная и находится в движении, и когда для метода активного поиска недостаточно прозрачная вода. Лежать, естественно, можно на поверхности, не используя задержку дыхания. Залежку лучше устраивать на путях, а еще лучше на пересечении путей движения рыб. Как их определить? Пожалуй, это словесно не объяснить, такое придет с опытом. Но иногда в довольно густых зарослях тростника проходы видны отчетливо. Будет правильно, если вы залезете сами в тростник так, чтобы в метре или полутора перед маской находился такой перекресток. Не хуже, если вы устроитесь перед полянкой, свободной от тростника. На такие открытые, но замкнутые внутри

зарослей квартирки тоже часто выходят сазаны, да и разбираться с ними после удачного выстрела на чистой воде намного проще.

Опытные охотники утверждают, что даже зимой далеко не все сазаны, прячась в зарослях тростника, впадают в дрему. Когда они в этом окончательно убедились, то стали использовать загонный метод: один охотник лезет в центр тростникового островка, а остальные залегают с другой стороны недалеко от его края. Сазаны неспешно уходят от загонщика и попадают под выстрелы его затаившихся коллег. Еще более оригинальный метод использует другой мой старый товарищ с Рязанщины. Охотится он обычно в одиночку, поэтому сначала выгоняет сазанов из тростниковой крепи, делая при этом как можно больше шума, а потом, уже в более благоприятной, свободной обстановке, разыскивает разбежавшихся рыбин. Эта методика используется им летом на реках.

В чем плавать и чем стрелять.

Главное, что определяет выбор снаряжения при охоте в тростниках – это стесненные условия плавания. Такие условия в первую очередь сказываются на ластах: длинные ласты крайне неудобны, в них без помех можно двигаться только вперед и по прямой. Для ка-

ких либо маневров в густом тростнике больше подойдут ласты маленькие и мягкие, от которых не требуется ни мощь, ни скорость. Желательно, чтобы ласты были с закрытой пяткой, то есть без пряжек по бокам, которыми вы будете цепляться за растительность. Впрочем, и с открытой пяткой тоже можно, но тогда свободные концы резиновой оттяжки следует изолировать плотно к ней примотать. Ласты с открытой пяткой даже могут иметь преимущество по той причине, что они имеют большую калошу, в которую входят боты. А боты, в свою очередь, просто незаменимы, если придется пробираться сквозь тростник на своих двоих.

Гидрокостюм может быть любой, даже сухого типа. Я (правда, по необходимости) много лет плавал в резиновом гидрокостюме, но дополнительно поверх него надевал защитный комбинезон. Кстати, такая защита и мокрый костюм предохранит от повреждений, которые преподносят нам высохшие и обломанные, очень твердые стебли тростника и камыша. Залезать в жесткую водную растительность в мокром костюме, не имеющем снаружи ткани, мне бы было жалко – этого я тоже не советую.

Маске совсем не требуется малое подмасочное пространство, ибо нырять на глубины не приходится. Значительно важнее ее большой обзор. Хорошо, если ваша дыхательная трубка имеет верхний клапан. Он не пустит в трубку вместе с водой всякий мелкий хлам,

которого в тростниках предостаточно, когда придется хоть чуть-чуть подныривать и заглядывать под крыши. И не позволит воздуху из трубки с шумом выходить наружу, распугивая рыбу. Чтобы не повредить руки, перчатки обязательны. С этой задачей вполне справятся обычные технические перчатки с резиновыми каплями со стороны ладони. Конструкция грузового пояса принципиального значения не имеет. Важно точно вывеситься, да так, чтобы у вас была строго нулевая или чуть отрицательная плавучесть. Необходимо это потому, что так нырять, как это делается на больших глубинах, здесь не получится, да и не требуется. Надо, выпустив воздух из легких, лишь немного погрузиться. А погружаться, чтобы заглянуть под крышу, приходится даже на метровой глубине.

Не последнюю роль играет кукан. Добытую рыбу вы сразу передать в лодку другу или егерю не сможете, ее придется таскать с собой. А для того, чтобы можно было сквозь тростниковые дебри пролезать самому, да еще с рыбой на кукане, они не должны цепляться. Значит, кукан должен быть веревочным и обязательно туго притягиваться к талии. Управляться с ним приходится порой вслепую, на ощупь, так как в тех условиях бывает невозможно увидеть собственные ноги. Да и муть, поднятая подстреленной рыбой, часто делает видимость нулевой.

Эти же самые стесненные условия накладывают свои требования к используемому оружию. Длинные ружья не годятся, какого бы принципа действия они ни были. Если ружье с ручкой сзади, то его максимальная длина может быть 60, а лучше 50 сантиметров. Однако, если это арбалет, то его мощность при такой длине будет явно недостаточной для охоты на сазанов. Да и мощности иных пневматических ружей такой длины с задней ручкой – тоже может не хватить. Поэтому наиболее правильный выбор – использовать мощное, полуморское ружье длиной около 70 сантиметров, но с ручкой посередине. Такое ружье и бронированного сазана пробьет, и крупного сома, его среди тростниковых стеблей можно будет почти везде развернуть и направить на обнаруженную цель.

В столь стесненных условиях всегда очень трудно разбираться с подстреленной рыбой: снимать ее со стрелы или линя и сажать на крючок. Значительно облегчает этот процесс карабин, стоящий между линем и ружьем. Хотя трофей на такой охоте может быть любых размеров и весов, в 99 случаях из 100 вам будет гораздо удобнее охотиться, имея не катушку на ружье, а хороший, мощный амортизатор. Я использую два медицинских катетера, вставленные один в другой. С длинным линем тоже намучаетесь, вполне достаточно 1,5-2 метров. Наконечник, конечно же, одинарный, с режущими гранями на жале и большим, крепким флажком.

Полезные советы.

В благоприятных условиях, например на Азовских лиманах, Астраханских ильменях или в дельтах крупных южных рек, тростники захватывают большие водные пространства. Внутри таких зарослей заблудиться охотнику проще простого. Я установил на своем ружье съемный, водонепроницаемый компас, и зачастую только с его помощью выбираюсь из тростникового плена. До этой маленькой модернизации много раз и подолгу плутал.

Как мы уже говорили, в зарослях жесткой водной растительности хорошо развивается всякая живность. В том числе и та, которая может навредить охотнику. Например, какие-то бактерии (?) вызывают воспалительные процессы в ушах, которые затем врачами классифицируются, как отит. Чтобы этого избежать, многие из нас до охоты смазывают уши внутри мазью гиоксизон. Вероятно, и любая другая, менее активная мазь может справиться с задачей, если использовать ее обязательно до погружения.

Двое моих ближайших друзей страдают от укусов пиявок, которых летом в тростниках больше, чем хотелось бы. У одного эта беда с самых ранних лет, а другой такую аллергическую реакцию получил всего пару лет

назад, хотя охотой занимается тоже с детства. После присосавшейся небольшой пиявки лицо несчастных вспухает и превращается в подобие блина, поднимается высокая температура, и силы покидают только что здорового спортсмена. Болезнь длится 3-4 дня. Медикаментозно это практически не лечится. Единственный выход – механически защититься от возможного контакта с кровососами. Предохранить требуется, всего на всего, незначительную часть лица. Пробовали густо смазывать эти открытые части нейтральной мазью, но за часы охоты мазь частично или полностью смывается. Проблему может решить защитная, тряпочная маска, которую каждый нуждающийся придумает и изготовит самостоятельно. Либо такой неопреновый шлем, который изготавливает фирма Neopro (отверстие под трубку советую все же увеличить, чтобы можно было при необходимости выплюнуть загубник).

Не хочется на такой «кровожадной» ноте завершать свой рассказ об увлекательном и здоровом занятии. Подводная охота в тростниках не только добычлива и относительно проста, но ей сопутствует уникальная возможность наблюдать богатый подводный мир. Лежа в камышах, и дожидаясь своего трофея, вы видите жизнь всех подводных обитателей: как кормятся и охотятся рыбы, как ползает и что-то щиплет своими клешнями рак, вот земноводная черепаха поползла куда-то по дну по своим черепашьим делам, а в траве затаил-

ся уж, поджидая свою добычу... Я всякий раз в такие моменты жалел, что нет у меня подводных фотоаппарата или видеокамеры, чтобы эту красоту заснять и потом показать своим сухопутным родным и близким. Теперь у меня такой маленький подводный аппаратик есть, который и охоте совсем не мешает, и позволит, конечно не с профессиональным, а любительским качеством запечатлеть увиденное крупным планом.



Ныряем глубоко

На международных соревнованиях по подводной охоте, которые проводятся на морских акваториях, умение глубоко нырять может предопределить исход борьбы. Спортсмены стараются ко дню начала чемпионата или первенства набрать максимально высокую спортивную форму. Прежде всего, разныряться так, чтобы глубинная охота, если ставку придется делать именно на нее, не стала камнем преткновения. Поэтому тот охотник, который имеет максимальную задержку дыхания и способный нырнуть на максимальную глубину, имеет преимущество перед своими соперниками. Не всегда, но при определенных условиях только это преимущество может решить исход борьбы в его пользу.

Российские пресноводные охотники, как мы уже говорили, испытывают потребность в глубоком нырянии намного реже, чем охотники на море. Глубину в 15 метров для наших рек и озер можно считать предельной, так как при вполне приличной прозрачности воды в 3-4 метра на такой глубине – зачастую почти полный мрак. Хотя это зависит от цвета воды: есть вода как бы светлая, а есть темная (от желтой до красно-коричневой, торфяной). При такой темной воде, даже если она про-

зрачная, и на 10 метрах может быть слишком темно для охоты. Потребуется чересчур много времени, чтобы глаза адаптировались к мраку, и вы стали различать окружающую обстановку.

С другой стороны на море, особенно на океанах, как и в реках, тоже бывает течение и порой весьма приличное, в котором приходится нырять и охотиться. Волнение на поверхности и зачастую довольно сильное тоже вносит проблемы в подготовку к нырку и здорово утомляет. Поэтому напряжение и дополнительный расход кислорода на море (океане) также присутствуют. Другими словами, глубоко нырять – всегда проблема, хотя многие охотники утверждают, что 15 метровая глубина пресного водоема по психологической сложности ее преодоления вполне можно приравнять к 25-метровой морской. И все же малая прозрачность воды и ограниченная видимость пресных водоемов, постоянное ожидание нежелательной встречи с деревом, арматурой или рыболовными сетями – все это требует большого напряжения и дополнительного кислорода. Но вот вопрос: а так ли необходимо в пресных водоемах нырять на большие глубины и что это дает?

Народная мудрость гласит: «Рыба ищет, где глубже, а человек – где лучше». На самом деле не всякая рыба и далеко не всегда ищет, где глубже, но то, что крупная рыба чаще держится на больших глубинах рек, озер, карьеров и водохранилищ – это факт. И тот охотник, ко-

торый охотится на таких глубинах, имеет больше шансов добыть крупный трофей – это тоже факт. Согласитесь, аргументация за глубоководную охоту достаточно серьезная и вполне убедительная. Но, опять же вопрос: можно ли в себе развить такие способности, и, если можно, то как?

Такие авторитеты по данному вопросу, как Андрей Лагутин, Юрий Эль, Владимир Докучаев, которые имеют свои школы и учат правильному дыханию и глубоководному нырянию, в один голос заявляют, что для среднестатистического охотника это вполне доступно. Надо только учиться и тренироваться. В журнале МПО имеются целые серии обучающих статей, которые, по правде говоря, не выглядят описанием такого уж простого дела. Наивно было бы рассчитывать, что, прочитав за двадцать минут самую правильную и подробную статью, вы уже готовы глубоко нырять хотя бы теоретически. Все-таки лучше, чтобы при обучении рядом был такой охотник, который сумеет донести до вашего сознания все тонкости процесса.

Современные методики обучения арпое (впрочем, «современные» они лишь для нашей страны) сильно отличаются от тех, которыми пользовались 20-30 лет назад наши подводные охотники-спортсмены. Собственно, никаких особых методик в те годы и не было. Тогда вся «наука» сводилась к постоянным трени-

ровкам, которые, между тем, тоже давали хороший результат.

Например, московские и подмосковные спортсмены в зимний период тренировались в бассейне Центрального морского клуба ДОСААФ, где имелась ванна-бассейн глубиной 12 метров. Спортсмены на одном вдохе ныряли, достигали дна, всплывали, разворачивались, вновь шли до дна и вновь всплывали. Если учесть, что разворот на поверхности сжигал много кислорода, а на ногах были ласты «Акванавт», то, не правда ли, очень не слабые результаты? Кстати, ныряли всегда с использованием гипервентиляции, которую ныне объявили вне закона.

Научиться правильно дышать (или переучиться от неправильного к правильному), правильно готовиться к нырку и работать ногами для того, чтобы глубоко нырять – действия необходимые, но недостаточные. Любой спортсмен знает, как быстро теряется форма без тренировок. Дойдя на обучающем цикле до трех минут задержки дыхания в статике, через какое-то время без тренировок, обнаружите, что ваша задержка сильно «подсела». Начнете снова тренироваться, и ваши результаты непременно поползут вверх.

Тренированный от не тренированного охотника отличаются не только начальными результатами по части задержки дыхания, но и скоростью набора после перерыва тренировок своего максимального результа-

та. То есть после длительного перерыва один охотник разныривается за час-полтора, а другому достаточно 5-6 нырков.

У российских охотников в части натренированности на глубокие охоты есть серьезные проблемы, которые вызваны объективной причиной: у нас много мелких и мало глубоких охотничьих водоемов. Впрочем, разного рода серьезных глубин можно найти не мало. Но таких, чтобы там была рыба, достаточная прозрачность, свет и желательного отсутствовал всякий опасный для ныряльщика хлам – таких мало. Вот и вынуждены все, в том числе и те, кто предпочитает и любит глубоководную охоту, лазить по траве и тростникам. Однако навык глубоководных погружений, при этом, увы, теряется.

Умение глубоко нырять зиждется на двух «китах»: наличие большой динамической задержки дыхания и отсутствие страха перед пресноводной глубиной – темнотой, различными препятствиями, сетями и т.п. Второму не учат, к этому надо просто привыкать (хотя это совсем не «просто»!). Получается, что при отсутствии проблем с продуванием ушей и выравниванием внутреннего давления, умение глубоко нырять и хорошая задержка дыхания в динамике, с учетом адаптации организма к пребыванию на глубине – почти синонимы. И вот тут мне бы хотелось по иному расставить акценты.

И в заголовок этого раздела, и во всех наших подводно-профессиональных дебатах мы говорим и ставим на первое место «глубокую «нырялку». Я же полагаю, что по большому счету для подводной охоты куда как более важное умение – задержка дыхания. Во-первых, как мы выяснили, она является главной составляющей глубоководной подводной охоты, но, что еще более важно – она крайне полезна и во всех других ее видах.

Имея хорошую задержку дыхания, мы используем очень эффективный, иной раз единственно возможный, метод охоты – залежку. От длительности задержки может напрямую зависеть результат – количество и качество добытой рыбы. Залежку же делают на любых, в том числе и самых малых глубинах. Умение экономно расходовать кислород очень помогает при необходимости нырять на течении, которого в пресных водах предостаточно.

Продолжительная задержка дыхания – очень полезное свойство охотника, но не обязательное. Очень многие из нас не отличаются таким умением, но охотятся, охотятся часто и вполне счастливы. Конечно, я имею здесь в виду охотников-любителей, а не спортсменов, для которых подобные подходы не приемлемы. Но в любом случае нельзя определять «качество» любого охотника продолжительностью его залежки, ибо, в конечном итоге, далеко не она одна, а многие дру-

гие умения и знания определяют успешность охоты. Если же мы вспомним, что понятие «успешность» для большинства охотников-любителей заключается не в количестве добытой рыбы, а в количестве получаемого удовольствия от процесса, то способность глубоко нырять может и вовсе не иметь никакого значения. По этому поводу лидер спортивной команды O.M.E.R.

Марко Барди на пресс-конференции в ходе фестиваля «Золотой дельфин-2007» дословно высказался так: «Не нужно путать хорошую подводную охоту с хорошей задержкой дыхания». Думаю, чемпиону мира по подводной охоте стоит поверить. С другой стороны, часто от хороших ныряльщиков можно слышать восторги от ощущения свободы и легкости, которую никак не почувствовать, если вас душат спазмы и мучительное желание подышать или вы плаваете только по поверхности. Ощущение, что вы человек-амфибия не придет, если у вас задержка дыхания 20 секунд, и вы, едва достигнув дна, скорей-скорей торопитесь обратно к поверхности. Удовольствие от подводной раскрепощенности и ощущения полета может прийти только в том случае, если ваше сознание полностью избавится от всяческих страхов и мыслей о необходимости вдохнуть воздуха. А для этого без продолжительной задержки дыхания никак не обойтись.

Какой же вывод может сделать охотник из всех этих рассуждений? Да самый простой: желаете вы получить

все то, что дает продолжительная задержка дыхания – учитесь этому и не забывайте о тренировках. Если же вы вполне счастливы от той охоты, которую уже практикуете, и другого вам не надо – не морочьте себе голову учебой и тренировками, и будьте счастливы дальше.

Следуя выбранному нами порядку освещения той или иной проблемы подводной охоты, сейчас надо было бы обсудить методики глубинной охоты и особенности используемого снаряжения. Но так как глубинная охота в меньшей степени, нежели другие виды подводной охоты характерна для российских, то бишь пресноводных условий, то мы коснемся лишь самых главных принципов подбора, наиболее удобного для такой охоты, снаряжения. К тому же практически все снаряжение и оружие, завозимые в Россию, разрабатывались и ориентированы именно на морскую, глубоководную охоту.

Одна из основных особенностей глубоководных погружений – высокое давление и сильный обжим ныряльщика водной средой. Обжим гидрокостюма снижает его объем, а значит и его плавучесть.

Охотник, имеющий, к примеру, на поверхности нулевую плавучесть, по мере погружения начинает получать все большую и большую плавучесть отрицательную. Чтобы этот нежелательный процесс свести к минимуму, гидрокостюм должен быть не слишком тол-

стым и не слишком мягким. Границы этих «не слишком» нам установить не удастся, так как для этого следовало бы рассматривать сочетание конкретных условий: температуру воды, соленость воды, глубину погружения, методику охоты и многое другое.

Так как плавучесть охотника напрямую зависит еще и от грузового пояса, то его вес так же нельзя определить конкретной цифрой. В среднем считается, что грузовая система должна иметь такой вес, чтобы придать охотнику нулевую плавучесть на двух третях глубины погружения. То есть при погружении на 30 метров, зависнуть без движения вы сможете на 20. При этом с поверхности и до 20 метров придется с помощью ласт преодолевать положительную плавучесть, а с 20 до 30 – вас будет топить. При всплытии наоборот: первые 10 метров придется включать ласты и преодолевать отрицательную плавучесть, а дальше вас будет поднимать за счет наступившей положительной плавучести. В этом подходе тоже, естественно, могут быть отступления.

Например, охотник желает зависнуть и охотиться в толще воды, например, на 10 метрах, вне зависимости от того, как далеко еще до дна. Понятно, что при этом нулевую плавучесть следует создать не на 6-7 метрах, а на 10-метровой глубине. Или, когда дно, на котором вы решили полежать, сильно заилено. При отрицательной плавучести, упав на такое дно, вы непре-

менно поднимете завесу ила, и вряд ли что потом увидите перед собой. Поэтому и в этом случае у дна ваша плавучесть должна быть нулевой или чуть-чуть положительной.

Так как глубинная охота требует максимальной поддержки дыхания, а та, в свою очередь, – минимальных энергетических затрат, то исходя из этого предъявляются и требования к ластам. Ласты должны обладать максимальной эффективностью, которая определяется соотношением прикладываемых усилий к получаемой мощности толчка. Такие свойства присущи ластам с карбоно-выми или близким к ним лопастями «от Лагутина».

Но опять же, следует учитывать не только глубину погружения, но и другие условия охоты, такие как прозрачность воды и наличие мешающих маневрам в длинных ластах подводных предметов. Если эффективность ныряния войдет в противоречие с безопасностью, эффективностью следует пожертвовать.

Не применимы при глубоком нырянии верхние клапана на дыхательных трубках. Уже с 5-6-метровой глубины, запертый в трубке и сжимающийся под давлением воздух, начинает втягивать язык в загубник. Можно, конечно, отдать трубке немного воздуха из своего запаса и выровнять давление, но еще через 5 метров все повторится вновь. Нецелесообразно на море использовать верхний клапан еще и потому, что те мно-

гочисленные плюсы, из-за которых мы его используем в пресных мелководных водоемах, на море-океане исчезают.

Так как при охоте на море (глубоких озерах, водохранилищах или карьерах) рекомендуется использовать буй или плотик, то и куканы имеет смысл крепить не на грузовом поясе, а на этих плавающих по поверхности элементах снаряжения.

Выбор оружия, в данном случае, никак не зависит от того, на глубинную охоту вы собрались или решили полежать на мелководье. Мощность и длина (принцип действия не играет роли) ружья всецело зависят от прозрачности воды, метода охоты, вида и размера рыбы и личных пристрастий охотника. Последнее не объективный, а субъективный фактор, который, между тем, может напрямую влиять на результат. Катушка с 20-25-метровым запасом линя, считается неотъемлемой частью морского ружья.

Многие любители глубоководной охоты и профессионалы считают также необходимым использование подводного мини-компьютера. Вещь дорогая, но полезная. С его помощью вы можете контролировать процесс охоты: время нахождения под водой, время отдыха на поверхности, глубину погружения, температуру воды, уровень термоклина и еще много чего. Компьютер предупредит вас о слишком большой задержке дыхания и о слишком большой глубине погружения, то

есть является существенным элементом обеспечения безопасности глубоководных погружений.



Быстрая вода и ее обитатели

Когда мои краснодарские друзья поведали о своем желании поехать на охоту в Астрахань, я стал их отговаривать. Ну, что нового и интересного они там увидят? Ничего! Это для москвичей и всех прочих охотников, живущих в средней полосе России или тем паче на ее севере такая поездка – крайне интересное событие, а для краснодарцев, да и вообще южан – ничего особенного. Они охотятся точно в таких же условиях, и стреляют точно такую же рыбу: тех же сазанов, сомов, амуров и толстолобиков. «Вот, – говорю я им, – если поедете куда-нибудь на север, на какую-нибудь горную речку – это совсем другая песня. Там и условия не просто круче, а интереснее, спортивнее, и рыба совсем уникальная. Не сомневаюсь, что, добыв за все путешествие десяток килограммовых хариусов, вы уже будете возвращаться с незабываемыми впечатлениями. От победы над такой рыбой адреналина и удовольствия больше, чем от полного кукана мерных сазанов!»

Сам я охочусь в горных реках довольно регулярно вот уже пять лет, хотя первый опыт, увы, неудачный, был более тридцати лет назад. Не претендуя на абсолютное искусство в этой области, за это время все же

успел преобрести достаточно серьезный опыт охоты в быстрой воде.

«Быстрой водой» правильно будет называть не только горные, но и равнинные реки, где большая скорость течения. Для того, чтобы установить какую-то точку отсчета, некий критерий в определении быстрой воды, давайте к этому понятию приравняем такую скорость водного потока, в котором мы не можем на ластах удержаться на одном месте. То, что вы не в состоянии полностью контролировать себя в водной среде, накладывает дополнительные требования к собственной безопасности. Полагаю, будет правильно с этого и начать разговор об охоте в быстрой воде.

Если вы подъехали к такой реке и, глядя на пенный поток, в вас закрадывается страх перед предстоящей охотой, то это вполне естественно и даже полезно. Бездумная храбрость тут ни к чему хорошему не приведет, а дополнительная осторожность и осмотрительность – не помешают. Постепенно, с накоплением опыта вы все спокойнее и спокойнее будете шагать в такую реку, трезво оценивая возможные последствия сплава и охоты. И замечу, все больше и больше будете получать от процесса удовольствие, и все больше и больше будете влюбляться в такую охоту.

Главная опасность плавания в быстрой воде – встреча с различными предметами. Это могут быть камни, поднимающиеся со дна или каменные стены,

бревна, всяческие ветки и сучья под водой, арматура и различные рыболовные снасти. Наша задача – избежать такие встречи.

Наипервейшее средство – постоянное, неослабное внимание и осторожность. Для этого, сплавляясь по реке, следует периодически (период зависит от скорости течения и обилия нежелательных в воде препятствий) поднимать голову над поверхностью и проверять, нет ли чего на вашем пути. Завидев торчащий камень, уходим влево или вправо, в зависимости от наличия препятствий и там. Валун может чуть-чуть не доходить до поверхности, и тогда вы увидите на ней сильное пенящееся возмущение, либо, если камень покатый и гладкий, то просто водяной горб. Такое препятствие тоже лучше обойти. Если же вы прозевали момент и вас уже наносит на валун, вытяните свободную руку и амортизируйте удар. Жесткий удар и, не дай Бог, маской, будет иметь более тяжелые последствия.

Перевалив через валун или проплыв в непосредственной от него близости, можно попасть в облако пузырей, которые делают видимость нулевой. В этих случаях я выставлял вперед подальше ружье и свободную левую руку, дабы не врезаться маской в невидимый камень. Удары телом о камни, не смотря на многочисленные теплые одежды под сухим гидрокостюмом, или толстый костюм мокрого типа, очень даже ощутимы. Если эти правила не выполнять, то синяки вам

обеспечены, и это меньше, на что способен горный поток. У охотников вырывало клоки из неопренового костюма, ломало лопасти ласт, сбивало маски.

Голову поднимать из воды необходимо еще и для того, чтобы постоянно находиться в основной струе. Зазевавшись, и вас может вытащить, например, на мелкий перекат. Тут придется вставать на ноги и пешком переходить к основной или более глубокой струе. А может, что гораздо хуже, на крутом повороте прижать к каменной стене, либо затащить на подмытые и упавшие кусты и деревья.

К сожалению, придерживаться этого правила не всегда удается. У меня пару раз случилось так, что солнце висело прямо над водой и точно на моем курсе. Вода вся искрится, глаза слепнут и ничего впереди не разглядеть. По хорошему, при таком раскладе лучше выйти из воды и топтать до другого участка реки, имеющего иное направление. Тут, даже рискнув и продолжая сплав, охота будет подпорчена еще и тем, что, взглянув на солнце и его отражение от воды, вы и под водой на какое-то время ничего не видите. А когда зрение восстановится, вы снова захотите взглянуть куда же вас несет...

Пожалуй, еще более опасными, нежели камни и валуны, могут оказаться рыболовные снасти. Причем, сети в этом списке не самые страшные, да они и достаточно редкие гости на быстрой воде. Скорее уж об-

рывки сетей, которые могут развеиваться туда-сюда, зацепившись за тот же камень или торчащую из дна корягу. На сибирских реках активно используются самоловы на осетров. Под водой расставлены большие и очень острые крючья, с помощью пробок и кусочков пенопласта слегка приподнятые над дном. Крепятся на прочных поводках и мощном шнуре либо тросе, протянутом поперек реки. Обычно обозначена такая снасть с двух концов двумя пластиковыми бутылками. Вот эти бутылки и надо вовремя заметить и отказаться от ныряния. Даже при очень хорошей видимости под водой такую снасть можно не разглядеть и вместо рыбы оказаться на крючке.

Похожая опасность может подстерегать вас на нижней Волге. Браконьерские снасти для ловли осетровых там других конструкций, однако крючья используются непременно, и они не менее острые. К тому же прозрачность воды в южном регионе много хуже, чем в сибирских реках. Один мой приятель, молодой сильный и самоуверенный охотник, рассказывал, как на Ахтубе, при видимости метр, лазил под дерево на восемь метров и вынимал оттуда сазанов. И, главное, все это на очень приличном течении. Настоящее безумие! На Ахтубе, этой рыболовной мекке, на таком дереве каких только снастей и прочего мусора не висит: только блесен и воблеров можно набрать на рыболовный лоток.

Никакого тут геройства нет, а свое мастерство лучше продемонстрировать в других местах. Я ему так и сказал.

Говоря о камнях, валунах и прижимных стенках, мы рассматривали вариант поверхностного сплава. На горных реках, где очень прозрачная вода, а глубины не большие, так всегда и получается. По крайней мере, пока не обнаружена цель. Но иной раз для успеха необходимо идти под водой, и тут появляются другие нежелательные, порой опасные моменты. Так я однажды налетел головой на ветку дерева. Ветка была очень длинная, торчала точно навстречу течению, а значит и мне, и даже не вибрировала под его влиянием, как это обычно бывает. Я смотрел на дно вправо и влево и совсем не ожидал такой встречи. Другой раз меня внесло в разлапистое, лежащее на дне дерево, и выбираться из его объятий было совсем не сладко.

Но не только встреча с различными предметами в быстрой воде таит в себе опасность. Сама вода может предоставить вам не слабый стресс, а то и послужить причиной беды. К счастью, я не попадал в мощные водовороты, но и в небольшом, когда вас ни с того, ни с сего вдруг бросает на метр вниз – ощущение не из приятных. Заплывая под водопад и неожиданно получив удар водой сверху по голове и спине, тоже не испытываешь особую радость. Хуже, если вода устраивает вам настоящую западню, из которой очень трудно выбраться. Такое бывает, когда образуется противоте-

чение, а главный ток воды нарушается резкими перепадами глубины. Получается что-то вроде реки в реке, при этом нижняя река никак вас не выпускает, а верхняя – не впускает. Границу между ними не видишь, но ощущаешь ее всем телом. С этим явлением хорошо знакомы спортсмены, сплавляющиеся на различных плавсредствах по горным рекам высшей категории сложности.

Если под быстрой водой мы имеем ввиду реки равнинные, в которых по той или иной причине очень сильное течение, то объектами охоты там будут уже известные основной массе охотников рыбы. Это судак, жерех, голавль, лещ, могут быть и щука, и сазан, а, по большому счету, любая другая рыба равнинных рек и озер. Другое дело – в горной реке. Там не только скорость течения много больше, но и вода холодней, и совсем другая (не редко – очень бедная)кормовая база. Отчасти поэтому практически все рыбы в них – хищники. Таким образом, уникальность трофеев – еще один фактор, заставляющий нас отправляться на горные реки.

Практически все обитатели быстрых, холодных вод не живут в равнинных реках, и для большинства российских подводных охотников являются, действительно, уникальными трофеями. Относятся они большей частью к отряду лососеобразных. Причастность их к лососям визуально определяется легко: у всех рыб

этого отряда на спине, между спинным и хвостовым плавниками, имеется небольшой жировой, не имеющий лучей, плавник. Мне лично доводилось охотиться и сажать на кулан семгу, горбушу, тайменя, ленка, хариуса, кумжу, сига, сырца и форель.

Рыбы быстрых вод имеют в строении тела и поведении существенные отличия от, привычных нам, пресноводных рыб равнинных рек и озер. Для всех них характерны следующие признаки: небольшая голова, мелкая чешуя, массивное, непременно вытянутое, сильное тело. Как правило, рыбы эти малопугливы, возможно, от того, что не имеют в реке естественных врагов такого огромного размера, и принимают нас, извините, за плывущее бревно. Однако их спокойствие с лихвой компенсируется трудностями плавания и стрельбы в горных реках, поэтому охоту на этих рыб никак нельзя назвать простым убийством.

Больше всего мне приходилось охотиться на хариусов. Опыт охоты на Полярном Урале и Кольском полуострове и в Сибири у меня вполне солидный, поэтому выводы из него сделанные могут считаться вполне достоверными. Они наверняка сослужат добрую службу всем тем, кто через маску еще ни разу не видел красавца горных рек с уникальным, похожим на красочный парус, спинным плавником.

Хариус – рыба не стайная. А то, что они частенько скапливаются в определенных местах реки, гово-

рит лишь, что эти места наиболее удобные для охоты. Охотится хариус на живность, падающую на поверхность реки и на все съестное, что плывет в толще воды. На поверхности чаще всего они собирают летающих и скачущих насекомых, а в толщу попадают различные личинки и черви, которых вымывает быстрая вода. Крупный хариус не прочь изловить и мелкую рыбешку, и плывущую по реке мышь. Очень интересно наблюдать, как, стоящий у дна хариус, заметив что-то съедобное на поверхности, взлетает почти вертикально вверх, хватая это что-то и тут же возвращается обратно. По большому счету, хариус совсем не пуглив, и, если вы не слишком сильно фыркаете в трубку и бьете лапами по воде, то он подпустит вас на верный выстрел. Если же замереть и сделать залежку, то рыбы могут сами подплыть на метр и даже ближе. Вот только найти в горной реке такое место, где бы можно было замереть и вас при этом не волокло вниз течением, очень не просто.

Впрочем, по поводу «верного выстрела» следует оговориться. Дело в том, что большинство наших охотников привыкли к относительно прозрачной воде водоемов средней полосы России, то есть к прозрачности в 2-3-4 метра. В горной реке прозрачность в два-три раза выше. Поэтому не редко бывает так: вот он хариус, прямо перед вами, кажется совсем рядом, а при выстреле гарпун не дотягивается до него. То есть очень

легко ошибиться с правильным определением дистанции.

Самое обычное место нахождения хариусов в реке — за перекатом, там, где мель и быстрое течение сменяются глубиной и относительной остановкой потока. Еще лучше, если в яме имеется обратное течение. Хариусы не утруждают себя бессмысленной борьбой с течением, и находят спокойную струю. Но и на солидном течении, когда вы смотрите на него, то диву даешься, как этой рыбе удается практически, не работая хвостом и плавниками, удерживаться на одном месте или даже двигаться вперед. В ослабевшем течении хариусы вальяжно плавают по всей толще воды, а там, где напор воды увеличивается, все больше и больше жмутся ко дну. В реке у дна всегда ток воды слабее, чем на поверхности. Когда мы катились вниз по перекатам от одного глубокого и спокойного места к другому, то совсем не видели там хариусов. Получается, быстрые перекаты и шиверы, хотя и легко ими преодолимы, для стоянки и засады — не лучшие места. Действительно, зачем попусту силы тратить, если еду им неминуемо доставит сама река?

Семгу еще называют «благородным лососем». В реки она заходит для нереста, а нагуливается до половозрелого возраста в море. В отличие от горбуши, которая, отнерестившись в реке, погибает, семга возвращается в море. Рыба эта достигает 40 килограммов ве-

са, и поэтому охота на нее сопряжена с постоянным ожиданием «монстра». Сразу следует оговориться, что любительские рыбалка и охота на семгу повсеместно разрешена только по лицензиям, то есть за плату.

Охотился я на семгу в различных реках Кольского полуострова, летом и зимой. Добывал рыбин от 1,5 и до 5 килограммов. Зимой встречаются исключительно, так называемые, «лохи» или «лошалые» семги. Это те рыбины, которые по какой-то причине, отнерестившись, не вернулись в море, а остались в реке. Внешне они совсем не похожи на «серебрянку» (так величают только что пришедшую с моря семгу за ее серебристую чешую). От недостатка пищи она серебристый цвет меняет на буро-коричневый, худеет, а мясо из красно-розового и жирного становится белым и невкусным.

В зависимости от рельефа реки семгу можно встретить в любом месте. Рыба эта стайная, и в период ее хода вы обычно будете видеть сразу несколько рыбин. Если есть глубокие омуты, которые местные даже называют частенько «семужными», то там могут задерживаться рыбы и отдыхать перед очередным рывком вверх через стремнины и пороги. Семга способна преодолевать даже водопады, если они ступенчатые, а каждая ступень не более трех метров в высоту.

На реке Титовка, которая впадает в Баренцево море, водопады очень высокие, поэтому у благородного лосося от моря до первой непреодолимой преграды

всего несколько километров реки. Там мы стреляли совсем не крупные экземпляры, и стояли рыбы на глубоких местах, после перекатов, под основной струей. Фактически также, как и уральский хариус, хотя для хариуса это вроде столовой, а для семги еда – совсем не главное. В рыболовной литературе можно прочесть утверждение, будто лососи во время хода по реке практически не питаются, а те, что попадают на блесну, якобы, просто отгоняют желающих поживиться их икрой. Но тогда почему они ловятся на нахлыст, «муха»-то точно икре не угроза?

Кумжа и форель по своим повадкам во многом схожи с хариусом и семгой. Кумжа значительно крупнее (до 13 кг) и ручьевой, и радужной форели. Все имеют удивительно красивую, пятнистую окраску. Добыть кумжу, пожалуй, сложнее, чем прочих, названных мною, рыб. Стоять она любит, прижавшись к самому дну, за большим камнем, обычно на самом сильном течении. Охотник замечает ее в последний момент, когда его самого мощное течение со скоростью поезда пронесет уже над целью. К тому же, там, где наш брат уже не редкость, например, на реке Пиренге, кумжи стали пугливы, и, завидя приближающегося охотника, срываются с места и уходят. Поэтому добыть красавицу-кумжу намного почетнее, чем прочих лососевых рыб.

Горбуша считается ценным видом рыбы, но не в реках Кольского полуострова. Она по всем и, в первую

очередь, по вкусовым показателям уступает семге, и поэтому там ее числят даже среди вредных видов. Ихтиологи и рыболовы утверждают, что горбуша мешает нересту благородного лосося и уничтожает его икру. На некоторых нерестовых реках ставят заградительные сети, за которые вручную перебрасывают семгу, а горбуш вверх не пропускают. Рыбалка и охота на эту рыбу там не ограничена.

Обычный вес горбуши – 1,5-2 килограмма. Когда ее в реке очень много, то добыть рыбу не сложно. Я даже знаю одного охотника, который, стреляя горбушу, выбирал только самок. Естественно, из-за ее очень вкусной, красной икры. Но, если горбуши в реке мало, то охота на нее становится очень спортивной. Так на одной реке, не делая разницы между семгой и горбушей (они были одного размера), мне удалось добыть пять семг и только одну горбушу. Менее ценная рыба оказалась более пугливой, и держалась на отмелях с сильным течением. На другой реке мне с большим трудом удавалось подстрелить 3 или 4 рыбины, которые почему-то предпочитали держаться прямо перед порогом. Течение очень сильное, приходилось у самого берега, держась за камни, долго отдыхать, восстанавливать дыхание, потом нырять и вдоль дна быстро плыть к основной струе, под которой «тусовались» горбуши. Там, впопыхах, стрелять и быстро возвращаться назад к берегу, иначе затянуло бы в порог.

Говорят, сиги достигают больших размеров и веса до 7 килограммов. К сожалению, рыб более одного килограмма мне не встречалось, и стрелял я их только под плотиной на одной из внутренних Кольских речек. Течение там было не слишком сильное, я нырял на трехметровую глубину, цеплялся на дне за что-нибудь и смотрел вверх.

Разбежавшиеся при моем нырке рыбы, постепенно успокаивались, оказывались надо мной, и я стрелял. Цель маленькая, ракурс не самый благоприятный, поэтому и промахов было много. Иногда там же, еще только отплывая от берега, отдельные сиги оказывались на дистанции стрельбы. В такую цель из привычного положения попасть проще.

Без сомнения, королем всех обитателей горных рек является легендарный таймень. О нем не только легенды слагают, но и художественные книги пишут. Поймать эту рыбу, хоть одну за всю жизнь – мечта любого взрослого рыболова-любителя. Это было и моей мечтой. По уральским рекам, где он водится, я проплыл на ластах не один десяток километров и... даже не увидел его! И только в прошлом году, уже в Сибири, на притоках Подкаменной Тунгуски я добыл две или три рыбины, которых принимал за ленков. Но ихтиолог, главный редактор газеты «Рыбак Рыбака» А.Цесарский, глядя на привезенные мною фото, по крайней мере в одном из «ленков» признал тайменя.

Полуторакилограммовый таймень – это даже не таймешонок, скорее грудное дитя родителей, способных вырастать до 50 и более килограммов. Знал бы я, что передо мной таймень, ни за что не стал бы стрелять.

Насколько я мог понять на той охоте, как таймень, так и очень на него внешне похожий ленок (достигает 7 кг, обычно до 3-кг), ведут себя одинаково. При моем накате, они сразу отходили в сторону, держась на значительном расстоянии и уходя вверх, мне за спину. Единственно возможный момент для результативного выстрела, когда мы оказывались на одном уровне, но, конечно, если рыба была в зоне досягаемости вашего ружья. А такое было редко. Попасть же в не крупную цель, когда она идет вверх, а вас несет вниз, удается не всякий раз.

Сырок (пелядь) – не крупная (до 2,5-3 кг), стайная рыба, которая так любит холодную проточную воду, что нерестится в октябре-ноябре. Я лишь однажды имел удовольствие охотиться на нее на Полярном Урале, добыл четыре штучки и был очень доволен. В частности, на участке, где спокойно разгуливали здоровенные щуки по 6-8 килограммов, я гонялся за килограммовыми сырками. Стайки этих рыб появляются неожиданно, и самое трудное быстро определиться с конкретной целью, ну и, конечно, в нее попасть.

Нельзя обойти вниманием и другого любителя холодной воды, которого все мы хорошо знаем, налима.

В сибирских реках они вырастают до пуда и больше, так хорошо им там живется. Пловцы они никудышные, поэтому и живут на самом дне среди камней и в омутах, где течение очень слабое. Охота на налима похожа на сбор грибов: нашел – он твой.

Есть такое признанное у рыболовов понятие, как «горная щука». Этот хищник номер один пресных водоемов сумел приспособиться и к довольно быстрому течению. Правда, держатся они все же в таких местах, где течение не слишком сильное: обычно в устьях спокойных притоков или в нижнем, более глубоком и уже с обильной водной растительностью и завалами участках горных рек. Щуки эти отличаются от наших более высокими вкусовыми качествами. Еще бы: жить в чистой, проточной воде и питаться лососями да сигаами!

Особенности охоты накладывают свои требования к снаряжению и оружию подводных охотников. Мы уже знаем, что приходится в процессе охоты много работать руками: либо подтягиваться и цепляться за камни, либо подставлять руки, принимая удары на них. А значит, руки следует защищать перчатками, желательно потолще и попрочнее. Если у вас зарядалка – это металлическая пластина или трубка на резинке, которую обычно на запястье вместо часов, то я советую вам сделать следующее. Наденьте зарядалку на кисть, в которой держите ружье, как если бы это был кастет:

резинка в ладони, а металл перед пальцами. Мешать удерживать ружье это не будет, но, когда ваши пальцы окажутся между встречным камнем и ручкой ружья, будет не так больно. Да, и советую еще снять и оставить на берегу ваш дорогостоящий наручный компьютер.

Сплав по горной реке возможен и в мокром, и в сухом гидрокостюмах. Мы охотились и в тех, и в других. Если у вас нет возможности одеваться и раздеваться в тепле, то в условиях заполярной зимы сухой гидрокостюм безусловно предпочтительнее. Больших глубин на горных реках также нет, нырять глубоко не приходится, и это опять же оправдывает его использование.

С другой стороны, частые переходы по берегу в обход мелей и перекатов для сухого гидрокостюма не есть хорошо, так как идти приходится по тайге, а там его и порвать не сложно. Когда же появляется возможность удержаться на течении (например, после водопада или над глубокой ямой), то в мокром гидрокостюме молотить ластами и нырять намного легче, чем в сухом. В сухом весь потом изойдешь. Очень полезно иметь на ногах боты. В них увереннее себя чувствуешь, прыгая с камня на камень и шагая по лесной тропе.

Как мы уже знаем, на девяносто процентов охота в горной реке сплавная. Но это не значит, что вам не потребуются мощные ласты, так как сразу после выстрела, особенно удачного, надо немедленно разворачиваться, стараться хотя бы остановиться в мощном по-

токе и быстро-быстро выгребать к берегу. Ласты должны сидеть на ноге плотно, дабы не соскочили при очень резких гребках и сменах направления движения. Поэтому лучше использовать модели с закрытой пяткой. Мои знакомые охотники не единожды рвали резиновые оттяжки и разбивали о камни пластмассовые замки их крепления на ластах с открытой пяткой. Разлетались и термопластиковые лопасти ласт с закрытой пяткой. Углепластиковые не пробовали (они еще больше боятся ударов). Пожалуй, идеальный вариант – некие мощные, но резиновые ласты.

Маска может быть любая, с любым подмасочным пространством. Хорошо, конечно, тем более в условиях высокой прозрачности и быстрых перемещений иметь максимальный обзор. Но, с другой стороны, чем меньше сама маска, тем меньше она будет испытывать боковые нагрузки в потоке, и крепче будет сидеть на лице.

Особые требования, причем очень не однозначные, предъявляются к ружью. С одной стороны, оно должно быть точным в стрельбе, то есть длинным, ибо «огонь» ведется на больших дистанциях. Но с длинным ружьем на стремнине не управиться: лишь только его повернешь поперек потока, как тот сбивает ружье, не дает не только прицелиться, но и просто навести оружие на цель. Стрельба на большом расстоянии требует мощного ружья, но, когда стрела вместо рыбы бьет в камен-

ное, гранитное дно, то хотелось бы иметь этот удар послабее. Не всякий наконечник и не всякая стрела выдержат такие испытания.

В принципе, можно использовать любое оружие. Однако если отойти от принципа и углубиться в тонкости, то получится следующее. Если вы точно стреляете из любого ружья, то наиболее оптимальным следует считать полуморскую или даже морскую пневматику с ручкой посередине. Такое ружье и мощное и легко управляется одной рукой на сильном течении, что почти всегда является определяющим. Арбалеты же, при своих неоспоримо высоких точностных характеристиках, при необходимости стрелять навскидку легко это преимущество теряют. На моей пневматике под стволом установлен пенопласт, который сильно увеличил высоту передней части ружья. Это отрицательно сказалось на скорости разворота ружья по горизонту. Пришлось мне компенсировать пенопласт закреплять не снизу, а по бокам ствола в горизонтальной плоскости. Такая модернизация позволяет и быстро крутить ружьем влево-вправо, и снижает подбрасывающий момент. Если бы я пользовался импортной пневматикой, то непременно приспособил к нему некий приклад, который можно было бы опять же зажимать под мышкой. Технически это совсем не сложно, а польза двойная: повышение маневренности и снижение подбрасывания при стрельбе.

Возвращаясь к тому, насколько мощным должно быть ваше ружье, мы сталкиваемся еще с одним противоречием. Дело в том, что любую рыбу, а горную особенно, лучше пробивать навывлет, чтобы она оставалась на лине. Тогда вероятность ее схода падает почти до нуля. Если же рыба остается на стреле, то при не слишком удачном попадании, мощные семги, горбуши да и хариусы рвут себя и уходят. Вывод очевиден: стрела должна пролетать дальше. Для этого должно быть ружье мощным, а гарпун-линь – длинным.

Увеличить длину линя просто, но, увеличивая мощность боя, мы опять упираемся... в проблему «камень-наконечник»! К тому же слишком длинный линь сам по себе несет проблему... Дело в том, что после выстрела (удачного или нет – не важно) необходимо сразу же дернуть на себя линь, чтобы поднять со дна стрелу. Если этого не сделать, то стрела почти наверняка ляжет между камнями и раскрытыми лепестками заякорится. Вас же в это время несет течение, линь вытягивается на всю длину, и вы повисаете на ружье. Положение – дрянь, практически безвыходное. Теоретически, конечно, можно бросить ружье, метнуться к берегу, вылезти на камни, пройти вверх, снова залезть в воду, отдаться течению, не промахнувшись с нужной вам струей, нырнуть и, поравнявшись со стрелой, успеть ее схватить... Только, вот, как выпустить любимое ружье из рук, а вдруг унесет? Да и весь этот на-

бор необходимых действий повторять после каждого второго выстрела – перспектива незавидная. И все же, если попытаться найти некое оптимальное решение в части мощности ружья, то полагаю, оно должно пробивать навывлет рыбу на расстоянии 3-3,5 метра.

На одной из таких охот я оказался с одной, причем очень мягкой стрелой. И мне почти после каждого выстрела и попадания в камни (даже, пробив хариуса) приходилось выпрямлять эту железяку. Поэтому стрела непременно должна быть упругой, то есть подкаленной. Наконечник первым принимает удар, и, опять же, если он не закален, то намучаетесь его точить и выпрямлять. Лучше иметь наконечник с навинчивающимся жалом из каленой стали или дюбеля. Если жало или сама стрела окажутся перекалены, то могут расколоться. У меня такое было. Вывод: наконечников и стрел должно быть в достатке, на горной реке это материал очень даже расходный. Использование трезубца даже не рассматриваем, так как в горной реке вам может повстречаться очень крупная и очень сильная рыба, которую трезубец точно не удержит. По правде сказать, я совсем и уже давно не использую трезубец на летних охотах. Этап трезубца в моей практике прошел.

В заключение еще несколько полезных советов

В не крупную рыбу, в движении, да еще стреляя под углом сверху вниз, попасть труднее всего. Поэтому старайтесь оказаться с ней на одном уровне. Для этого либо заранее, либо лишь только заметите вдали рыбу, ныряйте и отдавайтесь дальше течению. Как можно меньше движений, ласты не работают, а только направляют полет. Если семги все же отвернули и бросились вниз, плывите дальше сколько позволяет задержка дыхания. Рыбины зачастую вновь разворачиваются и идут против течения на вас. Подобный маневр безотказно работает, если действие разворачивается выше и не далеко от порога. Там даже лучше не сплавляться после нырка и при возможности просто залечь на дно. Видимо, семги отрицательно относятся к перспективе вновь преодолеть перекат или порог, поэтому и поворачивают.

Замечено, что лососи неохотно покидают избранный участок реки(здесь речь не идет о моменте нереста, где это вполне объяснимо). Такими участками становятся ямы под водопадом, после порога или спокойные плесы между перекатами, причем не обязательно самые глубокие. Охотники могут долго гоняться за сем-

гами на незначительной акватории, добывать отдельных рыбин, а оставшиеся, как правило, все равно не уходят окончательно. Хотя помахать нам хвостами при их скоростях и силе – секундное и плевое дело. Поэтому, если вы уже пролетели несколько километров по реке, и, наконец-то, встретились со стаей лососей, не торопитесь плыть дальше. Возможно, охота всего дня будет именно на этом и только на этом участке.

Горные реки могут быть совсем мелкими. Подловить рыбу на мелком, быстром перекате – дело случайное, и хотя все обитатели горной реки пловцы отменные, но предпочитают зря силы не тратить. Они выбирают наиболее глубокие струи, и держатся в них поближе к дну. Встретив именно такой участок и обнаружив в нем лососей, можно всю охоту тут и провести. Технология ее следующая. По берегу на ногах или вплавь и преимущественно «на руках» под самым берегом добираться до входа в яму. Подбираясь с боку к самому сливу и включив максимальную скорость и мощь, бросаетесь к центру слива. Быстрый разворот и нырок. Все это для того, чтобы оказаться как можно быстрее около дна и катиться на рыбу, будучи с ней уже на одном уровне.

Семга увидит вас и плавно будет уходить в сторону с вашего пути. Стрелять надо тогда, когда рыба максимально полно покажет свой бок. Чем бы проплыв не закончился, удачно или нет, вы всю операцию повторя-

ете вновь и вновь. Я так лазил и скатывался дюжину раз подряд, каждый раз видел рыбу, а добывал пару штук, не больше. Вот такая спортивная охота.

Каким бы метким стрелком вы не были, будьте готовы к неминуемым промахам и плохим попаданиям, которые, увы, часто заканчиваются сходом раненной рыбы. Попадание в голову или в край тела сверху или снизу – плохое попадание. Можно быть уверенным в успехе, если стрела прошла рыбину в самом толстом месте, либо чуть выше и задела позвоночник. Мой северный друг трижды попадал в семгу на 10,3 кг, и всякий раз она сходила. Взял он ее с четвертого раза на следующий день. Частые сходы говорят не только о большой силе этих рыб, но и об их очень нежном мясе. Они, возможно, потому легко себя рвут, что в их теле нет тоненьких скрепляющих косточек, которые мы видим в рыбах равнинных рек. Посадив семгу или кумжу на кукуан через глаза, мы быстро убедились, что этот вариант для лососей не подходит: мягкие и небольшие головы разрываются под весом их массивных тел. Особенно это заметно, идя по берегу. Поэтому теперь острым кукуаном протыкаем сверху вниз основание головы, где наиболее прочная часть скелета. Рассказывая о рыбах быстрых и холодных вод, нельзя не сказать об их безусловном превосходстве по вкусовым качествам над рыбами равнинных рек. Иной раз плывешь по горной реке, перед тобой одни камни, ничего

живого не видишь и думаешь: «Господи, что же бедные рыбы здесь едят»? А, поди ж ты, такие вкусные и жирные. Я полагаю, что на вкус мяса лососей, живущих в реках, влияет не особое питание, а, во-первых, холодная, проточная вода, и, во-вторых, необходимость постоянного движения. Но, так или иначе, а подводный охотник, добывший сам лосося, получает двойное удовольствие. И оба – самой высшей пробы!



Зимняя охота – уже не проблема

Принимаем решение

Это сейчас мало кто удивится, услышав о зимней подводной охоте. А не так давно, всего-то 30 лет назад, понятие «охота на рыб под водой в лютую стужу» было совершенно нереальным, сродни вымыслу или фантастике. Тогда у первопроходцев не было для этого ни собственного опыта, ни чужого, не было и пригодного для таких охот снаряжения. Нами двигало желание увидеть подводный мир совершенно в других, нежели летние, условиях и, самое главное, нежелание сидеть дома, ожидая лета.

Современные подводные охотники ничуть не менее азартны своих старших коллег, им тоже чуждо прозябание в своих городских квартирах в ожидании теплого сезона. Но и психологически, и физически им намного проще. Первые всегда набивают шишек больше, чем идущие за ними. А уж снаряжение нынче такое, о котором мы и мечтать не могли.

Однако главные проблемы зимней охоты какими были, такими и остались. Это ледяная вода и крепкие российские морозы, в борьбу с которыми вступает всякий,

решивший испытать себя в этом экстремальном хобби. И первый шаг на этом пути – принятие решения.

Я знаю таких охотников, которым летнего ныряния вполне достаточно, они и не помышляют зимой лезть в ледяную воду. Чтобы далеко не ходить, мой сын, активно плавая весну, лето и осень, зимой берет в руки коловорот, рыболовный ящик и отправляется на лед таскать плотвичек да окуньков-матросиков. Ну что ж, как говорится, вольному – воля. Есть еще и такие охотники, которые однажды осенью переохладившись, боятся лезть в воду зимой. Возможно, когда-то это и оправдано. Но чаще похоже на действие, точно подмеченное народной мудростью: «обжегся на молоке – дует на воду». Действительно, с приходом поздней осени, когда еще вроде не зима, но резко холодает, мы по инерции одеваемся не так тепло, как следовало бы. Организм еще не адаптировался к новым условиям, мы оказываемся не готовы к холоду ни физически, ни психологически. Такое сплошь и рядом происходит применительно к повседневной одежде, так и к подводному снаряжению. Но, если уж охотник принял решение испытать себя в зимних условиях, то он уже сделал первый и, пожалуй, самый главный шаг к круглогодичному занятию своим любимым увлечением. После этого самое время подумать о соответствующем снаряжении и оружии.

Особенности снаряжения и оружия

Данная тема уже не раз и достаточно подробно рассматривалась в МПО – подводно-охотничьей периодической печати. Мы попытаемся систематизировать эти материалы и акцентировать внимание охотников на главных, принципиальных моментах. Чтобы повести предметный разговор о том, в чем и с чем охотиться, необходимо определиться с предстоящими условиями охоты. От них зависит подход к выбору оружия и снаряжения.

И так, зимнюю (имеется ввиду время года) охоту условно можно разделить на три вида:

- 1 – охота на реках или их участках, где по той или иной причине отсутствует лед;
- 2 – охота на водоемах с подогреваемой водой;
- 3 – охота на малых реках ниже водосбросов.

Мне доводилось охотиться под водопадом и в промоинах заполярной горной реки, в равнинных реках средней полосы России в очень теплую зиму и в южных реках, где лед в зимние месяцы их обычно не скрывает. Все эти охоты можно отнести к первому виду, и они мало чем отличаются от охоты поздней осенью. Поведение рыбы и соответствующие этому поведению методы охоты мы рассматривать не станем, дабы не по-

вторяться, дабы вновь не озвучивать то, что подробно описано до нас. Ласты, маски, трубки, ружья те же, что и летом, и осенью. Впрочем, из-за более толстых носков могут потребоваться ласты с большей калошей или с открытой пяткой. Но при этом они должны оставаться достаточно мощными, чтобы преодолевать течение и обеспечить глубокое ныряние. Кстати, течение зимой в отсутствие водной растительности, может быть сильнее летнего.

При температуре воды от $+6^{\circ}\text{C}$ до нуля обычно используют охотничьи гидрокостюмы с открытой порой толщиной 8-10 миллиметров. В них вполне комфортно и не холодно. Столь толстый гидрокостюм требует более тяжелого грузового пояса. Теперь многие плавают с различного рода грузовыми системами, задача которых облегчить (или полностью снять) нагрузку на поясницу. Толстые гидрокостюмы обычно изготавливают из наиболее мягкого неопрена, а он подвержен сильному обжатию на глубине. Это следует учитывать. На пример, на мой «Неорго» 9,5 миллиметра для охоты на двух метрах надо 16,5 кг груза, а для охоты на 7-8 – уже на 4 кг меньше.

Примерно такой же подход к снаряжению и оружию мы наблюдаем на подогреваемых водоемах. Охота на них еще больше похожа на летне-осеннюю, как по методикам, так и по используемому снаряжению. На таких водоемах могут быть участки, где в своих толстых

гидрокостюмах можно и тепловой удар получить, поэтому некоторые охотники их оставляют дома, а берут с собой 6-7 миллиметровые. Рыба в теплой воде продолжает вести активный образ жизни, перемещается по водоему и регулярно кормится. А значит, вполне применим метод залежки. Рыба может встретиться любая и вполне трофейная, поэтому оружие на таких охотах используется самое мощное, желательно оснащенное катушкой. Вода в открытых реках зимой всегда прозрачнее, чем летом, а в подогреваемых водоемах – не всегда. Там на нее влияет интенсивность теплых сбросов. Высокая прозрачность воды потребует использования более длинных и более мощных ружей.

Если в подогреваемом водоеме охотник входит и выходит из воды, обычно, в одном и том же месте и, как правило, недалеко от своего автотранспорта, то на реках так бывает редко. Возможно придется потом топтать ножками к месту старта и к машине. Вот тут-то и может наступить расплата за комфорт в воде: на минусовой температуре ваш мокрый гидрокостюм (если он имеет наружное покрытие) встанет «колом». Прошлой зимой мой товарищ испытал такое на реке в Ивановской области. Температура воздуха была -23°C , от воды до автомашины всего-то 200 метров, которые Александр преодолел быстрой трусцой. Однако этого вполне хватило, чтобы его костюм полностью потерял свои резиновые свойства. Четверть часа бедолага оттаивал

в своей машине под воздействием всевозможных печек и кондиционеров, а потом прямо на переднем сидении, извиваясь ужом, вылезал из гидрокостюма.

Третий вид зимней охоты получил наибольшее распространение в Подмоскowie, так как в этом регионе много водохранилищ. Мною о нем много написано и повторяться не хочется. Самое главное – на этих охотах целесообразнее использовать сухие гидрокостюмы. Их применение позволит при любых морозах без визга и подбадривающих воплей переодеваться, охотиться сплавом и потом по берегу спокойно возвращаться к стоянке. Так как такие участки рек имеют малые глубины, то рыба стреляется с небольшого расстояния, обычно сверху вниз. Это, а также тот факт, что встречи с очень крупной рыбой маловероятны, позволяет использовать не слишком мощные, короткие речные ружья с многозубыми наконечниками без зацепов и лепестков.

Ввиду малой глубины возможна охота только с поверхности, и я знаю охотников, которые в этих случаях совсем не пользуются грузами. То есть зачастую охота ниже сбросов представляет из себя в физическом плане довольно простое действие, доступное старому и слабому. Отсутствие потребности в глубоких нырках позволяло нам охотиться даже не совсем здоровыми, с насморком. Кстати, таким образом удавалось даже от него избавиться. Уяснив в общих чертах, что из снаря-

жения нам потребуется для зимней охоты, мы переходим к следующему, немаловажному этапу – ищем полубрани, то есть открытый водоем в зоне вашей досягаемости.

Как найти открытый водоем?

Самый простой способ – читать журнал Мир подводной охоты. В каждом, особенно в зимнем номере журнала таких мест называется с десятков. Даже, если автор и не называет речку или водохранилище, их зачастую можно вычислить по фотографиям с места событий и прочим косвенным «улика́м». Не мало зимних охотничьих водоемов приводится в фильмах Александра Кочубея, который много ездит и снимает на территории различных регионов.

Очень хорошо иметь много друзей и товарищей из ныряющей братии. Они иной раз подкидывают очень полезную информацию. Естественно, отвечать им следует тем же, но это много лучше, чем «вариться в собственном соку». Можно получить информацию и по электронной сети, где сейчас уже десятки подводных сайтов. Там тусуется народ разговорчивый, с удовольствием идущий на общение с новым лицом.

Чуть позднее, чем начали заниматься зимней подводной охотой, на берегах открытых участков рек ста-

ли появляться традиционные рыболовы. В первую очередь, спиннингисты.

Вскоре это явление стало широко обсуждаться на страницах рыболовных газет и журналов. Я постоянно слежу за такими публикациями и оттуда опять же черпаю сведения об открытых водоемах.

Климат, как известно, постепенно теплеет. Иной раз зимы выдаются очень теплые, и тогда те реки, которые обычно скрыты льдом, от него освобождаются в самый, казалось бы, неожиданный момент. Так бывало не раз в Подмосковье, наверняка такое бывает и в других регионах. Поэтому в таких случаях не поленитесь опросить друзей, а то и съездить самим на разведку.

Но, пожалуй, самый доступный и простой метод найти открытый водоем, это карта или атлас. Берете как можно более подробную карту своего региона, расстилаете ее на столе и ищите на ней большие голубые пятна. После любого приличного по размерам водохранилища непременно будет открытая река. Ищите значки ГЭС, ГРЭС, АЭС. Отложив карту, хорошо бы отыскать местных охотников, живущих вблизи приглянувшегося места и попытаться их. Много информации стекается в подводных клубах и магазинах, торгующих подводным снаряжением. Их адреса и телефоны приведены в конце каждого номера МПО и в «Охотминимуме для подводных охотников».

Предположим, вся эта сухопутно-поисковая работа завершилась успешно, и вы знаете, куда отправитесь в ближайшие выходные. Если до нового Эльдорадо километров 150—200, то мы едем на один день. Следует учесть, что зимний день короток, и на дорогах особо не разгонишься. Переодевание в мокрый гидрокостюм на морозе и ветру проходит намного безболезненней, если для разведения шампуня использовать горячую воду. Для этого кто-то берет специально термос, но вполне можно обойтись и горячей водой из-под крана в пластиковой бутылке. Набрав ее дома, засуньте в свой гидрокостюм: и вода не остынет, и костюм согреется. Не бойтесь лить в костюм кипяток из термоса, мы это делали и не заметили, чтобы костюм пострадал. Иначе на серьезном морозе, залив в холодный костюм не слишком горячую воду, последняя слишком быстро тоже становится холодной. С кипятком такого не происходит. Есть компании охотников, которые успешно используют для переодевания на морозе капроновые палатки. Внутри запускают, например, газовую горелку. Не очень удобно, здорово воняет газом, но тепло, и по голому телу не хлещет морозный ветер.

Когда расстояние до места охоты зашкаливает за 250—300 километров, мы едем на два дня. На ночь устраиваемся в ближайшем кемпинге, профилактории или санатории. В это время года свободных мест в них хватает. Если охотимся в мокрых гидрокостюмах, то

оборяемся в них и из них вылезаем под теплым душем своего временного пристанища. Для того, чтобы не промочить и не испачкать сидения вашего авто, следует запастись, например, большим куском полиэтилена.

Раз или два за зиму мы отправляемся за 600 километров от дома. Тут уже без помощи местных друзей не обходится. Они приютят, обогреют, повезут и покажут, где рыба стоит. Одно условие: друзья должны быть настоящие. Такая поездка укладывается в 4-5 дней.

При двухдневных и более длительных охотах, когда охотники останавливаются в казенном доме или у друзей, вопрос пропитания решается на месте. Всегда есть какое-нибудь кафе или иная харчевня. На однодневные поездки мы из дома запасаемся бутербродами и термосами со сладким чаем. Уже на берегу реки, вне зависимости каким транспортом добираемся до места, устраиваем жилую поляну. Это, когда сапогами разгребается снег, в центре разводится костер, а вокруг него стоят складные стульчики и наши рюкзаки. Костер разводим всегда, даже, если совершенно не холодно: он необходим для подогрева бутербродов и для создания душевно-физического уюта. Переодеваемся тут же, благо для того, чтобы оказаться в сухом костюме раздеваться не надо. Оделись, ласты, ружье под мышку и топаем к воде. Пожитки не редко оставляем на берегу без присмотра: зимой заснеженные берега

рек пустынно, лихих людей не бывает. Снег выше колена и за нами остаются не следы, а канавы. Доползли до берега и скорее в воду!

В воде

Вот он – кайф! Тот, кто испытывает такое впервые, вначале в некоторой растерянности, которая тут же сменяется радостью. Как же: сидя в московской квартире, зимняя охота ему представлялась чем-то очень экстремальным, а на поверку оказалось все так просто?! Никакого холода не чувствуешь, а какая видимость?! Вас так и распирает радость и гордость – ведь вы перешагнули через стереотип мышления миллионов сухопутных людей, вы преодолели себя. Вот уж все окружение на работе восхищаться будет ...

Увы, те времена, когда зимняя охота (как, впрочем, и летняя) была очень добычлива, прошли. Теперь мы рассчитываем, в основном, на щук, карасей да вполне приличную «подмосковную воблу». Хотя случается добыть и всех прочих представителей рыбного царства. В прошлом году в Москве-реке даже любовались маленькими стерлядочками. Впрочем, на зимней охоте есть, чем любоваться. Прежде всего, необыкновенно красивы кусты, деревья, различные мостки, находящиеся вблизи воды. Их морозом и паром так разукрасит,

что человеку с его необузданной фантазией ни в жизни такого не придумать. А какие причудливые сосульки?! Красотища необыкновенная! Для подводных фотографов, которых нынче становится все больше и больше, это нескончаемый полигон для творчества. И творить ничего не надо – только фиксировать.

Для тех, кто все-таки не поверит, что зимой в ледяной воде может быть не холодно, у меня есть железный аргумент. Скажите, может ли обычный горожанин, совсем даже не «морж», плавать 5-6 и более часов, если ему было бы холодно? А именно столько мы плаваем, если для хорошего сплава выбран подходящий участок. На продолжительном сплаве можно делать остановки в приглянувшихся местах, а также в случае других сильных, уже физиологических желаний.

После заплыва

Окончательно покинув реку, начинается другой этап подводной охоты. Может это звучит странно, но, ежели этот этап исключить, то охота (и летняя, а зимняя – в особенности) многое потеряет. Как же не насладиться посиделками у жаркого костра, как не обменяться впечатлениями с друзьями о только что увиденном, дополняя эти удовольствия особыми, поджаренными на огне бутербродами?

Для зимнего костра не нужно ни бензопилы, ни топора. У реки всегда есть высушенные, но еще не упавшие деревья и кусты, которые ударом легко превращаются в поленья. При сильных морозах, (а наш рекорд -31°C) костер разводим сразу, до того, как уходим в воду. Даже, если он прогорит, то стоит соединить обгоревшие концы палок и бревнышек, махнуть несколько раз самым лучшим раздувателем костров – ластом, и огонь вновь вспыхнет.

Совершенно необходимый элемент наземной экипировки подводного охотника – складной стульчик. И, если летом еще можно присесть на пенек или поваленное дерево, то зимой все в снегу. Стульчик поможет вам одеться и раздеться, но, главное, на нем вы сможете расслабиться после заплыва, поставив его с нужной стороны и на желаемом расстоянии от костра. У этого не мудреного изделия две особенности. Первая – утепленная тряпка, без которой ваша пятая точка быстро начнет мерзнуть, и вторая – значительная плоскость опоры, чтобы стульчик под вашей тяжестью не слишком тонул в снегу. Как костер, так и стульчик в равной мере повинны в том, что в конце дня нам никак не хочется собираться и идти к машинам.

Не могу удержаться, чтобы не озвучить рецепт своих фирменных походных бутербродов. Давно-давно мы заворачивали их в фольгу и свали в костер. Что-то сгорало, что-то толком не прогревалось, словом – это

плохой вариант. Теперь я использую свое речное ружье с выпущенной стрелой и много-зубцем. Последовательность операций следующая. С бутерброда снимаю колбасу (мясо, сыр) и накалываю ее на зубья, а хлеб кладу на многозуб маслом вниз. Подержав немного это на огне, лишь только масло начнет капать, переворачиваю хлеб маслом вверх. Грею дальше. Горячее масло пропитывает хлеб, колбаска поджаривается. Когда на хлебе снизу появится зажаренная корочка, процесс разогрева заканчивается, колбаса кладется на бутерброд и это исключительно вкусное, горячее блюдо предлагается другу. Если до этого вы ему другом и не были, то после непременно им станете.

Вот на этой вкусной ноте мы и закончим очередной рассказ о зимней подводной охоте. Полагаю, что хотя бы рецепт фирменного бутерброда на костре для большинства наших читателей окажется не знаком и полезен.



Проблемы ночной охоты

Ночная охота для нашей страны – явление еще более молодое, нежели сама подводная охота. Появилась она после того, как пионеры нашего увлечения, вкусив всю прелесть дневных погружений, захотели чего-нибудь еще более «остренького». Я прекрасно помню свою первую ночную охоту. Было это в далеком 1960 году, в Крыму. Для 15-летнего городского мальчишки отправиться ночью, в одиночку в сторону от поселка на развалины древней генуэзской пристани и лезть в черную воду, конечно же, было страшно. Еще больше я натерпелся страху, когда лишь доплыв до заранее выложенной приманки, у меня погас самодельный подводный фонарик. Безусловно, двигала мною исключительно детская любознательность.

Эта же мотивация и в дальнейшем определяла потребность в достаточно редких ночных погружениях. Удовлетворив свой интерес, осознав, что это мне вполне доступно, я и вовсе перестал охотиться на рыбу ночью. На вопрос, почему я охочусь только днем, отвечал, что, в принципе, я не против и ночных погружений, но мне очень нравится подводный мир, освещенный солнцем, а не фонариком, мир полный красок и жизни. И потом, днем так наплаваешься, что на ночь уже нет

сил, тем более, что завтра будет новый день, и вновь захочется лезть в речку, а не отсыпаться после ночной охоты. Я и сегодня придерживаюсь такой же позиции.

Не секрет, что среди подводных охотников есть не только те, кто вроде меня просто предпочитают плавание днем, но и ярые противники ночной охоты. Кто-то считает ее запрещенной, чуть ли не браконьерской. Другие полагают, что пора бы запретить охотиться в ночное время и по моральным соображениям, и в целях сохранения «маточного поголовья». Поэтому в самом начале мы обратимся к действующим на этот счет нормам.

В частности в Правилах любительского и спортивного рыболовства по Москве и Московской области по этому поводу имеются следующие ограничения. Статья 25.7 гласит: «Запрещается лов рыбы в ночное время: – с использованием плавсредств; – со льда во всех водоемах». Из этого уже можно сделать вывод, что раз подводная охота не запрещена, значит – разрешена. Этот же юридически вполне обоснованный вывод подтверждает и следующая статья. «25.8. Запрещается применение средств подводной охоты с берега, плавсредств, в забродку и во время нереста».

Мы знаем, что действующие Правила рыболовства сильно устарели, и уже не один год идет процесс их замены. Возможно, что-то изменится и в отношении к ночному лову рыбы (а мы помним, что подводная охо-

та – одна из разновидностей любительского рыболовства). Процесс этот держится под контролем, и мы сразу же ознакомим охотников с новыми нормами, лишь только они появятся. Тогда и будет определено «можно» или «нельзя», а пока что попробуем разобраться в принципе – «хорошо» это или «плохо».

Очень многие ночные охотники на вопрос, почему они предпочитают ночь, отвечают: «Рыбы больше!» И это действительно так. Особенно ощутима разница в водоемах, где имеется большая глубина, таких, как озера, водохранилища и карьеры. Там рыба, зачастую недоступная в светлое время суток, с наступлением сумерек выходит на мель кормиться. На 2-6 метрах, на голом дне, лишенном растительности и прочих укрытий, можно встретить килограммовых окуней и крупных щук, которых в другое время суток там никогда не бывает. Да и в реках рыба выбирается из безопасных крепей, чтобы покормиться. Охотник и тут имеет больше шансов ее встретить.

Признание факта больших возможностей на ночной охоте и вызывает основные споры. Противники говорят: «Да они лезут только за рыбой, чтобы как можно больше ее настрелять» или «Как не стыдно стрелять спящую, беспомощную рыбу? Есть же правило: лежачего не бьют...» Давайте, не торопясь, попробуем разобраться с этими доводами.

1. «Бьют много рыбы...». А что, разве Правилами рыболовства не установлены нормы вылова вне зависимости от орудий, места и времени лова? Установлены. И какая разница, превысите эту норму ночью или днем, все равно вы – нарушитель. У наземных рыболовов бывает полное бесклевье, а бывает «бешеный» клев. И в том, и в другом случае они имеют право поймать лишь норму, установленную для данного региона. И никому не приходит в голову как-то еще ограничить или вовсе запретить лов рыбы в период хорошего клева. Так же и у нас.

И тут снова целесообразно вспомнить слова первого лица страны в органах рыбоохраны В.П. Арсеньева: «Лично я не считаю разумным запрещать уловистые любительские снасти, поскольку для контроля есть другие механизмы, прежде всего норма вылова. А если ты не можешь обеспечить соблюдение нормы вылова, то это уже, извини, твои беды. Положено, скажем, 5 кг, а уж как быстро рыболов сможет эту норму «выполнить» – за час или за день – не важно. А, вводя запреты на уловистые снасти можно далеко зайти...»

Такая, абсолютно правильная и понятная логика полностью применима не только к орудиям лова, но и к месту, и ко времени лова.

2. «Спящая, беспомощная рыба...». Возможно, яркий луч фонаря какую-то рыбу гипнотизирует и обездвиживает, делает «беспомощной». Но тогда почему

опытные ночные охотники рекомендуют, заметив рыбу, держать ее в боковом, рассеянном свете? Да потому как раз, что яркий свет, наоборот, спугивает рыбу, а не обездвигивает ее. И уж совсем не верно называть объекты ночной охоты «спящими». Совсем наоборот – рыба проснулась и вышла на охоту.

Многие из нас днем охотятся на сомов и стреляют налимов. Это при том, что они – ночные хищники, и днем эти рыбы, если и не спят, то отдыхают – это уж точно. Но никто нас не осуждает, наоборот хвалят за умение отыскать «черненького» в его хорошо замаскированной спальне. Или когда в густой траве, либо непролазных тростниковых джунглях находим днем сазанов. Рыбы стоят «мертво», хоть руками хватай. Пожалуй, именно это и есть их спальни, но добывать такую рыбу мы никогда не считали зазорным.

3. «Лезут только за рыбой...» Наверное, про кого-то так сказать можно. В то же время многие знакомые мне охотники видят в ночной охоте и романтику, и красоту. Под водой луч фонаря создает игру света и тени, чего нет под вездесущими лучами солнца. Всего два цвета – черный и белый, но они-то и создают ощущение таинственности и чуда.

На берегу только ночные охотники могут видеть во всей красе и любоваться закатами и восходами. Тот же, кто отохотился днем, в это время либо уже спит, либо еще не проснулся. А вечерние и ночные туманы

ны? Они всю окружающую природу превращают в нечто зыбкое и нереальное. Туманы могут быть полупрозрачными и украшать реку и деревья, а могут быть плотными, словно молочные занавеси. Интересно наблюдать, как серо-молочная стена надвигается на вас с ближайшей низины, поглощая все на своем пути. Вот она дошла до вашей палатки и «съела» ее, а еще через минуту подошла к костру. С костром ей не совладать, только окружить смогла. Вы встали, шагнули в это молоко и...потерялись. Руку вытянешь – пальцев не видно, и вслепую шагаете в направлении палатки, осторожно, чтобы ни на что не налететь.

Как-то зимой после ночной охоты мы сидели у огромного костра. Кругом заснеженный лес. Искры от красных поленьев летят высоко в небо и встречаются там с миллиардами звезд. Скачущее пламя высвечивает ближайшие деревья, которые, словно живые, движутся в такт пламени и бросают причудливые тени вглубь леса. Охота тогда не удалась – не беда. Зато посидели у костра в сказочном лесу, словно двенадцать месяцев из известной сказки, и получили очень сильные и не стандартные, очень запоминающиеся и приятные впечатления. Спасибо ночной охоте.

У ночной охоты, как у любого действия или явления есть свои объективные минусы и плюсы. Начнем с минусов.

– Как бы там ни было, а дневные подводные пейзажи, пусть не обладают ночной загадочностью, все же краше. Ночные картинки – плоские, а дневные – объемные, и они нам привычней. Без объема и без красок подводный мир многое теряет;

– Ночная охота требует тот или иной искусственный источник света, попросту говоря, фонарь. О том, какие они бывают, следует говорить отдельно и обстоятельно, но, во-первых, его надо купить или изготовить, и, во-вторых, он занимает вторую, обычно свободную руку. Некоторые охотники крепят фонарь к ружью, некоторые – на голову, но основная масса держит его в руке;

– Если рыба находится не на открытом месте, то в свете фонаря ее сложно отличить от общего фона. Еще сложнее отделить цель от сплошного растительного фона, если замечен лишь ее фрагмент. Днем же, при наличии объемного изображения и красок, опытный охотник всегда знает, что перед ним кусок бока щуки или сома;

– Наличие фонаря уже затрудняет охоту, особенно после выстрела. Но самое главное, какой бы мощный фонарь не был, в его свете намного сложнее разобраться с уже подстреленной рыбой, нежели при свете дня. Линь, кукан, фонарь и рыба – все может переплестись и запутаться так, что начертыхаешься, пока все не вернешь на свои места. К этим трудностям привы-

кают, приспособабливаются, но при этом сами они никуда не деваются;

– Появляются проблемы с определением нужного места на берегу. Сложнее в темноте, пусть даже в свете фонаря отыскать хороший заход в воду, особенно если на водоеме вы впервые. Во время охоты днем мы определяем место в воде по рельефу дна. Если дно ровное, без растительности, либо оно из-за недостаточной видимости не просматривается, то мы пользуемся наземными ориентирами. Ночью это невозможно, ибо наземные ориентиры отсутствуют. В лучшем случае, если небо не затянуто облаками, вы будете видеть контуры темного леса на фоне более светлого неба;

– Даже днем по завершении охоты мы иной раз долго и упорно ищем дорогу к своей стоянке. Особенно, если водоем окольцован зоной тростников, и надо найти в них узкий проход. Ночью же, без сигнального источника света такая задача просто не выполнима;

– И последнее, хотя этот минус, как самый главный, следовало бы озвучить, первым. Плавание и ныряние ночью связано с большим риском для охотника, нежели днем. Объясняется это ограниченным полем зрения и недостаточной освещенностью, при которых легче угодить в рыболовную сеть или оказаться в цепких лапах подводного завала. Многие охотники в целях экономии заряда батарей и аккумуляторов включают свои

фонари уже у самого дна, а перед всплытием выключают. И по поверхности перемещаются тоже без света. В полной темноте охотник оказывается абсолютно беззащитен перед сетью, сучком или веткой затопленного дерева. И это как раз тот случай, когда подводный нож – неотъемлемая часть амуниции охотника.

Как мы видим, у ночной охоты не мало проблем, которые, впрочем, вполне решаемы. К тому же, если бы такая охота только из них и состояла, едва ли бы она нашла так много своих тихих приверженцев и ярых поклонников. Исходя из этого, не сложно предположить, что у нашей разновидности подводной охоты не мало и достоинств:

– Как мы уже отмечали, обычно ночью охотник встречает рыбу чаще, чем днем. Это безусловный плюс. Правда, оппоненты ночной охоты усматривают в этом недостаток мастерства охотников и неспособность оных днем отыскать в водоеме рыбу. Однако я знаю много опытных и вполне удачливых «дневных» охотников, которые не редко и с удовольствием погружаются ночью;

– Вероятность добыть крупную рыбу ночью выше, чем днем. Именно этот факт поиметь в своем послужном списке завидный трофей и заставляет многих охотиться «по темному»;

– «Настоящих», то есть не работающих пенсионеров среди наших коллег очень мало. Обычно все работа-

ют, и многие почти не имеют выходных дней, чтобы поехать на охоту. Даже выходные приходится порой посвящать хотя и скучным, но необходимым домашним делам. Вот и складывается у некоторых такая ситуация, когда съездить на охоту хотя бы поблизости на несколько часов удается только ночью. Вынужденная мера, а что делать? Иначе никак, а «жабры-то сохнут!»;

– Наука считает, что умеренные стрессы полезны для здоровья человека. Ночные погружения щекочут нервы, заставляют находиться в постоянном напряжении. Кто бы чего не говорил, а полностью расслабиться, как это бывает при плавании по неглубокому водоему в солнечный день, ночью невозможно. Это приблизительно так же, как бежать с закрытыми глазами: сознание и весь организм помимо вашей воли будут в напряжении от ежесекундной вероятности встречи с нежелательным предметом. Безусловно, с опытом появляется уверенность, первоначальное чувство страха трансформируется в подсознательное чувство повышенной осторожности. Но оно непременно присутствует;

– Важным плюсом охоты, когда все нормальные люди спят, является возможность плавать и нырять, с ними не пересекаясь. Ночью уже не гоняют гидроциклы и скутеры. Бесшумные винтсерфинги, байдарки и прогужные весельные лодки не накатятся вам на голову. Браконьерскую моторку в ночной тишине вы услыши-

те заранее и примите соответствующие меры, чтобы с ней не встретиться. Правила рыболовства запрещают охоту «в местах массового отдыха трудящихся». Но по ночам трудящиеся не купаются и не загорают, поэтому нарушение вышеназванного положения Правил, полагаю, вполне позволительно. А ночью, кстати, к взбаламученному ногами купающихся дну, рыба придет кормиться.

– Также очень существенно отсутствие на водоеме наших наземных коллег – всяческих спиннингистов и поплавочников. Днем в некоторых местах (кстати, наиболее рыбных!) охотнику просто некуда деться от удочек и спиннингов, торчащих со всех сторон. Такие встречи почти всегда вызывают недовольство традиционных рыболовов, а нам портят охоту. И тот факт, что рыболовы не увидят результаты успешной ночной охоты, также положительно скажется и на их настроении, и на наших с ними взаимоотношениях;

– На открытых водоемах большой площади волны могут существенно осложнять охоту, а могут сделать ее и вовсе невозможной. К ночи, как правило, ветры стихают. На наветренной стороне стоячего водоема за первые ночные часы взвесь, поднятая волнами, в значительной мере осядет и под утро охота становится возможной. Кстати, именно под этот берег, где волны насытили воду кислородом и обнажили донный корм,

рыбы придут на кормежку. А днем опять поднимутся ветер и волна;

– Как ни странно, но при определенных условиях, в частности при очень плохой видимости, когда днем нам ничего не «светит», ночью со светом охота может оказаться возможной. Предположим, прозрачность воды метр. При этом серая рыба на сером фоне, стоящая или проплывающая в полутора метрах от вас, совершенно не видна. Под светом же фонаря от ее серебристой чешуи появляется характерный отблеск, по которому опытные охотники и обнаруживают цель. Правда, для этого нужен мощный фонарь. Опять же бывалые ночные охотники утверждают, что очень мощный свет пробивает взвесь и существенно увеличивает видимость под водой;

– Многие из охотников знают, как трудно даже днем ориентироваться в тростниковых зарослях. Ставят шесты с пластиковыми бутылками, привязывают к тростнику яркие тряпки и все для того, чтобы потом найти выход из этих дебрей. Эта проблема, как ни странно, ночью может решаться проще и эффективнее. Для этого достаточно на берегу установить включенный светодиодный фонарик, который ночью будет отлично виден из любой точки. По нему ориентироваться намного удобней, чем днем по развешенным тряпкам и бутылкам, которые обязательно должны оказаться для этого на прямой видимости.

Прочитав сам все вышеизложенное, понял, что авторское отношение к проблеме получилось скорее «за», чем «против». Это при том, что совсем недавно я относился к данному виду нашего хобби более чем прохладно. Но, как говорится, объективность требует. Поговорив с несколькими весьма опытными ночными охотниками и углубившись в проблему, я в очередной раз пришел к давно сделанному выводу: действуя в рамках закона и морали, человек имеет полное право заниматься тем, от чего он получает максимальное удовольствие. И никто не вправе мешать ему в этом, и указывать что лучше, а что хуже.

Тема ночной охоты обширна и интересна. К сожалению, она почти не обсуждалась на страницах охотничьей прессы, нет по ней ни специальных фильмов, ни специальной литературы. В то же время опыт ночных охотников может быть крайне полезен не только всем вооруженным ластоногим, но и нашим сухопутным коллегам. Думаю, что в развитие темы хорошо бы познакомиться с тем, как ведут себя в ночное время и под лучом фонаря те или иные рыбы, какова их активность в вечерних сумерках, в глухую ночь и в предрассветные часы. Отдельной темой должны стать источники света, которыми пользуются охотники. Они очень разные, покупные и самодельные, и по их использованию уже накоплен достаточный опыт. Естественно такие советы должны исходить от практиков, обладаю-

ЩИХ БОЛЬШИМ ОПЫТОМ ОХОТЫ В НОЧНОЕ ВРЕМЯ (КОИМ Я,
УВЫ, НЕ ЯВЛЯЮСЬ).





Страховка на охоте: Миф или реальность?

После обращения к таким не простым темам, как сухие или мокрые гидрокостюмы, однозубцы или трезубцы, пневматы или арбалеты, этична или нет ночная охота, мы опять обращаемся к достаточно щекотливой теме – теме страховки на подводной охоте. Имеется ввиду страховка внешняя, то есть другим охотником или другими людьми. Мы же не станем отрицать, что наше увлечение, особенно когда переходит на уровень спорта, может, мягко говоря, плохо отразиться на нашем здоровье? А «щекотливая» эта тема потому, что на первый взгляд и сомнений не может быть, что такая страховка не только целесообразна, но и просто необходима. Однако это только на первый, поверхностный взгляд. Сухие факты и беспристрастная практика, увы, говорят о другом...

Обратимся сначала к действующим документам. В Положении о проведении чемпионата России по подводному рыболовству (охоте), принятом в 1997 году старейшей в России охотничьей Федерацией – РФ-ПР, по этому поводу написано следующее. «Техническая страховка на акваториях осуществляется по желанию спортсменов: попарно-поочередное ныряние;

представителем команды с лодки или с берега; одновременно обеими способами». О чем это говорит? О том и только о том, что устроители соревнований всеми возможными путями пытаются обезопасить спортсменов, что вполне понятно и оправдано.

Однако, записывая эти требования в Положение, руководство Федерации, состоящее из опытных охотников, наверняка осознавали, что данные меры действительно не всегда и не везде. Попробуем и мы в этом разобраться. То есть, во-первых, очертить возможные ситуации под водой, когда охотнику может потребоваться помощь, и, во-вторых, попытаться понять, как эту помощь оказать. Либо честно признаться, что в таких-то и таких-то условиях своевременная помощь невозможна, и охотнику на нее рассчитывать не следует.

В морских условиях, когда охота проходит на больших открытых пространствах, страховка возможна как с лодки, так и с воды вторым ныряльщиком. С определенной долей справедливости эти условия можно распространить и на прозрачные озера, водохранилища и карьеры. С лодки можно отследить охотника только тогда, когда он на поверхности. Теперь представьте себя в роли страхующего, которому в течение 5 или 6 часов надо поминутно контролировать место и время всплытия охотника. Положим, вы знаете, что ваш подопечный может находиться под водой 2 минуты. Время это вы не будете отслеживать по часам, тем более в

течение всей охоты, а станете использовать собственное ощущение времени. Показания ваших «внутренних» часов, между тем, могут существенно отличаться от фактического времени. Особенно после многочасового сидения в лодке на жаре.

В результате первую тревогу по охотнику вы испытаете через 2-3 минуты после того, как он должен был появиться на поверхности. Но все еще продолжите искать его глазами справа, слева, поближе и подальше. Решительные действия начнутся еще через минуту. Потом вы должны натянуть на себя хотя бы маску и ласты, а это тоже время. Наконец, вы за бортом, но куда плыть, куда нырять?

Лодка с самого начала не была вблизи охотника, так как иначе бы мешала его охоте, а теперь расстояние между ней и местом событий за счет действий под водой, течения и ветра, могло многократно увеличиться, причем в неизвестном направлении. Поиск потерпевшего в такой обстановке может продолжаться от нескольких минут до бесконечности. В результате, сложив все составляющие, рассчитывать на своевременную помощь можно, но вероятность ее ничтожно мала.

Я умышленно рассмотрел самый крайний вариант самостоятельной охоты. В действительности при охоте на море, на соревнованиях и не только, ныне используют сигнальные буйки или плотики, которые являются не только предупреждением о ныряющем охотнике

для всех судов и лодок, но и относительно точно определяют его место для страхующего плавсредства.

Вариант страховки другим пловцом намного предпочтительнее уже потому, что он уже полностью экипирован для немедленных спасательных действий и находится почти всегда на прямой видимости с охотником. Конечно, при условии, что это позволяет прозрачность воды. Но, увы, такое бывает слишком редко, а при глубоководной охоте – практически никогда. К тому же напарники должны иметь как минимум одинаковые способности к глубокому нырянию. Если охота направлена на пелагические виды рыбы, то человек на поверхности только своим присутствием может ее отпугивать, что совсем не входит в планы охотника, нацеленного на максимальный результат.

Примеров того, как страховка с лодки или катера оказалась действенной и своевременной, увы, мало. Лично мне известен только один такой случай, когда много лет назад на соревнованиях в Черном море младший брат Александр Бойцов спас старшего брата – Юрия. Ситуация уникальная и в смысле вызвавших ее обстоятельств, и в смысле фактической случайности благополучного исхода. Зато все мы знаем совсем свежий эпизод, происшедший перед последним Чемпионатом мира с нашим спортсменом Александром Уткиным, когда лодка, призванная его страховать, проехала по охотнику. Куда больше примеров,

когда и лодки есть, и людей в них достаточно, но охотник или дайвер были потеряны. Иногда даже тело погибшего найти не могут.

В пресных водоемах понятие «страховка подводного охотника» еще более иллюзорное. Связано это с тем, что на реках, как правило, отсутствуют два главных и необходимых фактора для успешной страховки, которые имеются в море: большие и открытые водные пространства и высокая прозрачность воды. Два охотника, войдя в реку, уже через минуту теряют друг друга из виду. Лицезреть их с берега обычно не дают прибрежные кусты и деревья, либо стена жесткой водной растительности. К тому же равнинные реки сильно петляют.

Когда мы охотимся на реке компанией, то частенько бывает так, что все уже давно на берегу, переоделись и перекусили у костра, а кого-то все нет и нет. Порой в голову лезут всякие нехорошие мысли. Чтобы хоть как-то себя успокоить, встаешь и топаешь вдоль берега, время от времени окликая пропавшего. Понимая, что он может в эти самые моменты находиться под водой и не слышать моих призывов, я прислушиваюсь. Часто даже близкое присутствие охотника обнаруживается только на слух, по характерному пофыркиванию в трубке.

Очень хорошо помню, как переживал за еще совсем маленького сына, который только начинал охотиться.

Смелости (или глупости?) ему было не занимать, он лез в самую густую траву и под прибрежные кусты, уже зная, что именно там держится рыба! А я стоял на берегу, видел и слышал, как ходит ходуном куст, под которым сражается мой конопатый отпрыск, и «молился богу», чтобы все закончилось лишь накоплением нового опыта. При этом не удавалось обмануть себя или успокоить, так как я осознавал – случись что, оказать помощь я могу и не успеть...

Теоретически можно плывущего по реке охотника сопровождать на надувной лодке. И так бывает. Но обычно те, кто в ней находятся либо рыбачат, либо просто загорают, то есть под постоянным «прицелом» охотника не держат. И помощь они смогут оказать только по соответствующему призыву охотника. Однако на реках несчастье может случиться только, если охотнику по той или иной причине не удастся дотянуться трубкой до поверхности (инфаркт, инсульт не учитываются). Услышать же призыв о помощи, идущий из-под воды, человеку, увы, не дано.

Вариант страховки вторым охотником в условиях равнинной реки, содержит в себе едва ли не больше вреда, нежели пользы. Опять же чисто теоретически может так случиться, что охотник окажется в нужном месте в нужное время, то есть там и тогда, когда его друг окажется в беде. Тогда он, вероятно, сможет оказать своевременную помощь. Однако на практике

такое соседство, когда в непосредственной близости плавают два заряженных ружья, довольно часто заканчивается стрельбой не по рыбе, а по охотнику-коллеге. И таких примеров масса.

В данном случае, наличие в реке второго или еще нескольких охотников, должно рассматриваться не как возможная помощь, а как дополнительная(к тем, что уготованы нам под водой) опасность. Поэтому охота должна проходить строго по своей стороне реки. Даже, если выпавшая вам сторона оказалась пустой, а на соседней вы увидели очень привлекательный завал, не нарушайте договоренности, не переплывайте на чужую сторону. Ваш друг не ожидает там вас встретить, а это еще больше увеличивает вероятность несчастного случая. Только очень опытные охотники, которые полностью доверяют друг другу, позволяют себе плавать и охотиться рядом.

В качестве подтверждения данного правила можно привести требование к подводным охотникам-спортсменам, которое записано в Правилах проведения соревнований Российской подводной Федерации. Статья 9.5 гласит: «При видимости менее 4 метров расстояние между спортсменами должно составлять не менее 10 метров».

Всякий охотник стремится уединиться не только из соображений безопасности. Мы лезем в воду и для того, чтобы налюбоваться чудесным подводным ми-

ром, но и за рыбой – тоже. А она пуглива, и чем меньше пугающих ее факторов, тем выше наши шансы на успех. Понятно, что еще один охотник в непосредственной близости, эти шансы понижает. Да и воду замутит, если окажется несколько выше по течению. Все известные российские мастера подводной охоты признаются, что наше увлечение – действие одиночное. Они всегда стремятся уединиться на акватории, чтобы только их мастерство сказывались на конечном результате.

Понятие «страховка» в горной реке имеет свои нюансы. Пожалуй, оно не столь призрачно, как в равнинной реке, и в первую очередь потому, что сами реки обычно не глубокие. К тому же там намного меньше источников опасности, точнее, он один – удар об камень. Сетей, коряг, завалов, кустов, плавающих «крыш» и прочих подводных сюрпризов в горной реке обычно нет. Главная опасность – оказаться втянутым в порог. Бросаться за несчастным туда же – глупо. Во-первых, вы ничем ему на такой стремнине помочь не сможете. Во-вторых, вам самому может от порога достаться больше, чем вашему другу, ибо последствия такого неподготовленного сплава по порогу абсолютно непредсказуемы.

Самое правильное – встретить его после порога, где течение ослабевает, и там оказать помощь, если потребуется. Вот только как это сделать? Выбраться на

берег, снять ласты, обогнать по камням или таежной тропе горный поток (его скорость более 15 км/час), надеть ласты и очутиться в воде своевременно – нерезально. Вывод: не попадать в порог – раз, а коли попал, не рассчитывай ни на чью помощь – два.

И так, мы проанализировали основные подводные ситуации, которые могут привести к необходимости оказания помощи охотнику. Однако, при том, что сама необходимость помощи не вызывает сомнений, ее конкретное осуществление, как мы убедились, либо практически невозможно, либо и вовсе полностью исключено. Вывод настолько же прост, насколько и важен: подводный охотник, находясь в воде, от всех бед выручает себя сам. Но еще лучше – в эти беды не попадать. При этом «рассчитывать на себя» не значит, что вы будете уповать на предохранитель в ружье, на классный нож, свои могучие бицепсы или сумасшедшую задержку дыхания. Самый главный, единственно правильный «предохранитель» находится в вашем мозгу. Только он действительно надежно может уберечь вас от беды.

Неукоснительно соблюдайте меры безопасности на охоте, которые ныне подробно описаны применительно ко всем случаям нашей подводной жизни. Да, могут быть ситуации, которые невозможно предвидеть, так называемый «форс-мажор». Но попробуйте вспомнить все известные вам травмы и несчастья, случившиеся с нашим братом, и вы убедитесь, что почти всегда они

происходили по причине несоблюдения того или иного, уже известного правила безопасности. Хороший охотник – умный охотник. А дисциплинированность и осторожность – неперенные условия безопасной подводной охоты, безопасной для вас и для окружающих.

У проблемы безопасности на подводной охоте есть еще один важный аспект, который выходит за рамки безопасности конкретных физических лиц. Я имею в виду существование и жизнь самой подводной охоты, которая зависит от статистики количества травм и смертей с нею связанных. Ну, пожалуй, запретить это явление в стране уже не удастся, но навешать различных ограничений заботливые дяди еще как могут. Насмотревшись, как мы с помощью подводных ружей калечим себя и тех, кто рядом, начиная от магазина (и такое было!) и, заканчивая берегом реки, они очень даже просто могут ограничить условия их приобретения, транспортировки и использования. И это не фантазия. Вот, например, как мне аргументировал свои ограничения на подводную охоту начальник Мурман-рыбвода: «...предлагаем Вам представить свои предложения в Управление «Мурманрыбвод» для отведения конкретного участка реки Пиренга и других водоемах в соответствии с мерами безопасности при проведении подводной охоты». Вот так трогательно заботятся о нашей безопасности люди, имеющие власть, но не имеющие никакого представления о том, что такое сама подвод-

ная охота. Поэтому, если кто-то из подводных охотников по молодости лет не слишком серьезно относится к собственной безопасности, то может от необдуманных поступков его остановит небезразличное отношение ко всем нам?



Секретный водоем

Принято считать, что дух соперничества сильно развит у спортсменов. Мой не малый жизненный опыт говорит о том, что у любителей, будь то рыболовы, охотники или любители сбора грибов, этот самый дух соперничества развит ни чуть не меньше. Когда мы слышим, что кто-то «обрыбился», то редко у кого это вызывает радость. Увы, человек не совершенен, и избавиться от свербящего чувства зависти (белой или черной – не важно) мало кому удастся.

Полагаю, что именно эти не симпатичные черты чаще всего лежат в основе всем известного, почти повального принципа неразглашения своих мест охоты. Действительно, мало таких охотников, которым бы было жаль «ничейной» рыбы. Такое можно заподозрить, разве что, за добытками, видящими в каждой добытой рыбине энное количество денег. Основная же масса охотничьего люда занимается этим, дабы удовлетворить совсем другие потребности, но при этом собственному успеху радуются намного больше, чем успеху ближнего. Это субъективная составляющая процесса. Но, может быть, есть и объективные причины сохранения в тайне «грибных» мест? Конечно, есть.

«Человек ищет, где лучше, а рыба – где глубже». Эта поговорка в отношении рыбы далеко не всегда верна, ибо она, так же как и человек, ищет, все таки, где лучше. А таких мест в среднестатистическом водоеме обычно бывает не много. Мы уже не удивляемся, когда обнаруживаем рыбу в очень ограниченных, и в количественном и в пространственном смысле, местах реки или озера. Можно проплыть километр-два по настоящей «пустыне», а потом попасть на настоящее Эльдorado. Найти такие участки рек, озер или водохранилищ удается не всегда. Дело это не простое, требующее времени, сил и вполне конкретных денежных затрат. Поэтому определенную скрытность в отношении конкретных рыбных мест, понять вполне можно. И нельзя не согласиться с доводом: " Почему это я должен сдавать свое Эльдorado? Пусть сам потрудится, поищет, а не раскатывает губки на готовенькое!»

Ну, хорошо, скажет кто-то, а как быть абсолютным новичкам, которые не знают даже самих водоемов, где бы можно было охотиться? Думаю, такой вопрос был правомочен лет двадцать назад. Теперь же вполне достаточно и рыболовной, и подводной литературы, из которой легко выудить множество пригодных для охоты водоемов. Поэтому будем считать, что внимательное изучение специальной литературы и периодики – первый путь в познании будущих охотничьих водоемов.

К сожалению, я не веду охотничий дневник. Глядя на записи разных лет, можно было бы проводить анализ очень важных факторов: прозрачности воды по временам года, степени влияния цветения и дождей на прозрачность, наличие рыбы в том или ином месте и в то или иное время и т.д. Но у меня есть специальная папка под названием «Места охоты». В ней собираются разрозненные сведения по рекам и озерам, о которых мне доводилось получать достоверную информацию от знакомых охотников. В эту папку вкладываю взятые из рыболовных журналов и газет вырезки, где вскользь упоминается «очень прозрачная вода». Например, вычитал однажды в журнале «Рыбачьте с нами» целый перечень водоемов, где можно зимой ловить рыбу спиннингом и поплавочной удочкой. Как вы понимаете, очень полезная информация для зимнего подводного охотника. О некоторых реках я узнал из книжек по водному туризму, таких как «На байдарке по Подмосковию» и подобных.

Зимой количество водоемов в средней полосе России, не скрывающихся подо льдом, очень ограничено. В свое время мы их первыми открывали и осваивали. Раньше зимы были покруче нынешних, и мы вполне обоснованно считали, что охота возможна исключительно на участках рек, которые выходят из подмосковных водохранилищ. Теперь среди зимы случаются такие сильные и продолжительные оттепели, что мно-

гие малые реки вскрываются и очищаются ото льда. А если учесть, что вода зимой намного прозрачнее, нежели в другое время года, то такие реки становятся просто подарком судьбы. Надо только следить за погодой, быстро реагировать на ее изменения, и вам могут открыться замечательные варианты. За прошедшие две зимы именно в таких, новых для меня речках мне удавалось пострелять не только обычных щук, налимов и плотву, но и голавлей, лещей, судачков и даже сазанов.

Очень интересен и эффективен может быть весенний период, когда лед с реки уже сошел, а паводковая муть в реке еще не появилась. Этот период тем продолжительней, чем дольше стоят теплые дни и морозные ночи. Бывает так, что поохотиться удастся только в утренние несколько часов. Выбирая место для весенней охоты, присмотритесь к карте: очень желательно, чтобы на выбранном участке реки и выше него не было маленьких притоков и крутых, холмистых берегов. Быстрее всего муть в реку придет именно с них. Еще нежелательны мосты, так как с них тоже грязь стекает в реку в первую очередь. Весенний период, как и зимние оттепели замечательны тем, что могут подарить нам охоту в таких реках, которые считаются вообще непригодными для нашего хобби по причине вечно мутной воды.

Не всегда можно объяснить, почему рыба сконцентрировалась в том или ином месте. Другие участки, вроде бы, точно такие же, а – пустые. Однако для основных рыб равнинных рек наиболее любимы, пожалуй, два характерных для светлого времени дня местонахождения: завалы на глубинах 2,3 и более метров и густая водная растительность на предельной для нее глубине. Почти обязательное условие – наличие течения. То есть тот, кто хочет найти в реке рыбу, должен искать именно такие завалы и траву. Первые, предварительные выводы можно сделать, находясь еще на берегу. Течение приостановилось – значит увеличилась глубина. Завалы под водой более вероятны, если данный участок реки проходит по лесу. Обследуя реку вплавь, следует придерживаться того берега, к которому близко подходят деревья, а на поворотах плыть по внешней стороне изгиба. Там будет и максимальная глубина, и большая вероятность обнаружить сползшие с берега, подмытые течением деревья и кусты. Кстати, если по одному из берегов тянется цепочка погруженных в воду кустов, загляните непременно под них – это тоже любимые места для многих рыб.

Обследовать новую реку лучше всего, сплавляясь по течению. Таким методом удастся за небольшое время узнать на несколько километров ее подводный ландшафт, а значит и в первом приближении наличие

рыбы. В наше время появилась возможность отыскивать подходящие места для стоянки рыбы с помощью современной техники, оставаясь в лодке. Я имею в виду эхолоты. С их помощью можно выяснить донный рельеф, завалы, отдельные бревна и деревья, затопленные на большой глубине и не видимые с поверхности.

Особенно может быть полезен эхолот на озере и водохранилище. На озере для рыбы будет привлекателен любой крупный предмет, лежащий на дне. В водохранилище наиболее ценные места – подводное русло реки (особенно, если оно имеет резкий, хотя бы метровый, перепад глубин) и подводные пни, под которыми любит прятаться любая рыба. Для озера и водохранилища следует использовать эхолот в паре с навигатором. Обнаружил пень – нанес точку на навигаторе. Когда дойдет дело до охоты, вы, не имея никаких внешних ориентиров, с точностью в пару метров окажетесь прямо над вашим пнем.

Не редко на озерах, водохранилищах, ильменях и лиманах единственным перспективным местом являются заросли твердой водной растительности. Имеются в виду тростник, камыш, рогоз и осока. Их заросли, естественно, видны с берега, но хороши те из них, которые растут хотя бы на метровой глубине. Чем они гуще, чем менее доступны пловцу, тем уютней себя в них чувствует любая рыба, от небольших красноперок и карасей, до двухметровых сомов. Ну, вот, ваши поис-

ки увенчались успехом. Вынашли отличный завал на реке или группу огромных подводных пней на водохранилище. Однако не удивляйтесь, если там не окажется рыбы. Даже, если так, не торопитесь с выводами, ибо:

1 – не подходящее время суток;

2 – не подходящее время года;

3 – кто-то в этом месте активно охотился до вас;

4 – прошлись «электрики»;

5 – в реке случился ядовитый сброс, и рыба спасалась бегством;

6 – прошедшей весной рыба по той или иной причине не вошла в реку и т.д.

Вечером, на следующий день, через неделю или поздней осенью в этом завале может оказаться полно рыбы. Если вы разведали несколько таких перспективных мест, то ваши шансы на удачу еще больше повышаются. Этим, в частности, объясняются неизменные успехи местных охотников, которые очень хорошо знают свой водоем. Они, не тратя время впустую, переезжают от одного хорошего места в другое, потом – в третье и в результате почти всегда бывают с добычей. И нет ничего удивительного в том, что эти местные охотники не желают раскрывать заезжим коллегам свои кормные, с немалым трудом разведанные, точки на реке. Такая позиция оправдана еще и тем, что часть из них охотится только на своей реке, и не имеют воз-

возможности мотаться на охоту за сотни километров, как это делают многие москвичи.

Лично я считаю, что охотникам, особо начинающим, мы обязаны показать чистые водоемы. Они должны увидеть для начала хотя бы чудесный подводный мир и прикипеть к нему сердцем. Десять лет назад я списался с местным охотником, и открыл для себя астраханские ильмени. Ильмени – это такие водоемы, где рыба может быть почти повсюду, а ее концентрация обычно наблюдается только на протоках между этими небольшими водоемами, которых там тоже не мало. К тому же весной вся рыба ходовая, и обстановка может меняться и каждый час, и в течение дня. Ильменей огромное количество, так что вместе они в состоянии выдержать прессинг очень большого количества охотников.

Исходя из этих соображений, а также из желания содействовать настоящему охотничьему счастью таких же любителей, как и я, держать в тайне это настоящее рыбное Эльдорадо я не посчитал оправданным. Поэтому никому не отказал в подробной информации, и теперь на астраханских ильменях тусуются десятки охотников, причем не только из России. Результат двоякий. С одной стороны, после такой поездки в Астрахань, мне звонят и бурно благодарят. Это приятно. С другой – мои же друзья, с которыми я езжу туда почти с самого начала, стали высказывать недовольство, мол:

«Из-за тебя теперь куда не сунься – всюду охотнички!» Это уже не приятно. Но у меня имеется железный довод: «Вспомните, дорогие мои, как вас самих туда привели, в каком восторге вы были. Не забыли? Так, чем же другие хуже? И потом, разве вам помешали, и вы в очередной раз этой весной не поохотились всласть?»

Пример с астраханскими ильменями приведен для того, чтобы охотники подходили к трудному вопросу раскрытия «клевых» мест обдуманно, исходя из конкретных условий. Не должно быть только «Нет!» или только «Да!».

Сохранение в секрете «своего» водоема связано с другой проблемой – охотиться в коллективе с друзьями или одному? Пытаясь сохранить место охоты в тайне, охотник вынужден отказываться от компании единомышленников и превращается в одиночку. Хорошо ли это? Конечно, все мы разные, есть и такие, которые и на широко известные водоемы отправляются одни – таков уж склад характера. К сожалению, большая часть одиночек руководствуется не этой особенностью характера, а желанием всю имеющую рыбу положить в свой мешок. И ни с кем не делиться. Естественно, тут не соблюдаются нормы вылова (стесняться-то некого), то есть такие охотники заведомо нарушители правил рыболовства. Осознавая это, и сам охотник не стремится афишировать свои достижения. Вот такой порочный круг.

Подавляющее же большинство ластоногих охотников не представляют себе поездку на водоем вне своих друзей и коллег по оружию. Для нас возможность общения с себе подобными на берегу и в дороге – неременное условие хорошей охоты. Да и как же иначе? Как можно оставить в себе, не выплеснуть на понимающего друга те эмоции, которые только что испытал под водой?! А, послушав его, вы получаете дополнительную возможность, уже глазами друга переживать подводные баталии, в коих сами не участвовали. Это – двойное удовольствие, а в смысле накопления опыта – двойная польза.

Правда, особенности эффективной и безопасной охоты в пресных водоемах объективно ограничивают количество участников подводной экспедиции. Для малых рек, например, в одном месте могут собраться не более четырех человек: двое плывут вниз по течению, каждый по своему берегу, двое – вверх. Хотя, конечно, это достаточно условно: на речке может оказаться тесно и двоим. На озерах с этой проблемой попроще. Возможность общения с друзьями-товарищами для многих выступает даже на первое место, и они готовы пожертвовать заплывом, лишь бы не расставаться с компанией. К примеру, у моих друзей из подмосковного Красногорска есть традиция: встречать открытие охотничьего сезона (начало июня) всем вместе на берегу Москвы-реки. Собирается полтора десятка охотников

плюс родственники и сочувствующие с единственной целью – пообщаться. Кто-то все равно лезет в воду и немного охотится, а многие и снаряжение не берут из дома. Я не упускаю возможности с ними встретиться, вливаюсь в компанию, чтобы обсудить прошедшие зимние охоты, вместе подумать над летними, дальними экспедициями и, конечно, размочить летний гидрокостюм. Если же к этому добавится еще и встреча с угрем (их в это время в реке максимальное количество), то в результате получаю самое полное удовольствие. А теплый, солнечный день окончательно зачищает такую поездку в разряд полноценной Охоты с большой буквы.



Как сделать охоту безопасной

Безопасность на подводной охоте – неперенное условие ее существования и нормального развития. Этим вопросам посвящено много статей и исследований различных авторов, а практически в любой книге о подводной охоте вы найдете соответствующий раздел. Важность данной темы в свое время натолкнула меня на мысль об издании Охотминимума для подводных охотников. Поэтому здесь я счел возможным не повторяться в который уже раз, а преподнести вниманию читателя несколько случаев из жизни, которые, надеюсь, крепче засядут в головах, чем сухое перечисление правил безопасности.

Неблагодарные сомы

Случилось это в апреле, на одном из многочисленных астраханских ерике. Для этих южных мест середина весны – время, когда рыба только начинает отходить от зимней дремы и выходить из глубоких зимовальных ям. Но не вся. Это, оказывается, зависит не только от погоды, но и от глубины залегания рыбы, а, возможно, и от того, как та или иная особь подготовилась к зиме. Почти, как у медведей или енотов.

Наверное, Виктор нашел именно такого сома. Он лежал на открытом, не глубоком месте, как потом оказалось недалеко от зимовальной ямы. По какой-то причине рыба покинула своих, еще дремлющих, собратьев и проявила первые признаки активности. Выглядел сом неприглядно: кожа из-за обильного слоя слизи выглядела облезлой, а голова и особенно губы облеплены рыбными пиявками. Подпустил он охотника почти вплотную, но после выстрела, слабее конечно, чем летом, но все же здорово сопротивлялся.

Не желая упустить первый после зимнего перерыва достойный трофей, Виктор подплыл к берегу и перегрузил сома в сопровождавшую его лодку. Передохнул и пообщался с товарищем. При этом высказал предположение, что где-то рядом может быть зимовальная яма. И точно. Не проплыл он и полсотни метров, как дно довольно резко пошло вниз.

Глубина в яме оказалась не более 7-8 метров. Но в самом ее центре, возможно, самими же рыбами размыто углубление еще на полметра. И уже эта «яма в яме» была заполнена рыбой. Сомы и сазаны лежали вперемежку, плотно прижавшись друг к другу.

Вся эта черная, припорошенная илом, живая масса была неподвижна.

Виктор – охотник со стажем, имеющий не мало уже своих собственных учеников, естественно знал, что рыба в зимовальной яме не подлежит изъятию ни коим

образом. Знал и придерживался этого правила. Кроме формального запрета срабатывал и моральный стопор – не зря же говорят «лежачего не бьют». На смену охотничьему азарту пришел исследовательский интерес. Всплыв после первого визуального знакомства с рыбой, отдышавшись получше и оставив ружье в лодке, наш охотник снова пошел на глубину.

Весенняя, еще не замутненная паводком вода, позволяла обнаружить черное пятно на фоне более светлого дна уже с глубины 2-3 метра. Поэтому, не смотря на довольно сильное течение, Виктор сразу попал в нужную точку. Вблизи картина зимующей, фактически спящей рыбы, еще более поражала. Она казалась нереальной, и хотелось потрогать этих огромных рыб. А почему бы и нет?! С третьего нырка Виктор завис над рыбами в полуметре и...погладил ближайшего сома! Тот никак не отреагировал. Охотник осмелел и стал не просто гладить и трогать разных рыб, но как бы разгребать их. Сколько их там? Раскопать этот многоярусный живой пирог оказалось нереальным, так как рыбки были не маленькие: сазаны, должно быть, килограммов по 8-10, а сомы – разные. Самые большие – никак не меньше 30 килограммов.

Такое нахальное вламывание в рыбью спальню не прошло незамеченным – рыбы зашевелились. Еще немного и они, теперь уже от собственной активности, стали приходить в движение. Многие старались снова

закопаться и досмотреть, должно быть, приятный, но прерванный сон. Однако процесс стал необратимым, и огромный ком живых тел стал расширяться. Виктор понял, что пора сматываться по добру по здорову. К тому же, с рыбьих тел начал слетать ил, и все видимое пространство стало заволакивать мутным занавесом. Пора наверх.

В тот же день, на значительном расстоянии от зимовальной ямы, охотники добыли еще небольшого сома. Вполне возможно, одного из тех, что были ими же разбужены.

Прошло еще два солнечных, весенних дня. Наши охотники обследовали почти всю ту протоку, и почти у ее выхода на раскаты встретились с местными рыбаками. Те сами подкатили на моторке к надувнушке охотников и, узнав, что это «водолазы», обратились с просьбой. Их сеть (или невод?) зацепилась за какую-то подводную корягу и даже силы мощного лодочного мотора не хватало, чтобы освободить снасть из плена. «Нет проблем, – сказал Виктор, – показывайте где».

Охотника посадили в моторку и через десяток минут были на месте. Протока здесь была и шире и, похоже, глубже, чем прежде. Сеть, как известно, для подводных охотников – объект повышенной опасности. Надо быть особенно внимательным и осторожным, чтобы за нее не зацепиться под водой. А подводные ножи у на-

ших коллег на 90% существуют благодаря именно этой серьезной опасности. У Виктора нож всегда с собой.

Хотя вода и была достаточно прозрачной, охотник погружался в глубину медленнее обычного, не выпуская из виду, уходящую вниз, сеть. После второго нырка картина происшедшего прояснилась. Со дна вертикально вверх поднималась огромная коряга – останки некогда смытого в воду дерева. Сеть не просто зацепилась, а намоталась и буквально оплела ее. С двух сторон коряги образовались большие мешки...полные рыбы. Течение и, должно быть, действия самой рыбы туго стянули эти сетчатые емкости. Сомы, а именно они составляли основное содержание сети, были плотно упакованы в находящиеся в полутора метрах друг от друга, многометровые «авоськи». Обо всем увиденном Виктор сообщил рыбакам. После небольшого совещания было принято решение: раз уж не удастся спасти сеть, то хотя бы освободить рыбу. Иначе погибнет.

Виктор извлек нож из ножен, и снова пошел вниз. Оказавшись между двух «авосек», легко, широким движением сверху вниз, вспорол сеть. Слева от себя и сразу же – справа. И тут произошло то, что вполне мог бы предположить опытный охотник. Неожиданно получившая свободу рыба, ринулась в образовавшиеся большие бреши...прямо на охотника!

Многокилограммовые, сильные сомы своими тупыми мордами били Виктора в голову и туловище, разво-

рачивались в тесноте, добавляли хвостами и разбега-
лись в стороны, освобождая место для других пленни-
ков. Маску сбили с охотника сразу же. Кроме бесконеч-
ных тумачов разбушевавшиеся рыбы подняли такую
муть, что несчастный «освободитель» своим помутив-
шимся сознанием уже плохо представлял себе, где по-
верхность. Путь наверх преграждали, ставшие теперь
невидимыми сеть и коряга, а также мельтешащие и по-
стоянно атакующие, глупые рыбины. На ощупь, очень
медленно, на остатках сознания и с разрывающейся
от желания немедленно вдохнуть, грудью, Виктор вы-
брался все же наверх.

Когда прокашлялся и пришел в себя, охотник понял,
какую глупость совершил. Конечно, в случившемся ви-
новат только он сам. Но и рыба тоже хороша: такой
черной неблагодарностью отплатить своему спасите-
лю!

Береги себя сам

Иван – охотник начинающий, хотя молодым челове-
ком его не назовешь: сорок лет – вполне зрелый воз-
раст. Как и у большинства начинающих охотников, сна-
ряжение его не отличалось совершенством, но, глав-
ное, не совсем подходило именно ему. В частности, ла-
сты были великоваты в калоше. Грузовой пояс состоял

из грузов по два с половиной килограмма каждый, и, если в начале охоты пояс уравнивал плавучесть гидрокостюма, то через час плавания начинал притапливать охотника даже на поверхности. Ружье вполне достойное, но для новичка можно было бы взять ружье и послабее.

Все это, плюс нарушение главного правила поведения под водой («Не дергаться и не паниковать!»), и привело нашего героя к критической ситуации. Иван охотился в реке с очень прозрачной водой. Глубина 4-5 метров. Нырять и плавать он хорошо (в детстве занимался плаванием в секции), поэтому в своих мощных ластах чувствовал себя как рыбы в воде. Солнце пронизывало всю толщу воды, охотник был полон сил, и ничто не предвещало беды.

Вот Иван заметил на самом дне, среди бревен, двух, стоящих рядом, вполне зачетных голавлей. Он ныряет, плавно приближается к ним и стреляет. Одна из рыб мгновенно исчезает, а вторая начинает бешено вертеться на вонзившейся в бревно стреле. Охотник пытается руками схватить рыбу, делает при этом слишком резкое движение, и один ласт слетает с ноги. Попытка тут же выдернуть стрелу из бревна результатов не дала, зато окончательно спалила остатки кислорода в легких пловца. Иван бросает затею со стрелой, выпускает из рук ружье и устремляется наверх. Однако при первом же резком гребке, слетает и второй ласт.

Охотник бешено молотит ногами, но большая отрицательная плавучесть от избытка грузов, которая на пятиметровой глубине еще увеличилась, крепко держит его под водой.

Лишь в самый последний момент, когда сдерживать позывы организма на вдох уже не было никакой возможности, Иван сбросил грузовой пояс. И его, как пробку, выбросило наверх. Уже на поверхности он сбил с лица маску, выплюнул изо рта трубку, долго и надрывно кашлял, выгоняя из себя речную воду. Когда немного отошел, то брасом поплыл к удобному для выхода из воды, берегу. В реке остались ласты, ружье, маска с трубкой – почти все снаряжение подводного охотника. Но хорошо еще, что сам там не остался...

Ружье или жизнь

Мой друг Владимир – человек по всем статьям хороший. Но одно «но» все же есть: он не любит заниматься ремонтом и должным уходом за своим подводным снаряжением. То один друг ему поможет в этом, то другой – так и живет. Собрался он как-то на охоту в быстрой реке, где не только мощное течение, но и высокая прозрачность воды. В таких условиях надо использовать достаточно мощное и, что не маловажно, надежное ружье, а его, как вы понимаете, как раз у

Владимира и не было. Вот и пришел он ко мне: «Дай, – говорит, – свое полуморское». Известно ведь, что «жену, коня и ружье нельзя доверять даже другу». Так нет же, не прислушался я к голосу народной мудрости, дал ему свое любимое, самое боевое ружьишко. А на душе кошки скребут, нехорошие предчувствия одолевают...

Река, действительно оказалась почти горной. Течение такое, что против него даже на мощных ластвах не выгрести. В таких условиях Владимир избрал единственно возможный метод – охоту сплавом. Это когда человека, словно щепку, несет потоком вниз, а он, уврачиваясь от подводных камней, пытается обнаружить рыбу, успеть направить на нее ружье и выстрелить. Такая стрельба «по-македонски» мало результативна, и поэтому охотник ищет какую-нибудь преграду в русле реки, за которой течение ослабевает или даже поворачивает вспять. Например, за огромным валуном, торчащим из воды, или за крутым поворотом реки. В подобных местах и рыбе комфортнее, нежели на стремнине.

Другу моему повезло: он нашел большой, выходящий на поверхность, завал, состоящий из бревен, веток, вырванных водорослей и всякого хлама, который не без помощи человека оказывается в реке. Владимир по опыту знал, что в таком месте очень любит стоять разнообразная рыба. Так оно и оказалось. Только он приблизился к бревнам, как от него в стороны

и вниз побежало несколько полукилограммовых голавлей. Ага, значит, в завале и под ним крупные голавли точно есть. А, может быть, и судак, и сом. Завернув за эту нерукотворную плотину, где течение сразу же ослабло, Владимир отдышался, успокоился, и начал, не торопясь, обследовать завал.

Глубина реки в том месте была метра четыре. Стоило нашему герою погрузиться, дойти до дна и взглянуть в полумрак древесного хаоса, как он тут же обнаружил прижавшегося к песку крупного голавля. Его черный хвост, обращенный к охотнику, едва заметно ходил из стороны в сторону: течение и тут рыбину доставало.

Стоял голавль крепко, удирать не собирался, но Владимир стрелять не торопился. Решил внимательно осмотреть весь завал – уж очень место было многообещающее.

На втором нырке охотник обнаружил еще двух крупных голавлей, которые вжались между бревнами, и стояли вплотную друг к другу, словно сросшиеся боками сиамские близнецы. Еще подумал, что, если стрелять их сбоку, то можно было бы взять сразу обоих. Но и на этот раз удержался от соблазна. На третьем нырке («Бог троицу любит»?) Владимир увидел все-таки хозяина реки. Большой, черный сом находился в метре ото дна, лежал он на одном из бревен, вытянувшись в струнку, и поэтому сам был очень похож на бревно.

Тут уже медлить смысла не имело: Владимир направил ружье на убойное место и нажал на спуск.

Дальше последовала обычная картина. Полутораметровая рыбина, пронзенная стрелой, сразу же оказалась на лине, начала метаться в завале, сбивая с веток муть и ставя завесу. Счастливым охотник всплыл, вцепившись двумя руками в ружье. Впрочем, он особо не волновался за свою добычу, так как видел, что попадание было отменным, а линь выдерживал и не таких монстров. Ну, запутает, конечно, сом все что только можно, придется, когда он успокоится и течением снесет муть, понырять, выпутывая стрелу, линь и его самого. Но это не впервой. Однако на сей раз, дело обстояло намного хуже...

Первый же нырок к месту событий показал, что стрела, легко пройдя через большую, но мягкую рыбу, вонзилась в одно из бревен. Не обращая внимания на плавающего рядом сома, который в таких случаях очень любит цапнуть своего обидчика, Владимир попробовал потянуть за стрелу. Какое там! Стальной, острый гарпун так плотно и глубоко сидел в мореном дереве, словно его туда вбивали кувалдой (я же говорил, что ружье у меня мощное!). Охотник всплыл, отдышался и какое-то время соображал, что же делать. Как крайний вариант можно было выкрутить стрелу, оставив наконечник в бревне, но Владимир знал, что мне это едва ли понравится. Поэтому решил, во что бы то ни стало,

извлечь из плена и стрелу, и наконечник. Он нырнул, взялся двумя руками за стрелу, обоими ластами уперся в соседние бревна и, что было силы, дернул...

«Что было потом, я понял не сразу, – рассказывал впоследствии наш друг. – Первая мысль: я выдернул стрелу, так как она, вроде бы, пошла на меня. На самом деле, это ноги пошли вперед, ибо я сдвинул ими соседние бревна, а стрела, как была в плену, так и осталась. А потом все задвигалось... Знаешь, как из спичечного домика выдернуть одну спичку... Завал, состоящий из десятков бревен и казавшийся таким незыблемым, ожил и развалился, словно тот самый спичечный домик. Хуже всего то, что мощное течение подхватило все это и потащило на меня. Я еще держался за стрелу, а выход к поверхности был уже перекрыт. Тут уж (извини, дорогой) о ружье как-то сразу забыл. Видимо, решил, что жизнь дороже».

Владимир подчинился напору течения, и, загораживая голову руками, начал в образовавшейся завесе мутити, вслепую, постепенно выбираться наверх. Главное – он удержался от паники. Получив несколько синяков, с маской не на лице, а на груди, он, наконец, оказался на поверхности среди плывущего мусора и веток. Бревен, слава богу, уже не было: они, как потом выяснилось, будучи тяжелее воды, тащились течением по дну. Выбравшись на ближайший берег, Владимир долго приходил в себя.

Потом были продолжительные поиски ружья. Увы, тщетные. По всей видимости, события развивались следующим образом. Так как ружья у меня все плавающие, то на литье накатилось одно или несколько бревен, и под напором течения его оборвало. Ружье при этом всплыло на поверхность и было унесено течением. Сом с оборванного литья спокойноенько сполз, уплыл и, вполне вероятно, еще выживет. Стрела же осталась в том злополучном бревне, вероятнее всего ее согнуло и, конечно, занесло илом. Попробуй потом отличи ее от ветки или сучка? «Да и какой уже был в ней прок?» – оправдывался мой друг, вопросительно глядя на меня и надеясь на снисхождение.

Конечно, ружье мне жалко. Но друг – дороже. С другой стороны, если бы я не дал ему свое мощное ружье, он бы не попал в такой переплет. Так что как не крути, а к народной мудрости стоит прислушиваться...

На всю жизнь

После того, как я услышал эту историю, долго размышлял, стоит ли об этом писать? Я много лет уверяю начинающих подводных охотников, что наше увлечение, хоть и экстремальный вид спорта, но при серьезном к нему подходе совершенно безопасный, и критические ситуации под водой практически исключены.

Однако они все же бывают. Хотя, если детально рассмотреть все действия охотника в той истории, то далеко не все из них с точки зрения безопасности были правильными.

Мы ехали в аэропорт на машине с человеком, которого я до того дня не знал.

– Алексей – представился он, и у нас завязалась беседа, которая часто скрашивает вынужденное безделье случайных попутчиков. В разговоре я упомянул, что недавно вернулся из Астрахани.

– На рыбалке были?

– Почти. На подводной охоте.

Мой попутчик живо заинтересовался. Видя такой неподдельный интерес, я уже без понуканий углубился в любимую тему. Когда же с плохо скрываемой гордостью поведал своему спутнику о крупных сомах, которых там довелось добыть, Алексей с грустью обронил:

– Понимаю. Я тоже через такое проходил. Давно, правда, это было... И, возможно, мой увлеченный рассказ, а также дорожная, ни к чему не обязывающая ситуация, настроили моего спутника на очень эмоциональные откровения.

– К той памятной охоте я уже много лет занимался этим хобби. Нырял на разных водоемах, стрелял всякую рыбу, в том числе и крупную. Сомы тоже уже числились среди моих трофеев. Но этот сом... короче,

после той охоты я уже не ныряю за рыбой. Вот уже лет двадцать... Можно курить?

– Конечно, конечно!

Алексей затыкнулся пару раз. Похоже, ему надо было на такое повествование решиться, и он все еще сомневался: стоит ли? Может не хотел выглядеть даже перед чужим человеком в каком-то не лучшем свете, а может столь давние воспоминания были ему все еще не безразличны. После затаившегося молчания, он все же продолжил.

– От одного знакомого прослышали мы об удивительно прозрачных озерах, расположенных севернее и северо-восточнее

Арала. В них, якобы, полно огромных сомов, сазанов, амуров и каких-то невиданных рыб – змееголовов. Информация точная: этот самый знакомый сам несколько лет жил в Казахстане и постоянно рыбачил. Вот я с двумя надежными друзьями, естественно подводниками, хорошенько подготовившись за зиму, и отправился в эти дальние и жаркие края.

Наши ожидания, надо сказать, оправдались. Мы, в конце концов, устроились на пустынном берегу относительно небольшого озера, которое, впрочем, соединялось протоками с двумя другими, значительно более крупными. Учитывая пустынный характер местности, при выборе стоянки ориентировались на наличие тени, топлива и пресной воды. Охота же была сказоч-

ная! Одно плохо: добыча портилась уже через пару часов, и очень скоро мы сами резко ограничили количество стреляемой рыбы. Выбирали самые крупные экземпляры.

Как сейчас помню: до отъезда оставалось четыре дня. Начинался по обыкновению очень жаркий день. После завтрака в воду полезли все трое: каждый понимал, что очень скоро эта необыкновенная охота закончится, и пытался «надышаться перед смертью». Я поплыл к плавучим островам, которые прибило ветром к дальнему краю озера.

Плавучий остров – это заросли тростника, которые с корнями вырвало из дна, и этот ковер толщиной около метра всплыл. Острова по площади были разные: от пары квадратных метров, до размеров большой комнаты. Однако, сомкнувшись под действием ветра, они могли образовывать большие поля. В тот день именно так и было. Причем плавучие полностью перекрыли протоку, соединяющую наше озеро с соседним. Под этими естественными крышами находила укрытие и спокойствие различная крупная рыба.

На карасей, линей, небольших щук и сазанов мы научились уже не обращать внимания. По крайней мере, как объекты охоты они уже не воспринимались, хоть и были повсюду. Глаза шарили по основаниям тростника, по зарослям других водных растений и останавливались только на чем-то выдающемся. Доплыв до

крайнего острова, заглянул под него. К сожалению, чтобы что-то разглядеть в темноте, приходилось довольно долго всматриваться, давать привыкнуть глазам к резкой перемене освещенности. Да вы это сами знаете. Я позволял себе засунуться под корневую крышу по пояс или чуть больше, а потом, пятась назад подобно раку, выбирался обратно.

Сома, вернее небольшой кусок его хвостовой части, увидел почти сразу, чуть ли не на втором нырке. Рыбина пряталась в темноте, а этот самый ее кусочек был прямо передо мной. Возможно, если бы я видел всего сома, то не стал бы с ним связываться и счел бы за благо побыстрее ретироваться. А тут, не долго думая, нажал на курок. Прежде, чем рассказать, что было дальше, должен признаться в одном глупом приспособлении, которым в то время мы все пользовались.

Не помню уж: то ли кто-то нас надоумил, то ли сами придумали привязывать ружье к руке веревкой. Ружья наши тогда были не плавающими, и когда возишься с подстреленной рыбой, то брошенное на дно в траву и ил ружье, потом трудно отыскать. А так – разжал пальцы, рука освободилась, а ружье рядышком, висит на веревочной петле.

Ну, так вот, ударил я этого сома, и тут же получил ответный удар по голове то ли хвостом, то ли отброшенной им струей воды. И это было лишь началом. В следующее мгновение ринувшийся под остров гигант (те-

перь уже в этом у меня сомнений не было), вырвал из руки ружье и так дернул веревочной петлей за кисть, что едва и ее не вырвал. В мгновение ока я оказался между дном и плавуном. Сом словно бульдозер продолжал тащить меня за руку в это подводное чрево. И хотя я как нитка за иголкой следовал за этой, уж не знаю сколько пудовой тушей, пробивавшей брешь в траве и корнях, все равно меня хлестало по голове, плечам и рукам.

Все произошло так быстро, что я и боли не чувствовал и испугаться не успел. И то и другое я испытал в момент, когда уперся в какие-то непреодолимые корневищи, и после очередного сильного рывка, меня тащить перестало. Видимо сом сорвался со стрелы, а может оторвал лить или петля на руке не выдержала. Маски не было, ее, похоже, на первом же метре этого волок сорвало с лица. Впрочем, она бы никак не улучшила моего положения, ибо в полной темноте, да теперь еще и в полной мути самое зоркое зрение ничего бы не дало...

Стресс, как известно, моментально сжигает кислород в организме подводника и требует для дыхания особо много воздуха. Под воду же я был втянут, так сказать, без предупреждения, и, конечно, вдохнуть толком не успел. И поэтому у меня оставались буквально секунды, чтобы добраться до спасительного воздуха. Но куда плыть? И ладно бы «плыть», а тут надо лезть че-

рез сплошные растительные, к тому же невидимые переплетения. Но и это не главное: главное – в какую сторону лезть? И тут я понял, что если и есть для меня выход, то только вверх. Ведь поверхность от меня в метре, или даже меньше! И я начал с остервенением, как загнанный в угол зверь, рвать над собой траву и корни...

Теоретически сделать дыру в острове невозможно. Разве что ножом и за продолжительное время. Поэтому я и сейчас не знаю, как мне удалось проделать брешь и, уперевшись ногами в дно, пробиться головой наружу. Я хватал воздух ртом, и меня била сильная дрожь. Отдышался, но дрожь не проходила: я, наконец, полностью осознал, что фактически вернулся с того света...

Потом не без труда я вытянул наружу все тело, прополз до края острова, до которого было всего-то метров пять, передохнул и поплыл к лагерю. Маска, трубка, ружье и один ласт остались под островом. Оставшийся на левой ноге ласт я сбросил сам.

Друзья, увидев меня на берегу, не на шутку испугались: лицо мое было в сплошных ссадинах, с правого запястья текла кровь, но главное, в глазах все еще стоял ужас...

Алексей замолчал. Похоже было, что он снова, через двадцать лет испытывает и переживает тот самый, на всю жизнь поселившийся в его душе, страх. Я же,

вознамерившись поначалу сагитировать моего попутчика на новые занятия подводной охотой, понял, что этого делать не следует...

Эффект «Ваньки-встаньки»

Владимир – вполне взрослый, давно сложившийся мужчина. Подводной охотой увлекся недавно, но учился ее премудростям усердно и обстоятельно. Однако, так как ни один учебник не в состоянии вобрать в себя все возможные жизненные ситуации, а ни один гуру не может научить всему и сразу, то определенные пробелы в подводной науке у нашего героя, безусловно, были. К великому сожалению, и в области собственной безопасности – тоже.

У Владимира и его сына один гидрокостюм на двоих. Костюм сухого типа, поэтому он легко компенсировал небольшие отличия в росте и весе отца и сына. Наши рыболовы в тот день отправились на одну из ближайших речек, рассчитывая, как обычно, и сеть половить (в Сибири это разрешено), и понырять за рыбой с ружьишком. Сначала надули лодочку и поставили сеть. Так как до конца светового дня было еще далеко, решили хоть немного понырять. И тут обнаруживается, что все теплые вещи, которые поддеваются под гидрокостюм, забыты дома...

Осень еще не полностью вступила в свои права, и в лесу у реки было вполне комфортно. Вода в реке тоже не сильно остыла после лета, поэтому отец и сын решили все равно лезть в воду. Холодно, конечно, когда под резиной всего один спортивный костюмчик, ну да ничего – если не долго и очень хочется, то – можно. Владимир полез первым. Когда надевал грузовой пояс, то подумал, что надо бы снять хоть пару грузов с него, но поленился.

Видимость под водой была обычной – около двух метров. Почти сразу же охотник почувствовал большую отрицательную плавучесть, естественно. Понятно, что из-за отсутствия теплых одежд под гидрокостюмом, воздушная прослойка была очень маленькой, а грузовой пояс этому не соответствовал. Чтобы не топило, Владимир встал и запустил под гидрокостюм солидную порцию воздуха. Лег на воду – не топит. И поплыл дальше.

Песчаное дно, изредка заросшее подводной растительностью, постепенно понижалось. На мелководье сновали лишь небольшие окуньки. Когда охотник заплыл на глубину двух метров, то на дне травы стало больше, и что там под ней прячется с поверхности было уже не разглядеть. Владимир привычным движением ныряет и тут же, еще не понимает, но чувствует, что что-то не так. А произошла страшная вещь: воздух, в изобилии находившийся под гидрокостюмом, устре-

мился весь в ноги. Охотник превратился в подобие известной игрушки «Ванька встанька»: как того не клади, как не наклоняй, он все равно занимает вертикальное положение. Так и нашего несчастного ныряльщика обилие воздуха в ногах и отсутствие его в верхней части тела держало строго в вертикальном положении. Только, увы, головой вниз!

Поняв, что произошло, Владимир изогнулся и попытался дотянуться головой до поверхности. Ничего не вышло. Он сделал то же самое, но теперь бросил ружье, приложил все силы, гребанул обеими руками и... опять бесполезно! Ноги словно были привязаны к поверхности! Резкие движения моментально сожгли весь запас кислорода в легких, нестерпимо захотелось вдохнуть. Паника уже охватила человека, возможно, поэтому он и не вспомнил о том, что можно сбросить грузовой пояс. Другой вопрос, помогло ли бы это в такой ситуации, но оно – самое расхожее действие во спасение, и Владимир, конечно же, о нем знал. Вместо этого он стал вполне осознанно ползти по дну к берегу. Оставаясь все в том же, вертикальном положении, он цеплялся руками за траву, загребал ими песок и мотал ногами. Так как ласты находились на поверхности, точнее, над нею, то это никак не помогало несчастному. Но именно эти судорожные, странные махания ластами по воздуху и послужили, как потом оказалось, для сына сигналом к бедствию.

Последнее, что увидел горе-охотник в уже угасающем сознании, это прямо перед собой в воде сапоги сына. Через мгновение он был за шиворот извлечен из воды. Трудно сказать, сумел бы он самостоятельно преодолеть эти последние пару метров. К тому моменту Владимир уже бесконтрольно глотал воду вместо воздуха. На берегу долго откашливался и приходил в себя. Окончательно оправившись от стресса и потрясения, рассказал все сыну, и взял с него слово ничего дома про случившееся не говорить.

Потом, рассказывая мне эту неприятную историю, он искренне удивлялся, что попал в ситуацию, в общем-то, давно ему известную. Занимаясь ловлей рыбы сетями, рыболовы, порой, надевают прорезиненные комбинезоны химзащиты. Если по какой-то причине такой рыболов падает головой в воду, то воздух в ногах не дает ему развернуться головой вверх. Так и остаются плавать над поверхностью две раздувшиеся резиновые ступни. Жуть!

Приведенные выше охотничьи эпизоды закончились относительно благополучно. Увы, так бывает далеко не всегда. Гибнут охотники начинающие, гибнут и асы. Последняя шумная трагедия произошла зимой 2007 года с известным (и очень опытным!) белорусским охотником Дмитрием Ковальчук. Причина гибели этого сильного ныряльщика – переоценка собственных возможностей и пренебрежение очевидным рис-

ком. Вообще, если собрать все случаи гибели и травматизма и их проанализировать, то получится примерно такая же картина, как и в случаях с пожарами или дорожно-транспортными происшествиями: 90% из них – следствие пресловутого человеческого фактора. На непредвиденные обстоятельства – форсмажор очень редко удается списать беду.

Примерно такая же ситуация и у наших безоружных братьев – дайверов. Интересное умозаключение приводит дайвер со стажем Игорь Галайда в журнале «Нептун 21 век» (№2, 2007г.), пытаюсь разобраться с причинами гибели ластоногих аквалангистов. Он сравнивает всех нас с учениками в школе. Действительно, в каждом классе обычно 2-3 отличника, человек 10 хорошистов, а остальные троечники и двоечники. Мол, и в жизни также. Поэтому, дескать, не стоит удивляться, что дайверскую и охотничью науку постигают люди в той же пропорции, то бишь – есть и троечники и двоечники.

Наверное, это так, но я бы не стал этим успокаивать и самого себя, и общественное мнение. Ведь самые бездарные ученики таблицу умножения сумели выучить, так почему же не вызубрить правила безопасности? Да так вызубрить, что ночью подними, задай вопрос и тут же получишь единственно правильный ответ. Я считаю это не только возможным, но и просто необходимым. Любая система, обучающая подводной

охоте, должна в самую первую очередь учить соблюдению правил безопасности. И отвечать за качество этого обучения. Не будем забывать, что у подводной охоты одна цель – сделать нашу жизнь краше, а не наоборот.



Проблемы снаряжения

По правде сказать, с каждым годом проблем со снаряжением и оружием у наших подводных охотников становится все меньше и меньше. Обусловлено это как наступившей доступностью нашего рынка импортным товарам, так и усилиями отечественных производителей. При рассмотрении различных условий, при которых осуществляется подводная охота, мы уже затрагивали связанные с ними особенности снаряжения и оружия. Поэтому здесь коснемся лишь некоторых вопросов, которые остались не освещенными, но на сегодняшний день являются важными и актуальными. Начнем с гидрокостюмов.

«Мокрых» гидрокостюмов в продаже сейчас так много, что и умудренные опытом их эксплуатации охотники, тоже теряются в наступившем изобилии. Если по необходимой толщине костюма определиться теперь довольно просто, используя многочисленные и совпадающие друг с другом устные и письменные советы, то по тому, какая фирма делает их лучше, а какая хуже, рекомендации советчиков сильно отличаются. Плюс к этому – качество изготовления одних и тех же брендов с годами изменяется, причем не всегда в лучшую сторону. Между тем, очень часто различные бренды отли-

Чаются только названием, в то время как их костюмы зачастую делаются из одного и того же неопрена, на одних и тех же станках, а порой и в одной и той же мастерской.

При выборе гидрокостюма, конечно же, следует пощупать неопрен, просмотреть заделку швов и убедиться в отсутствии очевидного брака. Но сейчас многие склоняются к тому, что не столько следует смотреть на производящую фирму и качество швов, сколько на то, как он на вас сидит. Почти, как при выборе масок. Например, я примерял только что поступившие в Россию костюмы Pesca Team фирмы Cressi. Натянул костюм №4 – давит. Уже удивительно, так как у других фирм по моим габаритам мне впору №3. Натянул следующий, №5. В ногах, руках, торсе – нормально, а в области шеи – пузырь.

Толстые (9-10 мм) гидрокостюмы – отдельная тема. У нас они все больше и больше востребованы. За рубежом такую толщину пока шить толком не научились, будто бы и оборудования соответствующего нет. В настоящее время большинство толстых костюмов выходит из цеха российской фирмы Neopro. Еще у производителей мокрых гидрокостюмов есть такая маленькая «елабость»: на 0,5 миллиметра завышать их действительную толщину. Особенно это касается толстых костюмов. Например, объявляют костюм 8 миллиметров,

а на самом деле это 7,5 мм, и с «семеркой» такое тоже случается.

Этап, когда активно рекламировалось титановое покрытие открытой поры, миновал. Нас убеждали, что теперь охотникам будет и легче в костюм влезать, и теплее. По части удобства при надевании – все так и есть, а вот насчет дополнительного тепла – не получается ни теоретически, ни практически. Как раз в то время, когда появились в продаже костюмы с титановым напылением, я ходил в сауну с очень умными мужами (четверо – доктора химических наук, один – доктор физико-математических наук). Показал им кусок неопрена, рассказал про обещания менеджеров. Их резюме было следующим: 1 – есть сомнения, что это титан, похоже на алюминий; 2 – никакого отражающего эффекта быть не должно, так как для этого между слоем металла и телом должна быть прослойка. Любая зеркальная пленка, не обязательно металлическая, отражает тепловое излучение, но у нас-то напыление далеко не зеркальное. А просто металлы – отличные проводники тепла. Если к этим теоретическим выкладкам добавить еще и, подтвержденное нами удобство надевания такого костюма (которое, в свою очередь, говорит еще и о том, что костюм хуже липнет к телу, чем открытая пора, то есть в нем лучше гуляет вода и он, стало быть, ...холоднее), то в сумме мы имеем: металлическое на-

пыление снижает теплоизолирующие свойства охотничьего костюма с открытой порой.

Проблема «малой нужды» во время продолжительной охоты всегда остро стояла перед подводными охотниками, вне зависимости от времени года, вида водоема или физиологических особенностей данного индивидуума. Причем мы даже не имеем ввиду ситуацию, когда уже «терпежу нет». Появившееся желание, пусть даже сначала совсем небольшое, отвлекает от охоты, мешает в полной мере насладиться процессом. И вот один умный подводный охотник Сергей Жилин эту проблему решил раз и навсегда. Настолько «навсегда», что я бы советовал изготовителям мокрых гидрокостюмов делать их сразу с гульфиком. Прибавка в цене за дополнительное шитье и клейку никого не разочарует. Это как раз тот случай, когда «мы за ценой не постоим».

Первый гульфик, который я сделал на своем толстом (9,5 мм) костюме от Neorgo, был точной копией идеи Жилина. Однако очень скоро я понял, что металлический зажим для того, чтобы добиться герметизации (зажим, кстати, является наиболее трудоемкой частью всей модернизации), не обязателен. Если рубашка вашего гидрокостюма не слишком велика и нижний хлястик застегивается хотя бы с небольшим натяжением, то этого достаточно, чтобы гульфик плотно под ним прижался, а вода не поступала под костюм.

Усилие сжатия гульфика будет большим, если использовать толстый и мягкий неопрен, например, 8 мм толщины. Из дюжины гульфиков, которые я сделал своим ближайшим друзьям, только у одного немного подтекала вода внутрь при резких движениях. Могут появиться небольшие проблемы и у тех костюмов, у которых хлястик узкий и не на клипсах пристегивается, а на липучке. Для них я придумал примитивное приспособление, намного проще опубликованного уже в МПО, но на все сто исключаящее подтекание. Это приспособление – пластмассовая, металлическая или даже деревянная палочка круглого сечения, в диаметре 3-5 миллиметров, которая с небольшим усилием, в распор вставляется внутрь гульфика. И все. Теперь прижатие в этом месте резко возрастет, и путь воде внутрь будет перекрыт окончательно.

Поставив гульфики, как я уже сказал, не на один костюм, у меня появился определенный опыт в этом не сложном деле. Предлагаю тем, кто не сможет обратиться за такой помощью на фирму Neopro (такую услугу там предоставляют), следующую технологию.

1. Из неопрена с открытой порой и тканью снаружи вырезать кусок размером 17 на 7 сантиметров. Не толстым слоем неопренового клея (например, «Радикал») смазываете торцы, через пять минут соединяете их и потом сшиваете. Сшивать надо тонкой иглой и тонкой

капроновой ниткой, захватывая только верхний, тряпочный слой. Гульфик готов.

2. Вертикальный разрез на штанах гидрокостюма делается в сантиметре от центрального шва слева или справа. Длина разреза должна равняться длине внутренней поверхности готового гульфика, сложенного вдвое, то есть примерно 8 сантиметров.

3. Острым резакон подрезаете ткань с минимальным слоем неопрена со всех сторон разреза на ширину, равную толщине неопрена гульфика. Отгибаете подрезанную часть и подкалываете булавками.

4. Смазываете клеем по кругу обе вывернутые части по разрезу. Смазываете клеем торец готового гульфика и на 8-10 мм от торца тканевую боковину. Даете клею подсохнуть 5 минут.

5. Аккуратно, начиная с одного края разреза, сложив гульфик вдвое, прикладываете его торцом к штанам. Следите, чтобы наружная сторона гульфика не наезжала на отогнутую часть. Хорошенько пальцами обожмите соединенные части.

6. Отстегивая по одной булавке, отогнутую часть уложить на внешнюю сторону гульфика. Хорошенько пальцами обжать склеенные части.

7. Капроновой нитью сшиваете край ткани, уложенной на гульфик, с ним самим, опять же захватывая лишь поверхностный слой. Теперь оторвать его от костюма будет крайне сложно.

8. Вывернуть гидрокостюм и ножницами подрезать острую грань разреза, сделав вход в гульфик закруженным.

Пожалуй, все. Сделаете и заживете новой жизнью. Приятной вам «малой нужды»!

Достаточно сейчас в магазинах и различных неопре-
новых аксессуаров: носков, перчаток, шлемов. Носки
не редко делают, к сожалению, с открытой порой вну-
три. Это не только не целесообразно, но и опасно. Не
целесообразно потому, что носок, находясь в ласте, и
так плотно прижимается к ноге, то есть дополнитель-
ная «прилипаемость» ему не нужна. К тому же откры-
тую пору труднее натягивать на ногу. А опасно, так как
нога в них при ходьбе сильно скользит. Идти в таких
носках даже при небольшом береговом уклоне почти
невозможно: легко упасть, могут пострадать и носки, и
вы сами.

Очень полезные неопреновые шлемы (или под-
шлемники?) изготавливают на фирме Neopro. Правда,
это изделие следует рассматривать как заготовку, кото-
рую, в зависимости от потребности, придется чуть-чуть
доработать. Если ваша любимая маска слегка подте-
кает из-за морщин на лице, то, надев купленный шлем
на голову под шлем гидрокостюма, а маску на него,
вы можете добиться полной герметичности подмасоч-
ного пространства. У такого подшлемника необходимо
только увеличить дырку под трубку настолько, чтобы

можно было с небольшим усилием вытаскивать и вставлять сквозь нее загубник. Система станет работать, если у вас нет усов (и, конечно, бороды!), а при их наличии, вода непременно потечет под подшлемник и выйдет в маску.

Подшлемник полезен и при пользовании сухим гидрокостюмом. Для этого надо кроме дырки под загубник увеличить и дырку под маску. Она должна быть на сантиметр меньше обтюратора вашей маски. В этом случае неопреновый подшлемник натягивается поверх резиновой головы гидрокостюма. Получается следующее: маска лежит верхней половиной на резиновой «голове» сухого костюма, а неопреновый подшлемник еще немного ее сверху поджимает, то есть еще больше герметизирует маску. Но, самое главное, неопрен защищает от холода лицо, которое в сухом гидрокостюме защищено лишь слоем тонкой резины.

Теперь немного о масках. Сейчас и со страниц журналов, и от продавцов снаряжения мы только и слышим о большом или маленьком подмасочном пространстве. Между тем, основная масса наших охотников ныряет за рыбой на совсем не большие глубины, где это пресловутое подмасочное пространство никакой роли не играет. В то же время куда более полезно иметь большой обзор. Лично я, если бы не требовались диоптрийные стекла, то непременно пользовался масками с одним стеклом и большим нижним обзором.

ром. Большой обзор будет полезен не только при охоте в стесненных условиях (тростник, рдесты, завалы, кусты), но и при больших скоростях сплава, и при охоте ночью.

Те, кто носит очки с минусовыми стеклами, более ограничены в выборе маски, нежели охотники с нормальным зрением. Но еще хуже тем, кому нужны плюсовые стекла: для них в Россию завозятся всего три модели масок, которые с нужными стеклами и в столице-то найти проблема. А между тем, я сначала на себе, а потом и на многих великовозрастных коллегах убедился, что такие маски многим просто необходимы. Мы, ведь, как думали: дальнозоркость – значит очки нужны только для чтения и мелких работ. На деле же оказалось, что многим «дальнозорким» и для дальнего зрения нужны очки. Меньшего плюса, но – нужны. Например, я читаю уже в очках +4, а во всех моих масках ныне стоят стекла +2,5. Сегодня многие пятидесятилетние и более старшие охотники совершенно не ожидают для себя обнаружили, что на 1,5-2 метрах в маске со стеклами +1,0 или +1,5 видят лучше, чем без них. А четкость подводной картинке в нашем деле очень даже нужна, иначе как отличить видимый только кусок бока щуки или сома от подводного фона?

По дыхательным трубкам за последние годы ничего кардинально нового мы не придумали. Как плавали 30 лет назад с верхними клапанами, так и ныне пла-

ваем. Не разочаровались и в гофрах, а вот загубники приходится менять. Лет восемь я плавал с анатомическим силиконовым (с пластиной по небу) загубником, и вдруг обнаружил, что он не соответствует строению зубов нормального человека. Присмотритесь сами: прилив, который мы должны прижимать, на уровне коренных зубов слишком близко расположен к загубнику. У нас коренные зубы толще, и в результате они не ложатся на предусмотренное для них место. Это значит, что приходится, чтобы удерживать загубник во рту, сжимать его челюстями – ничем не оправданное напряжение. Углядев эту особенность в «анатомических» загубниках, стал присматриваться к другим, и выбрал для себя самый комфортный...от компенсаторов у дайверов. Пришлось делать хитрое соединение с трубками, но теперь зубы ложатся в загубник плотно и удерживается он во рту без малейшего усилия.

Пересмотрел я свое отношение и к ластам. Лишь только появились в столице длинные, «охотничьи» ласты, все бросились их покупать. И я – не исключение. Несколько лет отплавал в Sporosabe – вроде все здорово. Но вот два года назад у меня случился юбилей, и в подарок от одного родственника я получил ласты Twin speed фирмы Scubapro. Помню, я тогда подумал: «И зачем мне эта дай-верская игрушка?» Год они пролежали на антресоли, а потом их взяли на испытания

мой сын и племянник в Астрахань. И остались от них в восторге! Потом и я убедился: все, что про них пишут (в два раза меньше нагрузка на ноги и в два раза больше эффективность при этом) не пустые слова и не рекламные штучки. А уж как в них удобно охотиться в различных узкостях – не передать! Ласты эти с открытой пяткой, но, примотав изолентой хвостики оттяжки к ней самой, ничто под них не лезет и движению вперед не мешает. Большая мягкость разрезанных лопасти позволяет эффективно работать ногами и плыть на предельно малой глубине (40-50 см), на которой в длинных ластах уже не поплывешь.

Теперь у меня на все случаи жизни две пары ласт. Одни Ise от фирмы Omer с прозрачной лопастью, которые хорошо себя показали на горных реках, и которые я буду использовать при глубоководной охоте, и Twin speed – для охоты на равнинных реках и озерах. Они же меня вполне устраивают на зимней, не глубокой охоте. Получается, что совсем даже не охотничьи ласты мною востребованы больше, чем охотничьи. Полагаю, так будет и для основной массы пресноводных охотников, которым не часто приходится нырять на глубины более 8 метров.

С проблемой очень тяжелого грузового пояса для сухого гидрокостюма и болей в пояснице при длительных зимних охотах мы столкнулись первыми. Тогда в толстых неопреновых костюмах, которые тоже требуют

много свинца, еще никто не плавал. С появлением различных разгрузочных систем, «сковородок» и пр., проблема «ноющей поясницы» была в основном снята. Та плита, которой пользуюсь я, не «в основном», а практически полностью снимает боли в пояснице, сколько бы вы не плавали. Именно потому, что не часть, а весь грузовой пояс лежит на плите, а плита лежит на спине, то и назвать ее «разгрузочной», было бы не верно. У моей плиты перед разгрузочными системами есть еще существенное преимущество, которое очень актуально для тех, у кого «трудовой мозоль» образовался спереди в области талии. Существующие «сковородки» при нырках сползают и падают таким охотникам на голову. С плитой же, которая связана с поясом, такого быть не может.

Мы помним, что имеемые в продаже разгрузочные системы, собраны, как правило, на резиновых ремнях. Капроновые ремни на моей плите мне больше нравятся, так как при ходьбе по берегу вся грузовая система плюс рыба на кукане висят на плечах. Если же лямки будут резиновые, то пояс с рыбой ляжет на тазовые кости, а это больно. Капроновые лямки могут использоваться не только по прямому назначению, но и как удобное место для крепления прочих подводных прибайпасов. В частности, спереди на левой ляжке у меня пришит кармашек для моего подводного фотоаппарата Olim-pus – m725, а на правой – подводный нож.

Грудь для этих вещей наиболее удобное и безопасное место.

Под своей плитой я прикрепил самодельную подушку, сосок для поддува которой протянут опять же по капроновой лямке со спины на грудь. Надувная подушка призвана выполнять следующие задачи:

- компенсировать отрицательную плавучесть добытой рыбы, которая висит на вашем кукане;
- компенсировать отрицательную плавучесть при необходимости нырять на 3-5 метров глубже, чем рассчитан ваш грузовой пояс;
- осуществить аварийный поддув и искусственное создание положительной плавучести на поверхности.

Кукан (точнее, куканы, так как у меня на поясе всегда их два) использую все тот же, разработанный мною в последние 35 лет активных охот. Вот уже лет пять не могу придумать, чтобы такое в нем переделать и улучшить. Ныне более тысячи охотников плавают с такими куканами, изготовленными в Екатеринбурге, но и от них предложений тоже не поступало.

Входя в магазин подводного снаряжения, всем бросаются в глаза стройные ряды самых разнообразных ружей. Их ассортимент самый обширный. Особенно впечатляют своим изяществом и размерами арбалеты, причем в страну ввозятся все новые и новые модели. Пневматика представлена скромнее, да и не пользуется она у законодателей охотничьей моды такой попу-

лярностью и любовью, как арбалеты. Однако если провести тестирование среди наших подводных охотников по вопросу, с какими ружьями они чаще охотятся, то без сомнения перевес окажется на стороне пневматики. Таковы реалии пресноводной охоты.

Сегодня у подводного охотника, если он не отгорожен обстоятельствами от информационного поля, огромные возможности в выборе пневматического подводного оружия. Кроме моделей заводского производства, которые в силу своих не самых лучших технических и эксплуатационных показателей особой популярностью не пользуются, есть возможность заказать и получить очень даже качественные ружья от полупромышленного или частного производителя. Это, в первую очередь, российский «Таймень», белорусский «Каюк» и украинская «Зелинка». Эти ружья и по конструктивному замыслу, и по качеству исполнения намного превосходят зарубежные аналоги, которые, кстати, представляют из себя фактически одну модель с небольшими вариациями.

В то же время именно эта незамысловатость импортной пневматики делает ее надежной и простой в эксплуатации. Если же такое ружье выходит из строя (а это, надо признать, случается редко), то сегодня с их устройством знакомы в любом специализированном магазине, описание и внешний вид всех деталей приведен в журнале МПО, да и большинство деталей

ружей даже разных брендов взаимозаменяемы. Исходя из этого, я теперь, наступив на горло собственному патриотизму, советую новичкам в качестве первого ружья брать тот же Tempest 2000. Просто и надежно, не требует тонкого обращения и достаточно мощное даже при малых (40-50 см) длинах.

Чтобы пневматический «итальянец» приспособить к российским условиям, целесообразно провести пару небольших модернизаций. Вот, скользящая по стреле втулка. Почти у всех «иностранцев» они представляют из себя здоровенную пластиковую бульбу. Их лобовое сопротивление в воде сравнимо, а то и превосходит сопротивление гарпуна с одинарным наконечником. Согласитесь, жалко из-за этой детальки потерять половину имеемой мощности ружья, а значит и резко сократить его убойную дистанцию и пробивную способность. Зачастую очень важно, чтобы стрела прошла на вылет, а с такой втулкой это почти исключено.

Идеальный вариант – заменить ударную шайбу, пружину и пластиковую скользящую втулку на одну лишь стальную скользящую втулку, которая с пяткой стрелы создавала бы гидротормоз. Признаюсь честно, такую модернизацию я лично не проводил, но уже многие охотники эту идею претворили в жизнь. При этом скользящая втулка будет иметь минимальные размеры, минимальный вес, тоненькие, острые спереди ушки для лия. Такая подкаленная втулочка и не разби-

вается, и легко проходит через рыбу. Конкретные размеры такой втулки сейчас и здесь привести невозможно, так как они зависят от многих конструктивных и эксплуатационных параметров данного образца ружья.

Как полумеру можно предложить замену только пластиковой скользящей втулки на металлическую, но со значительно меньшими размерами. При этом пружину можно укоротить вдвое: такой длины для амортизации будет достаточно, а ее сопротивление в воде тоже уменьшится вдвое.

Второй узел, требующий доработки – маленькое «вместилище» для пальца, нажимающего на спусковой крючок. Этим страдают все импортные пневматические ружья. Летом тут проблем не возникает, но мы живем в России, а у нас много месяцев в году охота проходит в прохладной, холодной или очень холодной воде. Поэтому используем перчатки, порой очень толстые, и тут-то выясняется, что палец в предназначенную для него дырку не лезет. Помятуя об этом, я советовал из значительного многообразия конструктивно очень схожих ружей, брать Tempest 2000. У него самое большое расстояние между спусковым крючком и предохранительной скобой. Но теперь мы пошли дальше.

Будучи твердо убежден, что предохранитель на подводном ружье – механизм не только бесполезный, но и вредный, всем счастливым обладателям импортных пневматов советую сразу же выломать предохрани-

тель. Он легко выкусувается бокорезами. Предохранительное устройство практически на всех импортных пневматических ружьях (Seac sub, Tigullio, Beuchat, Cressi-sub) идентичны. А затем становится очевидным, что за счет паза под предохранитель, можно значительно увеличить место под палец. Для этого бор-машиной и фрезой, а еще проще круглым драчевым напильником следует спилить посадочное место под предохранитель. Пластик, из которого отлиты ручки, легко поддается такой операции. Со спускового крючка выступы, ранее входившие в зацепление с предохранителем, тоже лучше спилить, дабы они не защемляли перчатку. Таким образом, вы решите совсем не пустяш-ную проблему, и сможете охотиться со своим «иностранцем» в условиях российских холодов.

Импортные пневматические ружья, имеющие ручку сзади, и будучи относительно тяжелыми, при плавании сильно утомляют руку. Если второй рукой не поддерживать ствол, то усталость дает себя знать уже через полчаса. Этого легко избежать, достаточно под передней частью ствола примотать изоляционной лентой кусок пенопласта. Для того же Tempesta вполне достаточно куска в ширину ствола, высотой 4 и длиной 10 сантиметров.

При том, что с импортной пневматикой многие россияне охотятся давно и успешно, те наконечники, которые к ним прилагаются, не выдерживают никакой кри-

тики. Разве что вы решите охотиться на плотву, окуньков и подлещиков. Хорошие наконечники нужны и отечественным ружьям, и самодельным, то есть это та деталь, которая в значительной степени определяет успешность всей охоты. Деталь эта маленькая, но на ее обсуждение мы здесь места не пожалеем.

Сегодня подавляющее большинство нашего брата используют самодельные или магазинные, но переделанные наконечники. Исключение составляют арбалеты, у которых сами стрелы заточены и имеют лепесток. Эти стрелы, как правило, обладают высокой твердостью, и жало заточенного конца хорошо держит удары в камень. Однако лепесток следовало бы доработать. Но об этом потом.

В калмыцком городе Лагань я общался с местным охотником, имеющим тридцатилетний стаж охоты. Стрела его отечественного ружья с передним зацепом была просто заточена и не имела ни наконечника, ни лепестка. Сазанов он стреляет много и порой очень крупных, но при душевной, дружеской беседе честно признал, что стрелять он старается только сбоку. И все равно имеет много сходов.

Справедливости ради следует сказать, что в разных торговых точках стали появляться и самодельные наконечники, изготовленные отдельными умельцами или организациями типа «ОАО». Где-то таких изделий уже довольно много, но, опять же, едва ли не все они с

серьезными недостатками. Например, я не вижу никакого смысла делать одинарник из титана. Даже если использовать особо твердую марку этого металла, то все равно он будет уступать каленой стали. Его малый удельный вес в данном случае не плюс, а минус. Вот титановый трезубец – другое дело, ибо мощный стальной многозуб слишком утяжеляет конец стрелы. Титан сложнее в обработке и существенно дороже стали. Или другой пример. Уже многие охотники пришли к выводу, что жало однозуба должно иметь режущие грани. Кто-то это усвоил и изготовил одинарники с трехгранным жалом, но сделал этот трехгранник таким здоровым, что вдвое увеличил лобовое сопротивление наконечника.

Сложившаяся ситуация на рынке наконечников, явно не удовлетворяющая запросы охотников, и побудила меня изложить собственное мнение и предложить свой вариант однозуба, естественно, обосновав все его элементы. В основу того или иного технического решения положены соображения и практика исключительно эксплуатационного порядка. Вопросы стоимости, доступности материалов и технологичности их обработки практически не рассматриваются. Однако прежде чем приступить к этой основной теме, коли уж мы используем термин «наконечник», то следует дать оценку и другим, не только однозубым наконечникам. Она будет достаточно поверхностной, так как основной

массе охотников я все же советую пользоваться однозубом.

Наиболее распространенным многозубым наконечником является трезубец. И это не потому, что «Бог трицу любит», а просто это наиболее оптимальное число зубьев, поражающих рыбу. В былые годы, руководствуясь различными соображениями, я использовал и охотился двух, трех, четырех, пяти, восьми и десятизубыми наконечниками. Они имели различную длину, разные промежутки между зубьями, различное их пространственное расположение. Сейчас в зимнее время на определенных речках я пользуюсь четырехзубым наконечником без зацепов и считаю это оправданным. В каких случаях использование хорошего (длинного, достаточно узкого, с хорошими лепестками, петельками для их фиксации и пружинистыми самими зубьями) трезубца может быть оправдано? Коротко, по пунктам:

- 1 – В водоемах, где встреча с трофейной рыбой не возможна;
- 2 – Если дно устлано топляком и почти каждый выстрел заканчивается извлечением стрелы из бревен;
- 3 – При охоте на голавлей и язей, стоящих в корнях прибрежных кустов.

Мне известно много именитых подводных охотников, которые какое-то время активно охотились с трезубцем. Я тоже прошел через этот этап. Но время и

практика все поставили на свое место: ныне подавляющее большинство известных, серьезных охотников в пресных водоемах охотятся только с однозубом. Теперь попробуем перечислить достоинства охоты с однозубом:

1 – Можно добыть рыбу любых мыслимых весов и габаритов;

2 – Можно брать рыбу на максимальных дистанциях стрельбы. Во-первых, потому, что лобовое сопротивление у однозуба всегда меньше, чем у многозуба. А во-вторых, потому, что проникающая способность у одного, пусть более толстого зуба больше, чем у трех;

3 – Можно пробить любую «броню» и любую толщину. Ну, толщину, конечно, не любую, но, заглубившись в тело монстра на 30-40 сантиметров стрелу, вырвать будет очень сложно.

4 – Ружье имеет меньшие габариты, нежели с трехзубцем и потому легче управляемо как в тростниках и водной растительности, так и на быстром течении;

5 – С однозуба проще снимать добытую рыбу. А трехзубец, какой бы длины вы его не сделали, он так может угодить в тело рыбины, что без ножа освободить стрелу не удастся;

6 – Однозуб значительно устойчивей к ударам в твердые предметы. Это объясняется и тем, что одинарик всегда толще, чем зубья многозуба, и тем, что в

его конструкции могут быть использованы особо прочные ударные вставки;

7 – Горную рыбу (и не только!), имеющую огромную силу и нежное тело, очень желательно пробивать навывлет. Иначе она часто себя разрывает, используя опорой для стрелы воду. А пробить навывлет можно только однозубом;

8 – Стрельба однозубом приучает охотника стрелять точно, нередко в конкретное место рыбы. С другой стороны, останавливает его от стрельбы по слишком мелкой, не зачетной цели;

9 – Добытая однозубом рыба имеет более товарный, привлекательный вид, чем добытая с помощью многозуба.

А теперь, наконец, можно перейти и к конструкции того однозуба, который обладал бы вышеперечисленными достоинствами. Причем, будем говорить о принципах, приводя эксплуатационные, физические и гидродинамические обоснования тех или иных конструктивных решений. Цифры приводятся ориентировочные, дающие будущему самоделыцику или фирме возможность вкусового или вынужденного маневра.

Приведу общую схему одинарного наконечника, и рассмотрим каждый из его элементов (рис.1).



Рис. 1 Схема одинарного наконечника



Рис. 2 Форма рекомендуемой заточки жала (в разрезе)

Рис. 3 Жало наконечника

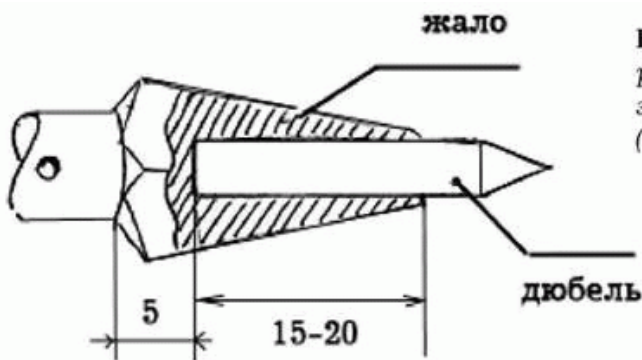
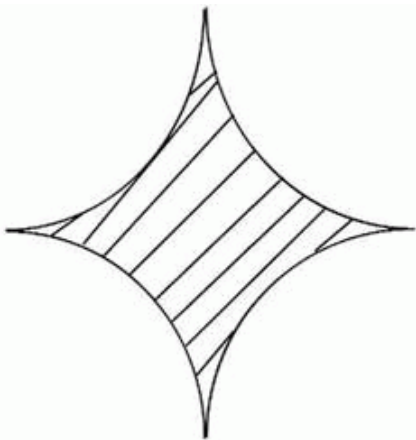

Жало. Оно может представлять из себя единое целое с основанием и шейкой, а может быть отдельным элементом. Отдельное жало обычно используется в тех случаях, когда мы хотим получить наиболее твердую ударную часть, а все остальное (более длинное и тонкое) не доводить до хрупкого состояния. Отдельное, легкоъемное жало сослужит вам добрую службу еще и в том случае, если стрела вонзится в дерево: в крайнем случае, можно ее вывернуть и таким образом сохранить весь наконечник. А жало впоследствии поставить новое совсем не трудно (рис.2)

В качестве жала может с успехом использоваться дюбель. Тот самый, что специальным пистолетом вгоняют в бетонную стену. Он будет являться лишь удар-

ной частью жала, а тело жала, в этом случае, должно быть единым целым с остальным наконечником. Обрезанный заводской дюбель вставляется в подготовленное для него гнездо методом горячей посадки. Диаметр углубления при этом должен быть на 0,05-0,1 мм меньше, чем диаметр используемого дюбеля. Маленькое предостережение из личного опыта: в пакетиках с дюбелями, которые вы купите в магазине или на рынке, попадаются совершенно сырые, не каленые.

Длина жала (с дюбелем или без) должна быть 40-50 мм. Максимальная ширина должна равняться длине оси, держащей лепесток. Заточку рекомендую делать на четыре грани, так, чтобы две грани резали объект на линии оси лепестка, а еще одна – на линии отогнутого кончика лепестка. Кроме того, четырехгранник на излом прочнее трехгранника. Режущие грани появились на наших наконечниках тогда, когда мы столкнулись с дентиновой «броней» сазанов. Усилие преодоления любой преграды у острого предмета намного меньше, чем у тупого. В этом случае, то есть при наличии длинного, острого, с режущими гранями жала наконечника, к мощности ружья можно не предъявлять слишком высоких требований (рис.3) Обратите внимание на задние грани жала. Они скошенные. Дело в том, что при охоте на сазана и амура, очень часто пробитые чешуйки остаются на наконечнике. Застревают они, как правило, между жалом и лепестком, и сорвать их удается

с трудом. При скошенных задних гранях это сделать проще.

Как сильно калить жало? Ответ не простой, так как многое зависит от марки выбранной стали. Так же следует учитывать на кого и в каких условиях будете охотиться. Например, одно время я придерживался мнения, что в тростниках, где совсем нет камней, можно использовать сырой, не каленый наконечник. Пока от попадания крупному сазану в позвоночник острое и тонкое жало моего наконечника не завернулось в обратную сторону. С другой стороны, на одном из притоков Подкаменной Тунгуски чересчур сильно каленое жало при ударе о камень лопнуло посередине. Поэтому тот наконечник, с которым будете охотиться в отсутствии камней, может быть даже перекален, а там, где камни – лучше пусть будет недокален. Да, он будет немного тупиться. Но, во-первых, и не слишком острым наконечником вы всегда пробьете любого лосося или горную щуку, обитателей «каменных» рек, а, во-вторых, после охоты жало не сложно и подправить алмазным надфилем. Средняя рекомендуемая твердость и жала, и всего наконечника где-то 40-44 единицы.

Шейка – это вынужденное утоньшение наконечника, призванное спрятать лепесток в его общих габаритах. Обычно ее диаметр на два миллиметра меньше основания, а длина равна длине лепестка. Переход с основания к шейке плавный (ок. 3мм), шейки к жалу – тоже,

но менее длинный (ок. 1мм). Главное их предназначение – снять напряжение в точке перехода с большого диаметра к меньшему.

Один мой знакомый умелец сделал партию наконечников с шейкой и основанием из дюрала. Руководствовался, как я понимаю, простотой изготовления. В Астрахани наконечник работал без замечаний, а на горной реке не сразу, но все же обломился по оси для лепестка. Вывод: пусть материал будет ржавеющим (для пресной воды это не принципиально), но все же это должна быть сталь.

Основание. Внутренняя резьба основания должна соответствовать резьбе ваших стрел. Использование переходников нежелательно, так как малейшее отворачивание одного из соединений может привести к поломке или сгибанию ослабленного места. По-хорошему, резьба должна иметь заход длиной 2-3 миллиметра и диаметром таким, чтобы наконечник плотно наезжал на стрелу. Это особенно важно для стрел диаметром меньше 8 миллиметров. Но и на «восьмерке» у меня на перекаленных стрелах дважды откалывались резьбы М8 именно из-за отсутствия такого захода на наконечнике. Наружный диаметр основания на 1-1,5мм должен превышать диаметр захода.

Лепесток. Пару лет назад, сидя за чертежами очередной партии наконечников, я начал вспоминать и анализировать накопленный, уже не малый опыт. Я не

вспомнил ни одного случая, когда бы рыба разорвалась именно лепестком и сошла. Рвалась на стреле довольно часто, редко, но бывало, когда не открывался лепесток и рыба сползала со стрелы без задержки.

А стало быть:

1 – Что-то надо делать, чтобы лепесток всегда открывался и не залипал;

2 – Размеры лепестка (и их количество!) играют не первостепенную роль.

Первое, что я сделал, это перешел с двухлепестковых оди-нарников на однолепестковые. Тем самым не только серьезно облегчил их изготовление, но, главное, уменьшил общий диаметр наконечника. По крайней мере, на пару миллиметров, которые, в свою очередь, существенно увеличили его пробивную способность. Теперь ослаблять, делать тоньше шейку, дабы уместить на ней два лепестка, также нет необходимости.

И так, лепесток изготавливается из жесткой стали, толщиной 0,8-1 мм. В сечении будет ли он п-образным или подобно букве «С» – роли не играет. Боковые кромки не должны быть острыми, чтобы не резали рыбу. Рекомендуемая длина лепестка – от 50 до 70 миллиметров. В отогнутом состоянии лепесток не должен немного доходить до перпендикулярного положения относительно наконечника.

Едва ли не самый важный элемент лепестка – его свободный кончик. Вы наверняка видели, что у всех арбалетных стрел и отдельно продаваемых импортных однозубов концы лепестков лопатообразны и прилегают к стреле или наконечнику. И то, и другое совершенно недопустимо! Именно такой конец лепестка и приводит к обидным, на первый взгляд необъяснимым сходам рыбы. А объяснение все же есть. Я не раз замечал, что после того, как стрела побывает в глинистом грунте, лепесток словно присасывается к своему ложу. Возможен и другой вариант. Лепесток прижимается к стреле, если стрела находится в движении, либо он оказался сверху и прижимается собственным весом. А далее, сползти со стрелы с прижатым лепестком, имеющим не отогнутый скругленный конец, совсем просто. В далекие годы мы сами снимали подстреленную рыбу со стрелы, вложив в рану прижатый лепесток и аккуратно вращая стрелу по часовой стрелке. Как это мы раньше не догадались, что, если мы можем так снять рыбу, то почему сама рыба освободиться не может?

В результате всех этих умозаключений и фактического опыта я пришел к следующему: кончик лепестка должен быть острый и тонкий, плавно отогнутый на 5-6 миллиметров от основания. Почему острый? Да потому, что в этом случае он непременно при движении стрелы назад вонзится в мясо и будет уводить лепесток на открывание. Почему тонкий? А потому, что в

этом случае он, выступая за пределы наконечника, не будет существенно влиять на лобовое сопротивление всей стрелы, (то есть на силу боя и дальность полета) и на проникающую способность наконечника. Можно сказать, отогнув и заточив кончик лепестка, мы «убили двух зайцев».

Ось. Ее диаметр 1,5 – лучше 2 миллиметра, естественно, стальная. Вы не поверите, но я купил на Птичьем рынке столицы трехгранные наконечники на Мбс...алюминиевой осью! Продавец, правда, предупредил меня, но изготовитель-то что думал?!

Другой расходный материал, с которым каждый охотник вынужден плотно общаться – гарпун-линь. Он рвется, перетирается, вяжется в узлы, вытягивается, а нам хочется, чтобы всего этого не было. Ну, по крайней мере, какое-то достаточно продолжительное время. В магазине, даже столичном, такой линь еще поискать. Два года назад в журнале МПО публиковался мой материал по созданию «неубиваемого» линя. Но, как уже не один раз бывало, разноплановая практика опровергает самые надежные теоретические выводы. Так случилось и на этот раз.

Мною изготовленные «неубиваемые» лини дважды меня подвели, причем однажды это сопровождалось утратой гарпуна. Оказалось, что рыболовная плетенка, которая в таком лине является центральной жилой, должна обладать примерно такой же жесткостью, что и

используемая оплетка. Иначе на крутых сгибах более жесткая плетенка продавливает оплетку и вылезает из нее петлей. В оплетке образуется брешь, слабое место, которое рано или поздно подведет. Нет, от идеи использования рыболовной плетенки отказываться рано, однако следует выбирать наиболее плотную оплетку, забивать ее достаточно плотно плетенкой, которая, в свою очередь, не должна быть жесткой.

Совсем недавно в Москве появился линь из-за «бугра» с удивительными свойствами. Называется «Дунема». При диаметре 1,8 мм изготовитель гарантирует усилие на разрыв 180 кг! Но главное все-таки не в ее прочности (кевлар – тоже прочный, но, увы, ломкий), а в ее высокой сопротивляемости истиранию. И, похоже, это не только слова: на некоторых моделях арбалетов тяжи цепляются за стрелу именно этой веревочкой. Что ж, пройдет какое-то время, и мы сможем сказать, стоит ли этот чудо-линь тех не малых денег, которые за него приходится отдавать.

Когда мы вяжем линь, очень большое значение имеет заделка его концов. Как утверждают те, кто ходит в горы и лазает в пещеры, любой узел «съедает» от 15 до 50% прочности веревки. Поэтому я уже много лет сшиваю линь тонкой капроновой нитью, потом ею же обматываю сшитый участок и замазываю все это водостойким клеем «Момент». Клей этот после высыхания

сильно не твердеет и защищает бандаж от разлохмачивания.

В нашей охотничьей среде нет еще полного единства по вопросу полезности и необходимости катушки. Я до настоящего времени охотился без нее, но имел всегда мощный амортизатор на лине и несколько метров аварийного линя на конце ресивера. Когда-то аварийный лить у меня укладывался в ручку ружья, как обойма вставляется в пистолет. Набора «амортизатор плюс аварийный лить» вполне хватало на все случаи жизни. Однако следует признать, что действительно крупную рыбу мне глубже, чем с 6 метров поднимать не доводилось. Поэтому на сегодня я пришел к следующим соображениям.

Катушка необходима, если вы охотитесь на рыбу свыше 10 кг на глубинах более 6 метров в завалах или в «арматуре». Вероятно, она будет полезна на море, особенно, если охота проходит на большой глубине, а видимость не ахти. Во всех же остальных случаях я не вижу в ней необходимости, и моя практика это подтверждает. На моем самом ходовом ружье с середины прошлого сезона стоит катушка. Пока что я понял, что с ней процесс приведения ружья в боевое состояние по сравнению с двухшлаговым линем и амортизатором удлинился и усложнился. Поэтому в тех водоемах, где нет глубин более 6 метров, я катушку буду демонтировать и ставить амортизатор. Между тем самый автори-

тетный для меня охотник, Владимир Дажаев, имеет на своих ружьях только полутораметровый линь. И никаких катушек, амортизаторов или аварийных линий. Рыбу же берет всякую и практически с любой речной глубины. Правда, задержка дыхания у него – будь здоров и опыт полувековой. На этом, как я понимаю, и «выезжает».

Недавно я принимал участие в разработке отечественной катушки, которую взялся заказать гендиректор компании Неорго Александр Козлов. Катушка от Неорго должна подходить ко всем пневматам, быть более компактной, чем импортные и вдвое дешевле. Первая партия нового отечественного изделия с весны 2007 года проходит испытания на ружьях московских охотников. Значительно облегчает процесс снятия добычи с гарпуна и выпутывание лinya из завала металлический карабин. Их теперь придумано несколько видов, в том числе такие, которые не требуют их расстегивания и застегивания (карабин от «Тайменя»). Карабины устанавливаются между гарпун-линем и либо катушечным лнем, либо амортизатором.

И последнее. Заряжалка. Самую удачную конструкцию, из мною виденных и опробованных, изготовил и много лет такими заряжалками пользуется Владимир Дажаев. Это титановая пластина, толщиной три миллиметра, схваченная за оба конца плоской корсетной резинкой. Кроме отверстия, служащего для заря-

жания ружья и расположенного в центре зарядалки, в ней есть еще два отверстия. Одно диаметром около 10 миллиметров, другое – около девяти. Грани этих отверстий слегка завалены таким образом, чтобы получить максимальную площадь соприкосновения пластины со стрелой, продетой в это отверстие. Таким образом, зарядалка используется как плоскогубцы для выдергивания стрелы из плена, если ее угораздило вонзиться в бревно. Большая дырка – для стрел диаметром 8 миллиметров, поменьше – для стрел диаметром 7 миллиметров. Сцепление зарядалки со стрелой очень прочное как раз за счет того, что используется титан, имеющий большой коэффициент трения. Для лучшего понимания процесса стоит привести рисунок (рис.4)

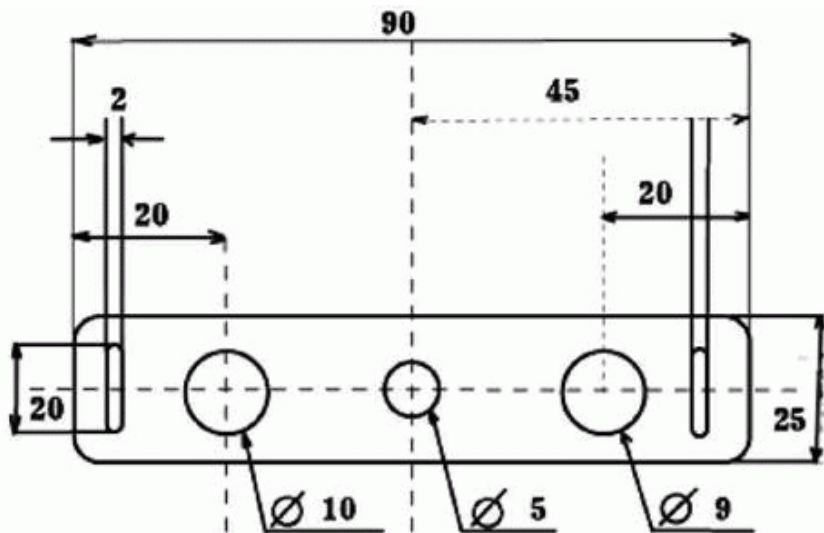

заряжалка





Эти мудрые и загадочные рыбы

«Что ты шагаешь, как на параде? Пригнись, всю рыбу распугаешь...» – наставлял меня отец на рыбалке. Мне это хорошо запомнилось, хотя и было более полувека назад. С тех далеких времен я усвоил для себя одну простую, но важную рыбацкую истину: чтобы рыбу поймать, ее надо хотя бы не напугать.

После периода «коротких штанишек», занимаясь подводной охотой и традиционной рыбалкой всю последующую, сознательную жизнь, я убеждался в этой истине сотни раз. Однако оказалось, что с понятием «пугливость рыбы» не все так однозначно. В том смысле, что у разных рыб она разная, и зависит от многих других факторов. Но прежде, чем этот свой подводный опыт изложить, полагаю, следует вкратце вспомнить о тех природных возможностях, которые заложены в рыбах. И так, способность рыбы своевременно заметить опасность обеспечивается двумя основными органами чувств: зрением и слухом.

Углы зрения каждым глазом у рыб достигают 160—170 градусов по горизонтали и 150 градусов по вертикали. Таким образом, рыбы имеют очень широкий обзор, и могут видеть одновременно что происходит впереди, по бокам, сверху, снизу и даже позади них. На

возможности зрения сильно влияет среда обитания, то есть вода. Водная среда эти возможности сокращает, причем, чем она более мутная, тем значительно это сокращение.

Влияние водной среды на возможности слуха рыб, напротив, положительное, так как скорость распространения звука в воде в 4,5 раза выше, чем в воздухе, а поглощение звука в воде в 1000 раз меньше. У рыб имеется две системы, способные воспринимать звуковые сигналы – это так называемое внутреннее ухо и органы боковой линии. Внутреннее ухо располагается внутри головы и способно воспринимать звуки частотой от десятков герц до Юкщ. Боковая линия воспринимает сигналы только низкой частоты – от единиц до 600 герц. Таким образом, внутреннее ухо позволяет рыбам слышать звуки на больших расстояниях, а боковая линия позволяет определить направление на источник звука. Результаты исследований показали, что в большинстве случаев боковая линия, это орган ближнего радиуса действия (1,5 метра, метр и менее).

Острота зрения и чувствительность боковой линии у разных рыб разные. Зависит это также от конкретного образа жизни и условий обитания. Так, на первом месте среди всех российских пресноводных рыб по «смелости» (точнее, по безрассудности и «пофигизму»), безусловно, принадлежит налиму. И это легко объяснимо: налим ведет ночной образ жизни, а но-

чью у него, кроме сома, других врагов нет. Но ареалы обитания этих двух хищников лишь краями накладываются друг на друга, в то время, как налим обитает, в основном, в северной России, ибо любит холодную воду, а сом, наоборот – в южной части страны, так как любит теплую. Поэтому к налиму мы подплываем совершенно не таясь, с любого направления, и не будь он такой скользкий, то ловили бы его исключительно руками. Характер этой рыбы настолько флегматичен, что и ночью, во время максимальной суточной активности, он не слишком реагирует на подводника, свет фонаря и вспышку фотокамеры. Потому-то этот арктический переселенец для подводных фотографов наиболее удобный и простой объект съемки.

Пожалуй, второе место по спокойствию и безразличию к большим движущимся объектам разделяют сом и судак. Хотя с ними далеко не все так однозначно, как с налимом. Действительно, как тот, так и другой, явно видя и чувствуя пловца (-или лодку), очень часто до последнего остаются на месте и не удирают. Но бывает и совсем по-другому. Точно определить причину столь различного поведения нам пока не удалось, но, по аналогии со щукой, имеются предположения.

Со щуками замечено следующее. Если хищница голодна и находится в состоянии охоты, то срывается и значительно чаще «делает дяде хвостиком». Если же рыбина удачно поохотилась, то ложится на дно, очень

Часто забившись в густую водную растительность, и в спокойной обстановке переваривает добычу. В это время она не проявляет особой осторожности. Возможно, излишнее спокойствие многих сомов и судаков объясняется теми же причинами.

На осторожность всех рыб, безусловно, влияет их местоположение на данный момент. Если рыба считает, что хорошо спряталась, то ее не только не напугать, но и столкнуть с места не просто. Иногда это выглядит, как у страуса, который, засунув голову в песок, считает, что удачно спрятался. Очень показателен в этом плане голавль. Всякому рыболову известно, что голавль очень пуглив. Если вы открыто стоите на высоком берегу и пытаетесь поймать голавля с поверхности, то, вероятнее всего, у вас ничего не получится. Эта рыба, которая кормится в основном тем, что падает в воду, отлично видит не только возможный корм, но и рыбака на берегу. И такой голавль даже на пределе видимости не подпустит к себе охотника. Но, если тот же голавль забьется под корни или опущенные в воду ветки куста, то он, явно видя вас, позволит подплыть вплотную, даже прикоснуться к нему. При этом, наверное, рыба находится в определенном напряжении, и, едва ли, будет в состоянии спокойно кормиться.

На чувствительность рыбы к внешним факторам также влияет то, находится она в стае или нет. В данном случае, следует говорить о чувствительности стаи,

которая, безусловно, выше, чем у отдельной особи. Конечно, и подводному охотнику и рыболову хотелось бы иметь дело сразу со многими рыбами, с целой стаей, однако, не всегда это дает лучший результат. Одиночные лещи, например, более спокойны, не такие нервные, как в стае. То же касается и язей.

Осторожность рыбы, ее пугливость – свойства, заложенные не только изначально, на генном уровне, но и приобретенные. Другими словами, рыбы способны к обучению. Подводники наблюдают это ежедневно и на протяжении десятков лет. Вот примеры из жизни.

Помню, когда тридцать лет назад я впервые (и для себя впервые, и для реки тоже) влез зимой в Москву-реку и в речку Руза, там, где они не скрываются подо льдом, то вся рыба вела себя по отношению к «царю зверей» просто пренебрежительно. И так было не один год. Но постепенно поведение рыбы менялось. И теперь, по прошествии стольких лет, рыбы, постоянно общаясь с охотниками, научились быть осторожными. Нынче, чтобы добыть щучку, надо быть предельно внимательным, быстрым и точным при стрельбе. Теперь многие рыбы срываются с места еще до визуального контакта с человеком, и лишь облако поднятой мути сообщает нам: здесь только что лежала щука.

Можно привести и другие, противоположные примеры приобретенных поведенческих функций рыб. На Красном море, например, где подводная охота запре-

щена, а многочисленные дайверы даже подкармливают рыб, те совсем потеряли осторожность, и лезут пловцам прямо в руки и тычутся в маски. В другой обстановке эти же виды рыб ведут себя куда более осмотрительно.

Всем рыболовам, какими бы снастями они не пользовались, для достижения максимального успеха следует учитывать и использовать фактор внезапности. Ибо напуганная рыба, если и не покинет место лова, то едва ли захочет в этот момент кормиться. Пока окончательно не успокоится. И, когда рыболова или подводного охотника преследуют неудачи, очень может быть, что причину надо искать в своих собственных действиях. Порой, после многочасового плавания или сидения перед удочками, мы считаем, что в реке или озере, где мы намеревались «обловиться», совсем нет рыбы. На самом деле, она есть, но мы не стали для нее неожиданностью...

Я проплавал уже два часа в замечательной речке Рано-ва, но только один зазевавшийся подъязок стал моим трофеем. Нет рыбы – и все тут! Вылез на берег, подошел к рыболову-по-плавочнику пожаловаться на судьбу. А он мне и говорит: «Когда вы направились вон к тому завалу, от него отошла большущая стая язей». Вот тебе на! При видимости не менее пяти метров, я даже не заметил стаю. А они почуяли меня заранее, и заранее ушли с моего пути.

Многие охотники утверждают, что рыба может реагировать не только на движение человека в воде, но даже на движение его глаз. Особенно такое замечали в море при охоте на пугливую кефаль. Но, оказывается это присуще и нашей, речной рыбе. Вот, что рассказал нам Геннадий – опытный спортсмен из Екатеринбурга.

Охотился он в одной из многочисленных протоков Волги, в районе города Саратова. Места там великолепные, изобилующие разнообразной, крупной рыбой. Геннадий оказался на таком участке, где паслись сазаны. Вот он тихонько останавливается перед чистой от тростника подводной полянкой. Один ее край опускался вниз, в глубину. Отличное место для залежки, решил про себя охотник, и занял исходную позицию: сам весь забился в тростник, а наружу высунул только лицо в маске и кончик ружья. И замер, в ожидании.

Как Геннадий и рассчитывал, из сумрачной глубины вскоре показались две рыбины. Это были крупные сазаны, килограммов по десять каждый, которые, не спеша, вплыли на полянку. Один из них направился прямо на охотника. Вот он уже у самого наконечника ружья, чуть ли не обнюхивает его. Стрелять «бронированную» рыбину точно спереди почти бесполезно – стрела соскользнет с чешуи. Геннадию это давно известно, и он ждет, когда сазан повернется и подставит бок.

Вдруг боковым зрением или особым чутьем охотник замечает появление на сцене нового персонажа. Вслед за первыми двумя «разведчиками», на поляне появляется огромный сазан, не иначе, вожак стада. Геннадий лишь скосил глаза на него, но этого оказалось достаточно, чтобы та рыбина, что находилась совсем рядом, метнулась в сторону и исчезла в густой траве. Охотника даже качнуло тугой струей отброшенной им воды. В тот же миг скрылись и два других сазана...

Вот и делайте выводы. Поэтому не удивляйтесь, когда самые лучшие снасти, и самые изысканные приманки и наживки не дают должного результата. Здесь самое время охотнику и рыболову проявить свое искусство. И осторожность рыб – одна, но далеко не единственная грань этих совершенных творений природы. Все так продумано, гармонично, рассчитано на выживание в самых сложных природных условиях, что невольно начинаешь верить в Создателя. Даже человек, как ни старается уничтожить рыбье племя, абсолютного успеха в этом черном деле добиться не может.

Ихтиологи достаточно хорошо изучили биологию и поведение рыбы. Накапливая свой опыт, и нам, далеким от этой науки пользователям рыбных запасов, подводным охотникам, многое сегодня понятно. Но есть вещи совершенно не объяснимые. Приведу несколько примеров необычного поведения сазанов, которых

мы стреляли в разных водоемах и в разное время суток, и потому имеем право на собственные, достаточно достоверные обобщения. Нас всегда занимал вопрос: что влияет на миграцию рыбы и карпа, в частности? Причем, с сезонной миграцией все понятно, нас же интересует миграция суточная.

...Сын с друзьями очень хорошо поохотился в самом конце протоки, метрах в 50 от выхода ее в ильмень. Владимир взял около десятка сазанов и немногим меньше его друзья. На следующее утро уже я со своими братьями по оружию охотился в этом же месте и... неудачно. Рыба исчезла. Спрятаться ей там было негде: она именно ушла из протоки. Но в тот раз нам удалось сделать вполне логичное предположение и объяснить такое поведение рыбы.

Дело в том, что в день охоты Владимира был очень сильный, прямо таки штормовой ветер. Дул он со стороны ильменя на протоку, да так, что повернул слабое течение в ней в обратную сторону. Ночью ветер стих, и, когда уже мы приступили к охоте, в природе царил тишь и благодать. Вот мы и предположили, что сильное волнение, при глубине ильменя 0,5-1 метр, выгнало рыбу с открытой воды в тихую, глубокую протоку. А лишь только ветер стих, она, как по команде, вернулась в ильмень.

Вот это «как по команде» и есть основной, не имеющий ответа вопрос. Кто командует, и каким образом

рыбы узнают, что им следует делать? Самое распространенное объяснение – рыбы чувствуют изменение давления. Возможно. Но непонятно, как может повлиять на нее относительно малое изменение атмосферного давления, в то время как сама рыба легко погружается на 10 и 20 метров, то есть подвергается двух и трехкратному увеличению давления? Даже, если она чувствует эти малейшие его изменения, то могут ли они быть столь критичны, чтобы понуждать ее к миграции? На первый взгляд – нет. Однако дыма без огня не бывает, и потому на ум приходит такая мысль: не само изменение давления влияет на поведение рыбы, а другие, вызванные этим фактором, какие-то вторичные процессы. Процессы, так или иначе связанные с условиями ее обитания. Вот, что я имею в виду.

Известно, что рыба лучше чувствует себя в воде, богатой кислородом. С изменением атмосферного давления начинаются движения воздушных масс, ветер поднимает волну, перемешивает верхний слой воды и насыщает его кислородом. Рыба поднимается ближе к поверхности в благоприятную для себя среду. В свою очередь, вода, насыщенная кислородом, активизирует жизненные процессы рыбы, и та начинает активно питаться. Такова цепочка происходящих процессов, начало которым было положено изменением давления.

Справедливости ради, по поводу предыдущего рассуждения следует сделать оговорку. Дело в том, что ветер сбивает с деревьев, кустов и травы насекомых, которые оказываются на поверхности воды. Рыба поднимается и за ними тоже. На мелких водоемах большая волна взбаламучивает воду, вымывает корм из донных отложений. Этим также объясняется увеличение клева в ветреную погоду.

Вот наблюдения подводных охотников, которые постоянно охотятся на реке Ворона (правый приток Хопра) и очень хорошо эту реку знают. По их утверждению, если атмосферное давление низкое, но стабильное, то рыбы в реке мало. Если давление высокое, то наоборот – много. Но, когда давление падает, то река словно вымирает и рыба полностью куда-то исчезает. Эту закономерность группа охотников проверяла на протяжении нескольких лет и теперь уверена в ней на все сто. В последние пару лет, если давление неожиданно начинало падать, то поездка на охоту просто отменялась. Почему так происходит, у них ответа нет, как нет ответа и на вопрос: «Куда же рыба девается?».

Лично я всегда придерживался мнения, что опытный охотник в небольшой реке рыбу найдет непременно, коли она там имеется. Потому и люблю охоту на реках больше, чем на озерах и водохранилищах. В случае с рекой Вороной было бы глупо полагать, что рыба мигрирует в Хопер и далее в Дон, а потом, с подъемом

давления, возвращается обратно. Поэтому вот какое можно дать объяснение неожиданному отсутствию рыбы на куканах у всех охотников. Предположим, что понижение атмосферного давления оказывает на рыбу некое активизирующее влияние. То есть она уходит с мест стоянки и отдыха (из завалов, травы, кустов и т.д.) и находится в подвижном или просто возбужденном состоянии. Такая рыба не станет подпускать к себе охотника и загодя минует с ним встречу, в чем мы много раз убеждались. В результате охотники рыбу не видят и ошибочно полагают, что она куда-то ушла.

Но иной раз (и, увы, совсем не редко!) мы не находим никакого объяснения тому, с чем сталкиваемся под водой.

...Водоем этот находится в Подмосковье, средняя глубина – два метра, сильно заросший водной растительностью, хотя и проточный. Кроме щуки (окунь и плотва – не в счет), главным объектом охоты является карп. Так вот, приезжаем мы с другом в один из осенних дней и буквально всюду встречаем карпов: одиночные рыбины и в ямке на глубине, и в придонной мягкой водной растительности, и в частокле камыша. Такое охотничье счастье сваливается на нашего брата не часто, и потому на следующий день мы снова на том же водоеме. Погода не менялась, охотились мы в то же самое время суток, видимость не ухудшилась, и не улучшилась, но впечатление было такое, будто плава-

ем мы в другом водоеме: совсем не было рыбы. Нигде, ни одной!

Вот мы и спрашиваем сами себя: во-первых, по какой такой причине рыба ушла, но, главное, каким образом этот «приказ» дошел до каждой рыбины? Когда рыбы в стае, и они все вдруг сворачивают и уходят в одном направлении, это понятно. Но здесь-то все они были на большом удалении друг от друга и разделены к тому же зарослями травы? Вот еще один показательный охотничий эпизод из этой же серии.

Четверо охотников приехали на одну из астраханских проток, соединяющую два ильменя. Быстренько оделись, и все поплыли в одну сторону, где в другие времена удачно охотились. Часа через три все вернулись пустые. Их водителю, до того ни разу не бравшему в руки ружье, тоже захотелось заглянуть под воду. От гидрокостюма он отказался, рассчитывая немного поплавать да вернуться. Наспех объяснив как обращаться с ружьем и на что натягивать маску, товарищи направили его по протоке в другую сторону.

Проходит полчаса, час, а «голового» охотника все нет. На берегу начали волноваться, так как новичок полез в воду без гидрокостюма и уже наверняка сильно замерз. Да мало ли что еще могло приключиться с новичком? Через два часа стали кричать. И тут со словами: «Чем орать, лучше бы помогли», на берег выбирается наш «чайник», весь обвешанный рыбой. Крупные

сазаны, белые амуры и щуки буквально не давали ему подняться из воды. Краткий допрос с пристрастием и вот уже четверо «бывалых» натягивают снова гидрокостюмы и торопятся в воду. Еще через два часа все они выбрались на берег. И все... пустые!

Лично я уже давно убедился в непредсказуемости подводной охоты. Поэтому на вопрос: «Ну, как там охота?», обычно отвечаю: «По разному...». Мастерство и опыт, хорошее снаряжение, знание водоема – это, конечно, важно, и часто именно они определяют успешность охоты. Но, как видим, не всегда.

Мой старший брат, заядлый рыболов-поплавочник, как-то зазвал меня на одно из подмосковных озер. Вода в нем оказалась мутной, и поэтому мне ничего не оставалось, как вместо подводного ружья взять в руки обычную удочку и с нею коротать время. Брат за все время не видел ни одной поклевки, а я, ничего не смысливший в традиционной рыбалке, поймал с десяток окуней и плотвиц. И это было не чудо и не случайность. Просто я сразу заметил на пустынных берегах озера единственный кустик, который частично сполз в воду, и тут же стал ловить среди подводных веток, аккуратно опуская туда свою нехитрую снасть. По своему подводному опыту я знал, что, если на мелкой части водоема и будет рыба, то она предпочтет именно такое место. И оказался прав...

Воочию наблюдая жизнь рыб, некоторые их поведенческие функции мы уже четко определили. Например, любой подводный охотник без тени сомнения скажет, что в дневное время почти все рыбы в равнинных реках ищут укрытие либо в завалах и береговых погруженных кустах, либо в водной растительности. И будут... почти правы. А «почти» потому, что в таких укрытиях мы находим, как правило, уже сытую рыбу, у которой на данное время одна задача – в спокойной обстановке переварить добытый ранее корм или добычу.

Наиболее показательным в этом смысле поведение щуки. Если нашей добычей стала хищница, забившаяся в самые густые травяные или тростниковые крепи, и лежащая на дне, то почти всегда в желудке у нее совсем свежая или полупереварившаяся добыча. Если же щука не лежит на дне, а висит среди травы или веток кустов, то она голодная и находится в стадии охоты.

Даже подводным охотникам, которым кажется, что через свою маску они под водой все видят, легко ошибиться с ответом на вопрос: «Где искать объект охоты»? Мы уже знаем, что, находящуюся в движении, то есть в активной жизненной фазе, рыбу, мы зачастую просто не видим: она очень умело ускользает от встреч с подводником. Как правило, мы об этом даже не догадываемся, а, если и узнаем, то совершенно случайно. Самое простое доказательство данного утверждения – смена метода охоты с поиска на залежку. Можно долго

плавать по реке или озеру и совсем не видеть объектов охоты, но стоит хорошенько спрятаться, замереть и уже через несколько минут перед маской замельтешат мальки, потом появятся в поле зрения крупные красноперки и окуни. А на самых терпеливых и умелых могут наплыть, неизвестно откуда взявшиеся, язи, лещи и сазаны.

Однажды мы с сыном, выбирая место охоты, заметили на мелководье стаю лещей. Аккуратно их обошли, метрах в пятидесяти выше по течению тихо легли в воду, и с ружьями наизготовку пошли на сближение. Ластами не работали, вообще не шевелились иплыли по течению, видимость позволяла обзрывать все от берега до берега, но ни единого леща мы не встретили ни через пятьдесят, ни через сто, ни через триста метров... Исчезли лещи! Как уж они нас «учуяли» и куда подевались – загадка. И, если бы мы не видели их с берега, то так бы и считали, что рыбы в этом участке реки просто не было.

О том, где искать рыбу, единственно верного ответа не сможет дать ни самый опытный подводник, ни мастер любительской рыбалки. Обязательно нужны уточнения, а именно, какое время суток имеется в виду, какая стоит погода, что за водоем и так далее. Для одних видов рыбы эти условия могут быть более критичны, для других – менее. Например, проплыв на ластах по одной из горных рек Полярного Урала более двух

десятков километров, мы с товарищем пришли к однозначному выводу: хариусы стояли только после перекатов на удалении от них не более сотни метров. Дальше, вроде, все также: и глубина, и скорость течения, и характер дна, но рыбы уже нет. Причем, под самым перекатом ютились небольшие хариусы, а наиболее крупные, до полутора килограммов весом, – в средней и задней части обозначенного участка. В то же время по собственному небольшому рыболовному опыту, а также из рыболовных журналов, знаю, что так бывает далеко не всегда. Каждую весну я с братом отправляюсь на охоту и рыбалку в Астрахань. Очень часто мы охотимся и рыбачим в одних и тех же ильменах, буквально рядом. И вот, смотрю я на действия брата: стоит ему поставить удочку с живцом, как очень скоро, а то и сразу же, следует поклевка, и он вываживает очередную зеленую хищницу. С окунями еще показательней, ибо маленькую блесенку они хватают буквально наперегонки.

После столь очевидных фактов первый вывод, который напрашивается, и которым такой клев чаще всего объясняют в рыболовной литературе – хищник голоден. Голоден – значит в водоеме плохо с кормом. Однако я опускаюсь в воду, затихаю и вижу настоящие хороводы из здоровенных, средних и мелких окуней и красноперок, прочей мелочи, включая мальков неизвестного мне происхождения. Плюс к этому, в толще

воды вижу вполне солидную, полуторакилограммовую щуку. И никакой агрессии со стороны этих хищников: похоже, и щуке и крупным окуням нет никакого дела до снующей повсюду мелюзги.

Так как Валерий ловит, а я наблюдаю в одно и то же время и в одном и том же месте, то вывод про «голодных» хищников явно не годится. Я же могу предположить следующее.

Первое. Хищники не нападают на потенциальные жертвы, если те выглядят вполне здоровыми. Возможно, здоровые рыбки легко уворачиваются от таких нападений, хищники это хорошо усвоили и не делают заведомо бесполезных попыток.

Второе. Как живец на крючке, так и блесна не могут абсолютно точно имитировать здоровую рыбку и всегда имитируют больную или покалеченную особь. Получается, что пищей для хищников в первую очередь служат как раз не здоровые и не жизнеспособные экземпляры.

И третье. Утверждение большинства рыболовных мэтров о том, что искусственная приманка тем лучше, чем точнее имитирует настоящую рыбку, верно только отчасти. А именно, в той части, которая касается ее внешнего вида, но не ее поведения в воде или, точнее, ее манеры движения. Полагаю, что максимальный эффект при ловле хищников возможен в том случае, когда искусственная приманка будет идеально похожа на

здоровую рыбку, но двигаться будет, словно больная. Это не значит, что блесна или воблер могут кувыркаться как попало: движения их должны быть присущи, хотя и больной, но рыбе. И хищник, думаю, легко отличит неумелую подделку.

Как-то в астраханских ильменях мы попали на довольно мутную воду. В этих условиях искать рыбу было бесполезно, и мы использовали залежку. Глубина маленькая, и мы лежали на поверхности среди тростников. Вот мимо меня проплыли три килограммовых карася справа налево и один в обратном направлении. Затем на сцене появился карась поменьше. Он плыл очень медленно, остановился в полуметре от маски прямо передо мной, и странным образом наклонился вперед. В такой позе, головой вниз градусов под 45, рыбина замерла. Тут же подплыла маленькая рыбешка, и что-то с карася сощипнула. Через несколько секунд другая рыбешка тоже его клюнула. К сожалению, я все внимание настроил на карася и не присмотрелся к тем, кто исполнял роль чистильщиков. Мелкие, сантиметров по пять-семь то ли плотвички, то ли красноперки. А то, что они исполняли роль чистильщиков – это точно. И такая наклоненная поза крупной рыбы явно была сигналом для них, мол: «Я готов! Можете меня чистить!»

Через два или три дня в другом ильмене, где было очень много всякой рыбьей мелочи, я это явление на-

блюдал уже много раз. Оказывается, так поступают не только караси, но и окуни, и красноперки. Они точно также зависали в толще воды вниз головой и никак не реагировали (значит, были к этому готовы) на пощипывания братьев своих меньших. Не знаю, чем это объяснить, но мне даже показалось, что спрос на чистку превосходил предложение. То есть не заметно было, чтобы к такой перевернутой рыбке со всех сторон подлетали желающие поработать и подкормиться. Еще я заметил, что когда красноперки или плотвицы оказывались в такой позе, то они быстро-быстро трепетали своими прозрачными грудными плавничками. Возможно это тоже сигнал чистильщикам.

Известно, что у морских рыб такое поведение – это норма, мы об этом и читали, и видели в кино. Но, чтобы такое было присуще рыбам пресноводным, я никогда и ни от кого не слышал. С чувством первооткрывателя уже на берегу поделился увиденным с друзьями и тут же получил подтверждение от одного из них: он тоже наблюдал аналогичные сцены. Уже в Москве, вернувшись из Астрахани, я поведал о своих наблюдениях известному авторитету в области ихтиологии, кандидату наук, главному редактору газеты «Рыбак-рыбака» Алексею Цесарскому. Он был не мало удивлен, и попросил меня, не слишком мешкая, написать об этом в его газете. Оказывается, чтобы зафиксировать первенство в данных наблюдениях – во как!

Сравнивая дневные и ночные подводные охоты, можно с уверенностью сказать, что ночью на глаза подводнику попадается больше рыбы. Вывод простой: рыба выходит из недоступной для нас глубины и из таких укрытий, в которых мы не смогли обнаружить ее при свете дня. Но не до конца ясно, с какой целью из глубины выходят крупные окуни и щуки? Совершенно не прячась, они лежат на голом дне, и такое их поведение не вяжется с нашими представлениями об охоте этих хищников. Тем более что, как щука, так и окунь, всюю кормятся в дневное время, и мы это постоянно наблюдаем. Вопрос, по крайней мере для нас, остается открытым.

Вообще, очень часто поведение рыбы не находит у нас разумного объяснения. Дважды мне лично и несколько раз моим ближайшим друзьям доводилось добыть «странных» сомов. Рыбины лежали на боку, словно дохлые, но после выстрела вели себя точно так же, как и все их нормальные родственники. Охотники в азовских лиманах перед необычно сильными морозами прошедшей зимы натолкнулись на большое скопление сазанов, которые тоже лежали на дне на боку. Когда подводник с шумом спрыгнул из лодки в воду, рыбины стали нехотя «вставать» и расплываться...

Поведение рыбы в зимнее время тоже крайне неоднозначно. Из рыболовной литературы известно, что многие рыбы перестают активно питаться, а такие, как

карась и карп, могут, зарывшись в ил, и вовсе впасть в состояние спячки. Однако с тех водоемах, которые, не смотря на морозы, постоянно или временно лишены льда, мы видим, как те же сазаны и особенно караси активно питаются. Плынешь иной раз по такой реке, вдруг наталкиваешься на текущее возле дна облако мути. Еще через десяток метров обнаруживаешь и самих возмутителей зимнего спокойствия – стаю килограммовых белых карасей, активно роющихся в илистом дне реки. Я абсолютно уверен, что предложи этим рыбам в тот момент, например, мотыля, поклевка последовала бы незамедлительно.

Один раз среди зимы на метровой глубине в тростниках я наблюдал странное поведение полутоннационных сазанчиков и таких же белых амуров. Рыбин шесть или больше хаотично кружились в ограниченном, метровом пространстве. В другое время я бы не сомневался, что передо мной рыба свадьба, то бишь, нерест. Но зимой...?

Нечто подобное, тоже смахивающее на брачные игры, много лет назад мне довелось видеть на Можайском водохранилище, в 100 километрах от столицы. Было это уже летом, но ни о каком нересте и речи быть не могло, ибо передо мной были...угри, которые, как известно, нерестятся только в Сар-гасовом море. Над корнями подводного пня штук шесть или семь метровых рыбин изобразили замысловатую полуметровую

конструкцию и медленно извивались. Не скажу, что они были поглощены этим занятием, так как при моем приближении бросились врассыпную, да так шустро, что ни одна не стала моей добычей.

Сазан – один из наиболее частых и в то же время желанных трофеев охотника. Поэтому он постоянно находится под нашим пристальным вниманием, и часто удивляет своим не стандартным и необъяснимым поведением. Так однажды на наших глазах сазаны устроили побоище огромной стае малька. Вода в мелководном заливчике буквально кипела: сотни мальков исчезали в круглых ртах огромных рыб. Вот вам и не хищники! В другом случае разросшееся стадо сазанов, съев практически все, что росло под водой, обглодало камыш уже выше уреза воды. Рыбы выпрыгивали и хватали листья камыша, из-за чего эти водные растения стали похожи на субтропические пальмы. Вот она – жажда жизни и уникальная приспособляемость.

Астраханские ильмени, которых к западу от дельты Волги огромное количество, мелководны. Очевидно, поэтому сазаны в них в спячку не впадают, хотя зимы в этом южном крае случаются холодные и продолжительные. Как же им выжить, где брать кислород? И эти мудрые рыбы придумали.

Выбрав укромное местечко среди тростников, они гонят ртом воду и размывают образующийся лед. Такая майна в водоеме постоянно поддерживается всю

зимую. Когда подходишь к ней, то дно кажется сине-черным, но не от ила, а от спин сазанов, которые стоят бок о бок сплошным ковром. Местные рыбаки отыскивают такие майны и, конечно, ловят зимующую рыбу. К счастью, всю им выловить не удастся, так как рыба достаточно активна и, потревоженная, быстро разбегается. Эти же рыбы проруби могут представлять для охотников за сазанами серьезную опасность: при обильном снегопаде их заносит снегом, и люди проваливаются в ледяную воду. И для сазанов работа над размыванием льда не всегда заканчивается благополучно: не редко находят рыбин, вертикально висящих в воде и вмерзших в лед губами и головами.

А сомы? Мало им хватать в воде все, что движется без особого разбора, мало собирать дань с поверхности (плывущих уток, гусей и даже собак), так они умудряются схватить то, что и вовсе находится вне воды. Сам извлекал из желудка не крупной рыбыны болотную курочку, которая не плавает, а бегаёт по лежащим на поверхности растениям. Но и это не все. Западнее Астрахани есть ильмень, который местные называют «грачевник». Там на небольших, частично затопляемых по весне деревьях, из года в год гнездятся и выводят потомство грачи. Так, сомы приспособились таранить тонкие стволы и ударами хвоста сбивать в воду птенцов. Точно такие же фокусы они устраивают в

дельте Волги вблизи казахской границы, только там их жертвами становятся птенцы бакланов.

Самый частый «гость» на наших куканах – щука. Уж про нее-то, кажется, мы знаем все. Ан – нет! Вот, например, хорошо известно, что щуки – территориальные хищники. То есть каждая крупная особь стремится завладеть хорошим, в смысле наличия пищи, участком реки или озера. И эту свою территорию охраняет. В книге «Ожерелье Джехангира» описан смертельный бой огромной щуки и тайменя за место под водопадом. Я сам не однажды наблюдал следующую картину: медленно и тихо вплываешь в уютную, окруженную травой, подводную полянку, и вдруг с противоположного его края в мою сторону выплывает ее хозяйка, весом, эдак, килограммов на пять. Медленно плывет прямо на меня. Приблизившись на пару метров, останавливается и внимательно, своим желтым глазом изучает непрошеного гостя. Затем, очевидно, осознав, что гость ей не по зубам, медленно, с достоинством разворачивается и уплывает обратно. Конечно, если я ей это позволяю... Но вот, мой товарищ в одном из астраханских ильменей, на совсем небольшом участке, натывается на скопление крупных щук. Он сумел подстрелить дюжину хищниц, самая крупная из которых весила 13 килограммов. Вопрос: что заставило щук собраться со всего ильменя в одном месте? Может, совет старей-

шин? Видимых причин, по крайней мере, никаких. И как тут быть с охраняемой территорией?

А вот другой, схожий эпизод, уже с рыболовами, но на который имеется вполне логичный ответ. В этом эпизоде щук загнала в убежище сильная волна. Рыба эта не выносит сильно взмученной воды, так как взвесь забивает ей жабры и душит.

...Два рыболова по осени отправились в плавни, что на Краснодарской земле. Погода была отвратительная. Холодный, сильный ветер гнал высокую волну, которая забрызгивала пассажиров двухместной надувнушки. Пометались наши рыбаки туда-сюда, и вынуждены были искать убежище в тростнике. Забрались вглубь и оказались в более или менее спокойном дворике с небольшим блюдцем открытой воды. Дай, думают, все-таки забросим блесенку. Забросили. И что тут началось?! Каждый заброс приносил крупную щуку. Остановиться рыболовы смогли только, когда все свободное место в лодке было по борта завалено рыбой. Еле-еле вернулись...

Размышляя над этими бесконечными вопросами, невольно приходишь к выводу, как слабо мы еще изучили жителей царства Нептуна. Это и огорчает, и радует одновременно. Конечно, хотелось бы знать больше, ведь от этого напрямую зависят размеры наших уловов. Но, с другой стороны, представьте, если бы мы могли наперед просчитать все действия наших под-

водных соперников? Охота превратилась бы в размеренную работу, без эмоций, без интриги и неожиданностей. Надо нам это? Нет! Уж, лучше пусть остается все как есть. Будем считать, что бесконечное разнообразие подводной жизни и ее неразгаданные секреты – залог нашего нескончаемого интереса к своему замечательному хобби.



Как сохранить добычу

В зависимости от того, на какой срок подводный охотник отправляется на природу, зависит и решение проблемы сохранности добычи. Самое простое, когда мы покидаем свой дом на один день: утром уезжаем на речку или озеро, вечером – возвращаемся. В этом случае даже в жаркую погоду рыба не портится, если, конечно, предпринять несколько не сложных операций.

После того, как рыба уснула, следует ее выпотрошить и удалить жабры. Если очищать рыбу от чешуи прямо на природе не намерены, то снимите ее хотя бы на животе. Иначе потом удалять чешую с мягкой, разрезанной брюшины будет сложно. Мы же, ту добычу, которую вознамерились привезти домой, всегда чистим полностью: на берегу это делается быстро и не надо заботиться по поводу разлетающейся чешуи. Дома же, потом дольше кухню приводить в порядок.

Почти во всех рыболовных справочниках и энциклопедиях авторы тиражируют мнение, будто потрошенную рыбу не следует мыть. Позволю себе не согласиться. И предлагаю собственную теорию, которая не дает сбоев на практике уже три десятилетия. Почему народная мудрость утверждает, будто «рыба тухнет с головы»? Потому, что в голове дольше всего сохраня-

ется влага в виде мозга, слизи и насыщенных кровью жабрах. В первую очередь портится кровь и почки, в то время как само мясо еще вполне нормальное. Возможно, кому-то доводилось использовать рыбу, которая начала «портиться»? Это как раз тот случай: слизь, остатки крови завонялись, испортились, а мясо – еще нет. Поэтому я, выпотрошив рыбу, непременно ее тут же тщательно промываю. Стараюсь удалить все остатки крови и почек, которые у многих рыб заходят дальше анального отверстия (многие их принимают за кровь). После этого разворачиваю брюшину, жабры и стараюсь рыбу высушить. Сухая и чистая рыба не испортится как минимум сутки. Крапива действительно тормозит процесс загнивания, но только, если она сухая и в ней находится сухая рыба.

Летом многие из нас отправляются на охоту подальше от дома, и проводят на природе все выходные, то есть два-три дня. Как быть тут, как сохранить добычу в этом случае? Вариантов несколько. Самый простой – приобрести автомобильный холодильник. Их сейчас продается много как по качеству, так и по объему. Если же вы решили рыбу посолить, то делается это также с соблюдением определенных правил. Соль, даже обильная, может не спасти вашу добычу, если куски рыбы будут слишком толстые, а окружающая температура – высокая. Просаливаться рыба должна в прохладном месте. Где-нибудь в кустах, где не бывает

солнца, выройте яму. В нее опустите посуду (или полиэтиленовый плотный пакет), в которой сложена пересыпанная солью рыба. Сверху прикройте чем-нибудь, чтобы дневная жара не заполняла ваш искусственный холодильник.

И все же, соленая рыба – это уже не совсем рыба. В том смысле, что из нее невозможно приготовить то обилие вкусов, которые носят гордое имя «рыбные блюда». Оказывается, можно и из трехдневной поездки привезти домой свежую рыбу. Для этого, правда, придется потрудиться. Сначала делаем все так, как описано в случае однодневной охоты. Затем рыба вывешивается на натянутой веревке, на высоте 1-1,5 метра, а под ней разводится костер. Однако костер не призван давать жар, он лишь для того, чтобы в нем тлели прошлогодние листья или какие-нибудь гнилушки. Дым, обволакивая сырую рыбу, еще больше ее высушивает и как бы дезинфицирует. При этом не появляется и намека на копченость – рыба остается просто свежей.

И, наконец, тот самый счастливый случай, когда нам удается на неделю, а то и две отправиться на какое-нибудь очень рыбное или очень удобное для «дикого» отдыха место. Например, на астраханские ильмени или на Ахтубу. Здесь уже подход к проблеме сохранения добычи более серьезный и более затратный. Оставшиеся у нас за спиной родственники, друзья и сослужив-

цы прекрасно осведомлены куда и зачем вы уезжаете, и... ждут «рыбки». В длительной поездке уже легче найти время для приготовления рыбы тем или иным способом так, чтобы она сохранилась до вашего возвращения домой.

Таких метода три: вяление, холодное и горячее копчение. Дольше всего сохранится вяленая рыба, самая же скоропортящаяся – рыба горячего копчения. Ее мы делаем в последний день перед возвращением. Нет необходимости расписывать подробно методику приготовления вяленой и копченой рыбы: их можно найти в кулинарных и во всех рыболовных изданиях.

Нынче наступили такие времена, что и с длительной поездки появилась возможность привезти свежую рыбу. В смысле – свежемороженую. Для этого кто-то запасается сухим льдом, и с его помощью держит свою добычу в охлажденно-замороженном виде. Встречался я и с совсем уж оригинальным методом заморозки – с помощью жидкого азота. Этот газ используется в медицине и хранится в специальных герметичных контейнерах. Рыболовы роют яму, вкладывают в нее прочный большой пакет или большую емкость. По мере вылова рыбы складывают ее в данное рыбоохранилище, а прямо на нее кладут блюдце, в которое раза два в день наливают жидкий азот. Азот испаряется и дает очень низкую температуру. Ваша добыча замерзнет в лучшем виде.

И все же самый современный метод заморозки рыбы – морозильная камера плюс генератор. И то, и другое сейчас свободно продаются в магазинах в широком ассортименте. Путешественники привозят это с собой на природу, сгружают, ставят в отдалении от палаток и запускают генератор. Совсем не обязательно ему работать постоянно. В зависимости от его мощности, объема морозильной камеры и внешней температуры подбирается необходимый режим работы.

Уже доводилось слышать от непримиримых «защитников рыбных запасов», что, мол, «до чего докатились некоторые подводные охотники и рыболовы: целые морозильные камеры возят с собой и занимают (о, ужас!)заготовкой рыбы!» А мне хочется в ответ спросить: «Ну, что здесь плохого? Будет лучше, если добытая рыба пропадет? Или, может, приехав за тридевять земель на охоту, от нее отказаться?» Давайте спокойно разберем стандартную, совсем не выдуманную ситуацию, которая прояснит суть проблемы.

На Большую Охоту отправились пятеро охотников. На десять дней. За это время, если норма вылова рыбы 5 килограммов (ниже она не бывает, бывает только выше), то за все время совместными усилиями будет добыто (5x10x5) 250 килограммов рыбы. Эта цифра может быть и значительно выше, если (опять же в рамках Правил рыболовства!) будет добываться охотником одна рыбина, но уже любого веса. Что-то из вы-

ловленного можно съесть на месте, но, во-первых, это мизер по сравнению с общим его количеством, во-вторых, многие охотники и рыболовы за десятилетия постоянного общения с рыбой, мягко говоря, поостыли к рыбным блюдам. Например, я и мой ближайший друг к рыбе в любом виде охладели давно и окончательно.

Что же получается? А получается, что мы должны быть благодарны цивилизации, давшей нам генераторы и морозильники и возможность сохранить, добытую абсолютно законным путем, рыбу. Сохранить для людей. И этот принцип («добытая рыба, принадлежащая народу, им и должна быть съедена») не нарушается. На фоне вырубки лесов и застройки берегов рек, бесчисленных потрав рыбы химическими, сельскохозяйственными и бытовыми отходами и бесчинства электродочек, ситуация с сохранением добытой охотниками рыбой в морозильных камерах выглядит не только благопристойно, но и заслуживает всяческой похвалы. Однако проблема сохранности добычи все еще остается. Особенно в таких дальних путешествиях, где имеются серьезные ограничения по весу снаряжения. Узнав об очередном рыбном «Эльдорадо», и планируя туда экспедицию, одним из первых вопросов, наряду с прозрачностью воды, звучит «куда будем девать рыбу?» Если выясняется, что не будет возможности, например, ее отдать местному населению (из дальних поездок мы обычно рыбу не привозим), то это первый

огромный минус предстоящей экспедиции. Потому, что понимаем, ни у кого из нас не поднимется рука на рыбу, если заведомо известно, что ее не удастся использовать в пищу. А, если не стрелять и не охотиться, то зачем ехать?

Как ни странно, но с этой проблемой столкнулись и на специально организованных рыболовно-охотничьих базах, которые специализируются на обслуживании подводных охотников. Возьмем, к примеру, базы дельты Волги. Там действующая норма вылова тоже пять килограммов рыбы на человека в сутки. А рыба, как известно, очень достойная и по разнообразию, и по весо-габарит-ным показателям. Получается, что в день охотник может добыть одну-две рыбины. То есть гость такой базы имеет право за день сделать 1-2 выстрела, заплатив за это удовольствие от 100 до 200 долларов. Если охотник лишь вчера взял в руки ружье, то, может, эти первые удачные в жизни выстрелы и стоят таких денег, но для всех остальных – точно нет. Что же делать? Нарушать правила, все время получать упреки от работников базы и озираться, не едет ли рыбинспекция? Не выход.

Впервые побывав на такой базе и осознав проблему, я предложил ее хозяину следующий ход. Он заключает договор с местным исполнительным органом по охране водных биологических объектов (либо администрацией города), в котором прописано примерно следую-

щее: «Подводные охотники, прибывающие на базу «N» имеют право не придерживаться норм вылова рыбы, установленных Правилами рыболовства. При этом вся добытая охотниками рыба, за вычетом нормы вылова (5 кг или одной рыбы большего веса) в обязательном порядке сдается на один из ближайших рыбоприемных пунктов. Вырученные за нее средства поступают в городской детский дом». Кому от такого разрешения проблемы будет плохо? Никому! Для всех благо. А больше других, я думаю, для тех подводных охотников, которые имели бы возможность настреляться вдоволь, и знать к тому же, что этим самым они помогают сирым. Но, увы, что-то я не слышал, чтобы такие или подобные условия появились в дельте Волги.



И охота, и фотоохота (два в одном)

Современный охотник – человек, прежде всего любящий природу. Насущная потребность в добыче таким способом себе пропитания у человечества почти повсеместно отпала, и охотник берет в руки ружье скорее, как предлог к тому, чтобы лишний раз пообщаться с девственным лесом, ароматным лугом или сказочно красивыми горами. В этом смысле охотник подводный – не исключение.

Спросите у десятерых подводных охотников, зачем они лезут в воду. Едва ли хоть один из них скажет: «За рыбой!». Мне известно много братьев по оружию, которые, как и их семьи, вовсе не едят рыбу, но при этом регулярно отправляются на охоту. А загадка на первый взгляд нелогичных действий решается просто: эти люди попали в плен той красоте, которая их встречает сразу под поверхностью воды. Подводный мир – сказочный мир! И это не преувеличение. Посмотрите на работы подводных фотографов, разве таких удивительных рыб, всяческих моллюсков, кораллов и странных растений таких необыкновенных форм и окраски мы в нашей повседневной жизни видим? Да никогда, хоть сто лет проживи! Вот и получается: то, что под во-

дой реальность, для большинства «сухопутных» людей – сказка.

Российская подводная охота, как известно, имеет существенные отличия от такого же хобби в тех странах, которые считаются ведущими в данной сфере. Обусловлено это географически, а точнее тем, что подавляющее большинство нашего населения живет вдали от морей. Наш подводный охотник вынужден охотиться в пресных водоемах. Впрочем, слово «вынужден» не совсем удачное, так как охота в реке или озере буквально по всем своим составляющим не хуже, а зачастую и лучше охоты в море.

Не будем много говорить о разнообразии охотничьих трофеев и их размерах, которые в пресных водоемах почти всегда выигрывают в сравнении с морскими трофеями. Лишь один пример. Помнится трехкратный чемпион мира по подводной охоте Педро Карбонелл на вопрос какую самую большую рыбу ему удалось подстрелить, ответил: «На 28 килограммов». У нас в России такими результатами (и больше!) могут похвастать сотни и тысячи совсем не титулованных «пресноводных» охотников.

Не последнюю роль в привлекательности подводной охоты в реках и озерах играет живописность их подводного пейзажа. Взгляду охотника предстают десятки видов мягкой водной растительности. Их цвет меняется от бурого, до ярко зеленого, но есть и красный,

и фиолетовый, и даже белый. А форма может быть самая разнообразная. Некоторые растения, похожие на небольшие пальмы, придерживаются дна, другие укрывают его ковром полностью или почти полностью. Ковер может быть 20-30-сантиметровой толщины, а может быть и метровым. Другие растения тянутся до самой поверхности, создавая под водой причудливые сады и средневековые замки. Попав в царство жесткой водной растительности, ощущаешь себя пленником подводного леса. Тростник и камыш могут создать такие дебри, что с помощью рук проломившись вглубь него, начинаешь задумываться: «А развернуться-то и выбраться отсюда мне удастся?»

Совсем особенная красота в горной реке: нагромождение скал с промытыми в них пещерами и гротами, хариусы, которые, распустив свой красивый «парус», в исключительно прозрачной воде, словно птицы, парят над всем этим. А, когда из завесы воздушных пузырьков, которая висит под шумным порогом, вдруг появляются серебристые, в ярких пятнах лососи...? Да мало ли еще чудесных картин предстает перед взором подводного охотника?! И лично я в такие моменты всегда страдал от того, что не могу всю эту красоту показать своим родным и близким, а впоследствии не смогу достойно передать ее даже словами. Вот тут-то и появляются мысли о фотоаппарате или видеокамере.

Впервые я взял с собой на охоту подводный фотоаппарат лет 15 назад. Это была небольшая японская обрешиненная мыльница. Подводные фото были совершенно не годящимися, а вот из надводных, в частности, снятых с воды зимой, кое что получалось не плохо. Однако прожила у меня эта камера не долго: после первого залива ее удалось отремонтировать, а после второго – нет. Потом немного поснимал «Зенитом» в отечественном боксе КПФ-1. Тут немного стали получаться и подводные фото. Однако появилась серьезная проблема, которая, в конечном счете, и отвернула меня от подводной фотографии. В то время я полагал, что навсегда. А дело было в том, что во мне очень крепко, возможно на генетическом уровне, сидит ох о т н и к. Плавание же с громоздким КПФ-1 напрочь исключало использование ружья. Я разрывался между тем и другим не долго. Победило ружье. Два своих «Зенита» и бокс я подарил подводникам, которые, как мне показалось, больше настроены на подводную фотоохоту.

После первых, в общем-то, неудачных попыток запечатлеть подводную красоту, прошло десять лет активных охот. Выбор был сделан, и он оказался для меня правильным. И все же некая неудовлетворенность все это время меня не покидала. Я стал много ездить по стране, охотиться в самых разных водоемах, и соответственно видеть много нового, удивительного и красивого. Пределом желаний было и оставалось ка-

ким-то образом совместить охоту и фотоохоту. И вот технический прогресс, похоже, дал мне такую возможность.

По совету крупного специалиста в области подводной фотографии Владимира Гудзева я купил маленькую цифровую фотокамеру Olympus m 725. Камера размером меньше пачки сигарет позволяет погружаться с ней на 5 метров, не требует для этого бокса, имеет 4 подводных режима, большой 2,5-дюймовый дисплей и матрицу в 7,1 активных мегапикселей. Для любительской съемки, осуществляемой вблизи поверхности, этих характеристик вполне достаточно.

Для того, чтобы фотокамера с одной стороны была всегда под рукой, а с другой – не мешала плавать и не цеплялась за траву и подводные ветки, я спереди на ляжку грузовой системы пришил для нее кармашек с клапаном на липучке. Грудь выбрана еще и потому, что это наиболее безопасное место для самого фотоаппарата, например, при лазании по тростникам или сплаве по горной реке.

Предположим, я увидел что-то интересное под водой, например, рака или черепаху. Втыкаю ружье в дно, вынимаю свой Olympus и щелкаю объект в разных режимах. Затем убираю фотик на место, беру ружье и плыву дальше. У охоты это отнимет 3 минуты и ничуть ей не повредит. Спящий режим у камеры целых 15 минут, за это время очень вероятно встретить еще что-то

интересное и вновь обратиться к его услугам. Вылезая после охоты из воды, вы имеете, как теперь говорят, «два в одном», то есть за один заплыв получаете двойной результат в виде рыбы на кукане и запечатленных подводных картинок в фотокамере.

Наступила зима. У меня есть задумка поснимать не столько подводный мир, который в это время года как раз наиболее бедный и неприглядный, сколько природу у самой воды. В прошлые годы я с воды наблюдал такие красивые «хрустальные» ветки, такие сосульки, которые нигде больше не увидишь. Теперь надеюсь это запечатлеть и показать всем тем, кто никогда не сможет в живую такое лицезреть. Едва ли кто из профессиональных подводных фотографов рискнет в минусовые температуры лезть в речку со своей дорогостоящей аппаратурой. Даже мой маленький аппаратик, выходя из воды, надо будет немедленно защищать от мороза, иначе замерзшая вода, находящаяся в различных узких местах, может его повредить.

Мой опыт эксплуатации данной фотокамеры еще слишком мал, но какие-то непреложные истины я уже усвоил. Например, встроенную вспышку почти всегда надо блокировать, иначе в воде, где много мельчайшей взвеси, эти самые мелкие частицы засвечивают все и вся. Очень важно выставить баланс белого на солнце или тучи. При ясной погоде я устанавливал ISO 400, а при пасмурной – ISO 800. Если снимаю что-то над во-

дой, то делать это следует, быстро подняв аппарат из воды. В этом случае на объективе не успеют образоваться капли, а на снимке не будет белесых пятен.

Даже, выполнив все эти рекомендации, у вас еще масса кадров пойдет в брак по той причине, что подводная фотография – дело очень не простое и порой непредсказуемое. Например, я делаю два снимка, не меняя никаких параметров, лишь чуть-чуть повернув фотоаппарат, а разница получается просто удивительная. Распространение света в воде, его преломление из-за каких-то факторов до конца познать едва ли удастся. Хорошо, что цифровая техника позволяет нам бесконечно (и что не маловажно – бесплатно) ошибаться. Главное, как мне кажется, такая фотография, которую я предлагаю, не должна судиться строго. Безусловно, это не художественное фото, а любительское, у которого задача – просто дать представление об увиденном.

На выставке Дайвинг-2006 уже по традиции была развернута фотовыставка «Золотой дельфин» с лучшими работами наших подводных фотохудожников. Я прошел все стенды и...расстроился. Нет, качество фотографий, насколько я могу судить, отменное, но почему российские мастера в своих произведениях прославляют заморские красоты? Что, у нас нечего снимать? Или мы так не любим свою природу и не желаем при-

вить эту любовь своим детям?! Короче, не удержался, и такое свое впечатление оставил в книге отзывов.

Очевидно, я был не одинок, и аналогичное отношение к тематике подводной фотографии созрело не только в моей голове. В конце сентября 2006 года был проведен Кубок Белого моря-2006, в котором приняли участие не только российские фотографы. Еще в том же году журнал «Нептун» в третий раз провел конкурс на лучшие фотоработы по теме «Реки, моря и озера России». Данный конкурс плавно перетек на следующий год. Я эти работы с удовольствием разглядывал в фойе редакции журнала. Но, опять же, как подводный охотник был несколько разочарован тем, что среди массы фотографий практически не было изображений рыб. Может быть наши пресноводные рыбы не столь красивы, как голожаберный моллюск в свете юпитеров, зато в них есть динамика, есть активная жизнь. Я понимаю, что отснять стаю лососей в «полете» или сцены охоты щуки, жереха или сома, посложнее будет, чем запечатлеть тот же прекрасный цветок. Ну, так на то вы и мастера! Мы, подводные охотники, можем только на стреле или на кукане, то есть уже добытую рыбу запечатлеть для истории. Но с нас – какой спрос? Тут уж карты в руки уважаемым коллегам – фотоохотникам!



Будем жить

К сожалению, эти строки пишутся до того, как в стране закончился процесс создания новых Правил рыболовства, по которым нам жить, по всей видимости, много-много лет. Предыдущие Правила просуществовали 24 года. Новый нормативный документ не будет похож на прежний, прежде всего, по форме. Теперь не будет отдельных Правил для любителей, а будет единый документ и для любительского, и для промышленного рыболовства. Пожалуй, это для нас минус, так как стоит такая брошюра будет дороже, либо для миллионов рыболовов-любителей придется делать выписки и издавать их отдельно.

Другим новшеством нового порядка в рыболовстве будет то, что он будет отражать не интересы той или иной области или края, а привязан к водным бассейнам. Разрабатываемые Правила, основанные на бассейновом принципе, наиболее полно обеспечивают решение вопросов сохранения рыбных ресурсов. В этом случае учитывается, что рыба (особенно ценные проходные) в своем распространении не ограничивается какой-либо частью водной системы, а обычно широко мигрируют в границах всего промыслового бассейна. Правила способствуют охране таких рыб на

всем пространстве их обитания и единый подход к их вылову.

Сегодня вся Российская Федерация поделена на восемь рыбохозяйственных бассейнов. В Европейской части таких бассейнов четыре. Западный включает в себя бассейны рек, впадающих в Балтийское море, Ладожское озеро с бассейнами впадающих в него рек и все водные объекты рыбохозяйственного значения Калининградской, Ленинградской, Псковской, Новгородской областей и Санкт-Петербурга. Азово-Черноморский рыбохозяйственный бассейн объединяет Краснодарский край и Воронежскую область. Самый емкий и по территории, и по населению Волжско-Каспийский рыбохозяйственный бассейн включает в себя 44 территориальных образования (Башкортостан, Дагестан, Ингушетия, Кабардино-Балкария, Калмыкия, Марий Эл, Мордовия, Северная Осетия-Алания, Татарстан, Удмуртия, Чувашия, Астрахань, Белгород, Брянск, Владимир, Волгоград, Иваново, Калуга, Киров, Кострома, Курск, Липецк, Московская область, Нижний Новгород, Оренбург, Орел, Пенза, Пермский край, Рязань, Самара, Саратов, Смоленск, Тамбов, Тверь, Тула,

Ульяновск, Ярославль, Вологда, Челябинск, Москва, Чеченская республика). Все же оставшиеся европейские территории России объединены в Северный рыбохозяйственный бассейн. Азиатская часть страны

поделена в свою очередь на четыре бассейна: Западно-Сибирский, Восточно-Сибирский, бассейн озера Байкал и Дальневосточный.

На начало лета 2007 года разработаны, согласованы, утверждены и введены в действие Правила рыболовства для Западного рыбохозяйственного бассейна (приказ Министерства сельского хозяйства РФ №486 от 29.12.2006г.) и Правила рыболовства Дальневосточного рыбохозяйственного бассейна (приказ Министерства сельского хозяйства РФ №151 от 1.3.2007г.).

Полагая, что отношение к любительскому рыболовству в целом и подводной охоте в частности от документа к документу не должно принципиально отличаться, разберем на примере правил рыболовства для Западного рыбохозяйственного бассейна свои новые права и обязанности. Я выборочно привожу те положения Правил, которые прямо или косвенно относятся к подводной охоте.

«Статья 11. Граждане, осуществляющие любительское и спортивное рыболовство на водных объектах или их частях, предназначенных для организации любительского и спортивного рыболовства, должны иметь при себе разрешение на добычу (вылов) водных биоресурсов и/или именную разовую лицензию.

Статья 12.1. Пользователи водных биоресурсов не вправе осуществлять

– добычу (вылов) водных биоресурсов на зимовальных ямах, у плотин, мостов, шлюзов и других гидротехнических сооружений на расстоянии ближе 0,5 километра, у сбросовых коллекторов в радиусе менее 0,5 километра;

– добычу (вылов) водных биоресурсов в запретные сроки и в закрытых для промысла районах (местах лова);

– любительское и спортивное рыболовство на рыбопромысловых участках без согласия пользователей рыбопромысловых участков;

– добычу (вылов) водных биоресурсов у рыбоводных заводов, их цехов и пунктов, садков для выращивания и выдерживания рыбы на расстоянии менее 0,5 километра.

Статья 12.6. Осуществлять любительское и спортивное рыболовство с применением специальных пистолетов и ружей (далее – подводная охота) во время нерестового периода, в местах массового и организованного отдыха граждан, а также применять средства подводной охоты с берега, с борта плавучих средств и взбродку; охотиться с использованием аквалангов и других автономных дыхательных аппаратов.

VI. Любительское и спортивное рыболовство.

Статья 23.3.2. Запрещается осуществлять подводную охоту, лов и сбор водных биоресурсов с использо-

ванием аквалангов и других автономных дыхательных приборов.»

В данном разделе Правил для различных водоемов и водных систем установлены следующие ограничения:

- запретные сроки лова, как по конкретным водоемам, так и по видам рыб;
- запретные для вылова водные биоресурсы;
- запретные орудия лова;
- минимальные размеры допустимых к вылову видов рыб. При этом «минимальный размер рыбы определяется от вершины рыла (при закрытом рте) до основания средних лучей хвостового плавника».

Очевидно, что на территории Волжско-Каспийского рыбохозяйственного бассейна проживает и охотится самый большой отряд российских подводных охотников, поэтому правила рыболовства данного бассейна вызывают самый живой интерес. Данные Правила разработаны, но не утверждены и не введены в действие. Нам, конечно, очень важно, не пролезет ли в них какая-нибудь «бьяка» для нашего благого дела. С большой долей уверенности могу констатировать, что не пролезет. В проекте этих Правил для нас основополагающая статья 16.6. изложена в следующей редакции: запрещается «Осуществлять подводную охоту во время нерестового периода, в местах массового и организованного отдыха граждан, а также применять

средства подводной охоты с берега, с борта плавучих средств и взабродку; охотиться с использованием аквалангов и других автономных дыхательных аппаратов». Как видим, она почти полностью повторяет статью 12.6 уже действующих Правил рыболовства для Западного рыбохозяйственного бассейна. Нет в проекте и других отличий от уже рассмотренных нами Правил. Будем надеяться, что в таком виде Правила рыболовства Волжско-Каспийского рыбохозяйственного бассейна будут утверждены. Ну, а с опубликованием оных, мы узнаем уже детально на какой речке, когда и какую рыбу нам будет позволено добыть.

Принципиальным отличием новых правил от старых, является отсутствие в них норм вылова при любительском рыболовстве. И это не случайная ошибка разработчиков документа.

Дело в том, что Федеральный Закон (1 66 ФЗ «О рыболовстве и сохранении водных биологических ресурсов»), во исполнение которого и разрабатываются новые правила, не предусматривает такого ограничения. В частности, «Статья 26. Ограничения рыболовства» гласит:

«1. В целях обеспечения сохранения водных биоресурсов и их рационального использования могут устанавливаться следующие ограничения рыболовства:

1) запрет рыболовства в определенных районах промысла и в отношении отдельных видов водных биоресурсов;

2) закрытие рыболовства в определенных районах промысла и в отношении отдельных видов водных биоресурсов;

3) минимальные размер и вес добываемых (вылавливаемых) водных биоресурсов;

4) виды разрешенных орудий и способов добычи (вылова) водных биоресурсов;

5) размер ячеи орудий лова, размер и конструкция орудий добычи (вылова) водных биоресурсов;"

Как видим, норм вылова при любительском рыболовстве не предусмотрено. А раз так, то по состоянию на май 2007 года, вводимые в действие Правила рыболовства всех рыбохозяйственных бассейнов такие ограничения вводить не имеют права. И так будет, по крайней мере, до тех пор, пока не внесут соответствующее изменение в Закон. А это, как правило, процесс длительный.

Вот еще очень важный правовой момент, с которым подводным охотникам частенько приходится сталкиваться. На местах губернаторы и главы администраций позволяют себе ограничивать, а то и запрещать подводную охоту на том или ином водоеме (либо в какие-то сроки, либо ту или иную рыбу – не важно). Это – прямое нарушение вышеназванного Закона, который в

статье 26.2 предусматривает следующее: «Ограничения рыболовства устанавливаются федеральным органом исполнительной власти в области рыболовства» И никто более. Косвенным образом это еще раз фиксируется статьей 2: «Рыболовство осуществляется в соответствии с правилами, регламентирующими добычу (вылов) водных биоресурсов (далее правила рыболовства)". А значит никакие приказы или постановления властей края, области или города не могут регулировать рыболовство.

В заключение этого предварительного экскурса в область наших прав и обязанностей хотелось бы еще раз обратить внимание на статью 12.6 Правил рыболовства Западного рыбохозяйственного бассейна, которая в очередной раз ставит знак равенства между любительским рыболовством и подводной охотой. Это наш главный козырь в борьбе с противниками нашего увлечения, которых, увы, все еще достаточно. Полагаю, с выходом в свет новых правил, каждому подводному охотнику следует их внимательно изучить, а в кармане рюкзака или бардачке машины иметь экземпляр их типографского издания.





Часть 2

Подводные истории

Я – охотник

Человек – существо всеядное. Наукой доказано, что так было с самого начала нашей истории. И сегодня, когда отдельные группы рода человеческого становятся вегетарианцами, отказываясь от животной пищи, они тем самым нарушают исторически заложенные в нас предрасположенности. Действительно, в животном мире век хищников, как правило, короче века травоядных. Поэтому человек, потребляющий только растительную пищу, возможно, и продляет свою жизнь. Но не факт, что через поколения это не аукнется какими-либо физическими или физиологическими, нежелательными проявлениями.

Нынешнее увлечение миллионов людей охотой – отголоски когда-то жизненно необходимого занятия. Самым главным, основным аргументом противников охоты является как раз тот факт, что добыча диких животных не является насущной потребностью современного человека. «Что, вам нечего есть? Вы пухнете от голода, или в магазине не можете купить все, что вам

требуется? Обязательно надо убивать!?» – гневно вопрошают они. И, пожалуй, правы, если подходить к охоте, как процессу добычи пропитания. Но в том-то и дело, что современный, цивилизованный охотник покупает совсем не дешевое оружие и идет в лес не за мясом, жиром или шкурой. «Ах, вам это не нужно? Тогда идите на стенд в чисто поле и палите по фанере или тарелочкам!» – опять вступают в полемику апологеты охоты.

Я человек не молодой. Ни очень опытным, ни, тем более, профессиональным наземным охотником себя назвать не могу, хотя владею охотничьим ружьем уже сорок лет. И вопрос «аморальности» охоты меня тоже давно волнует. Ответ на вопрос «зачем современный человек берет в руки ружье?» у меня тоже давно имеется. Увы, я не смогу изложить его также ярко, красочно и убедительно, как это уже делали великие русские пишущие охотники – С.Т.Аксаков, М.М. Пришвин и многие другие. Да и не уверен, что это стоит делать в сотый или тысячный раз, так как убедился, что очень часто разговор противников и защитников охоты похож на разговор слепого с глухим. Ну, не может кто-то понять, что такое «охотничья страсть», «охотничий азарт», «тоска по охоте», не дано ему это от природы. И не будем их в этом винить. Но, и наоборот: к охотникам и их увлечению эти люди должны подходить соответствующим образом, то есть – с пониманием.

Посмотрите, что сегодня происходит с человечеством. Все больше и больше высоко развитых стран приходит к тому, что однополые браки – это нормально, и закрепляют это законодательно. То есть мы готовы признать даже такие особенности человека, не оправданные ни исторически, ни физиологически. А охоту, от самого зарождения человечества его сопровождающую, вошедшую в его сознание и гены, мы пытаемся отвергнуть? Где же тут элементарная логика, которой, кстати, мы отделяем себя от всего остального животного мира?

И вот, что я еще думаю. Не секрет, что цивилизация, то есть бесконечное число машин и механизмов, облегчающих жизнь человеку, имеют, как в медицине говорят, побочный эффект. Без движения атрофируются мышцы, без проблем и преодоления – слабеет воля. Нашему сердцу для его долгой жизни тоже необходимы не чрезмерные, но постоянные нагрузки, как любому мотору. Нынешние молодые люди не вылезают из автомобилей, жиреют и отращивают животы. Куда это нас приведет?

Спорт человечество не выручит, тем более в том виде, в котором он культивируется ныне. В своей основе он ориентирован на достижение победы, и сегодня, когда за победу очень хорошо платят, добиваются ее любой ценой. Лучшие спортсмены, чемпионы и рекордсмены, едва ли не поголовно, принимают препараты,

которые человеку для долгой, счастливой жизни точно не нужны. Почти все выходцы из «большого» спорта – хронически больные люди, а не редко – и инвалиды. В древней Спарте неполноценных младенцев умерщвляли, стараясь сохранить таким образом здоровый и сильный генофонд нации. Интересно, какой бы мы получили генофонд, если бы ориентировались на своих «больших» спортсменов? И потом, занимающихся спортом, в современном обществе от всего населения мизерный процент. То есть спорт не в состоянии серьезно повлиять на процесс глобального физического зачернения человечества (простите, лучшего слова не нашел). Что же делать?

Не стану утверждать, что охота, рыбалка, подводная охота, охота за грибами решат эту проблему. Но их положительное, оздоровительное действие на конкретного человека неоспоримо. А таких «конкретных» рыболовов и охотников только в нашей стране не один десяток миллионов! Я даже думаю, что не, знай мы ничего об охоте, ее следовало бы придумать уже только с этой благой целью. И не следует полагать, что такое количество природопользователей нанесут ей непоправимый вред. Тут все зависит от культуры и организованности процесса. Сотни правильных рыболовов не смогут причинить своему водоему такой вред, как один ротозей, забывший перекрыть кран и выпустивший яд в реку. Именно культурные охотничье-рыболовные ор-

ганизации, как это не покажется странным несведущему человеку, играют едва ли не главную роль в сохранении популяций зверя, птицы и рыбы. Наглядное тому подтверждение – деловые и даже дружеские отношения национального охотничьего журнала «Охота» с крупнейшей природоохранной организацией страны – WWF России.

Защищая охоту и ее право на существование, я в то же время, не отношу себя к заядлым наземным охотникам. Уже давно и почти полностью я превратился в охотника подводного. Сейчас под водой нахожу удовольствие от поиска, подкарауливания или преследования, от меткой стрельбы по рыбе, то есть от всех тех составляющих, из которых и состоит любая охота. Ну, и, конечно, от общения и созерцания удивительного подводного мира. Охотничье ружье беру в руки теперь редко, но не потому, что разочаровался в наземной охоте, а просто круглогодичная подводная охота отбирает все время.

Такие изменения подходов к нашему увлечению, мне кажутся, вполне естественными. Меняется человек, меняются и его привязанности. Помню, когда я передал в лодку жене и пятилетнему сыну стрелу с плотвичкой на трезубце, мой Вовик заплакал – ему было жаль рыбку. Такова была первая реакция совсем еще чистой души ребенка. В дальнейшем ежегодные семейные путешествия за сотни и тысячи километров

от родного дома, научили мальчика более реальному отношению к окружающей нас живой природе. Наш сын, вместе с любовью к лесу и реке, к сказочно красивым восходам и закатам, которые накопились в сердце, умом впитывал в себя и другие реалии дикой природы. В частности, он убедился на собственных наблюдениях, что понятие «охота» – одно из главных в животном мире, будь то самые маленькие насекомые или самые большие звери, птицы или рыбы. Так устроен мир, а человек – часть этого мира.

Теперь мой тридцатисемилетний сын азартно и успешно занимается подводной охотой, не плача, а радуясь очередному многокилограммовому трофею. А зимой, с не меньшим удовольствием, сидит на льду и таскает окуньков с палец. При случае, берет в руки и «Зауэр», доставшийся ему от деда, чтобы побегать за зайцем или посидеть на зорьке у болота. Такая разносторонность в увлечениях, которые, впрочем, все связаны с пребыванием на природе, и которые объединяет одно слово – «охота», позволяют сделать вывод: в моем сыне охотничий ген имеется.

Менялся и я сам. В детстве из рогаток стрелял птичек. Помню гордился удачным выстрелом, а теперь, конечно, жалею об этом и стыжусь того бессмысленного убийства. Потом стал членом военно-охотничьего общества, охотился, много ездил на «отработки», то есть стал вполне цивилизованным охотником. Прошли го-

ды, и теперь, признаюсь честно, у меня уже не поднимется рука на косулю, оленя или лося. Жалко. На утку охочусь с удовольствием, но тоже, добывая подранка, испытываю явно поганенькие ощущения. Не собираюсь сравнивать себя с Л.Н.Толстым, но с ним произошло то же самое – вполне понятный, но далеко не обязательный итог эволюции возрастной психики. Но никогда честные люди, личности не раскаивались в своих охотничьих увлечениях, не выступали против охоты вообще. Автор всем известной «Саги о Форсайтах», английский писатель Джон Голсуорси, когда пришли годы зрелости, охоту оставил. Оставил, но не осудил. Он писал по этому поводу: «Как можно осуждать другого человека за чувства, некогда целиком владевшие тобой?»

Недавно я был на московской выставке «Охотничьи трофеи». Вышел оттуда с тяжелым сердцем: на меня дурно повлияли сотни отрезанных голов. Наверняка, лет двадцать назад я бы этого не заметил, а теперь, вот, стал таким. Хотя в данном случае, полагаю, виноваты устроители конкретной экспозиции, ибо тут же с удовольствием любовался высоко художественными работами таксо-дермистов, особенно сценами охоты. Это я к тому, что на мнение людей сильно влияет то, как преподнести ту или иную истину. Один пример из жизни.

Белый лебедь. Спросите любого горожанина, все скажут, какая это красивая и благородная птица. «Красивая» – это верно, а вот благородства ей точно не хватает. Иначе бы она не разоряла все гнезда, не убивала бы птенцов и взрослых птиц, которые вздумали в радиусе полкилометра от лебязьего гнезда устраивать свое собственное. Я уже от многих егерей в Астрахани и на Ставрополье слышал (пока еще полушепотом), что они не станут возражать, если охотники будут стрелять лебедей. Этих птиц развелось столько, что остальным утиным представителям стало невозможно выводить потомство. Дело идет к тому, что белую красавицу могут вывести из разряда краснокнижных, и в определенных местах разрешат ее отстрел. Представляете, какой гвалт поднимется со стороны защитников всего живого и красивого? И сколько еще времени потребуется, чтобы фактами поколебать, устоявшееся за многие десятилетия, мнение обывателей?

Вообще, я за профессионализм. Мне понятна забота ученых за сохранность леса и малых рек, охотоведов – за тот или иной вид животного, ихтиологов – за популяцию той или иной рыбы. Их рекомендации основаны на научных данных и практическом опыте. А на чем основано движение «против натуральных мехов», еще не так давно захлестнувшее четверть цивилизованного мира? Почему бы ярым защитникам пушистых зверушек не отказаться от кожаных перчаток,

сумочек, сапог, туфель, курток и дубленок, и не влезть во все пластмассовое? Заодно отказаться от всей косметики и лекарств, сделанных с использованием животных вытяжек. Мне кажется, что подобные не профессиональные, основанные исключительно на эмоциональном восприятии, движения не защищают животный мир, а вредят ему.

Глядя на сказочный подводный мир, мне, иной раз, очень хочется запечатлеть его на фото или видео, а потом показать родным и друзьям. Я даже завел себе пару фотоаппаратов с боксами для подводных съемок. Пробовал снимать, в то время, естественно, когда мои друзья охотились. И, вы знаете, отложил я фотоаппараты и снова взял ружье. Все-таки, охотничье начало во мне сильнее. Все-таки, я – охотник!





Две встречи под водой

Когда-то в стародавние времена гигантские рыбыны в уловах рыбаков не считались редкостью. Добыча таких экземпляров во времена наших отцов уже отмечалась, как большая удача. В наши дни встречи с «монстрами» настолько редки, что о них потом рассказывают и пересказывают всю оставшуюся жизнь. За 30 лет подводной охоты у моего друга Виктора таких встреч было две.

В этом водохранилище с подогреваемой ГРЭС водой, отлично себя чувствовали и хорошо росли сазаны, белые амурь и толстолобики. Другая рыба – тоже, но именно эти три вида карповых достигали здесь очень больших размеров. В прошлые годы Виктору удавалось добывать рыбин по 10-12 и даже 15 килограммов. Видел и покрупнее. Но прошедший год показал такое...

День выдался солнечный и жаркий – даром, что сентябрь на исходе. Виктор уже два часа лазил по камышам и не безуспешно: на кукане бочок к бочку устроились четыре вполне достойных сазана. Они уже начали мешать охотнику просачиваться сквозь густые заросли жесткой водной растительности, и он невольно стал выбирать места посвободнее. И тут ему подвернулась подводная просека. Такие проходы в зарослях

камыша делают рыболовы, протаскивая свои лодки от берега до чистой воды. Шириной просека была не более полутора метров. Ее и избрал наш герой местом засадной охоты.

Найдя наиболее широкую, свободную от камыша часть протоки, Виктор задним ходом вдвинулся в густые заросли. Теперь его видно не было, зато сам он хорошо обозревал подходы к себе справа и слева на всю видимость. Прозрачность воды в тростнике была отличная – метра четыре, глубина – метр. Виктор замер, чуть выставил перед собой ружье и начал ждать.

Так как время было полуденное, то рыба могла появиться и со стороны берега, и со стороны открытой воды. Поэтому Виктор, не столько головой, сколько одними глазами бегал вправо-влево. Первое движение он увидел со стороны водохранилища. По просеке спокойно плыла какая-то очень большая рыбина. Когда осталось два или три метра, стало отчетливо видно, что это толстолобик. Виктор не дышал с самого первого момента появления рыбы, и только глазами сопровождал движущуюся цель. Когда та поравнялась с охотником, и ружье оказалось направленным точно в середину этой живой мишени, Виктор нажал на спуск.

Нет, никакой схватки, борьбы, содранной травы и клубов мути не было. После выстрела толстолоб остановился, будто натолкнулся на невидимую стену, потом мелко задрожал всем телом и опустился на дно.

Такой эффект достигается только в одном случае: стрела перебила позвоночник. Виктору не было необходимости выскакивать из своей засады и хватать добычу, поэтому он немного задержался. Буквально, на несколько секунд. И как раз в эти секунды появился ОН.

Рыбину таких размеров Виктор видел впервые в жизни. Это тоже был толстолоб, но втрое больше только что подстреленного! Брюхо монстра почти достигало дна, а спина едва не касалась поверхности. Он поравнялся со своим собратом и стал медленно его оплывать. Рыба явно была в недоумении и, словно, принюхивалась к пострадавшему. Обоняние у них развито хорошо, и, наверняка, гигант чуял кровь, однако не мог понять, откуда исходит опасность. Рыбина обошла вокруг своего убиенного товарища (при этом с трудом развернувшись в полутораметровой камышовой протоке), и спокойно пошла дальше в сторону берега.

Виктор сидел в своей засаде, ни жив, ни мертв. Увиденное, буквально, обездвижило все его конечности и даже мысли. В какой-то момент он засомневался, уж не привиделось ли ему это? Но какое там привиделось: гигантский толстолоб не где-то в далекой дымке мелькнул, а совсем рядом, меньше, чем в метре от маски продемонстрировал Виктору и оба бока, и здоровенную башку с несоразмерно маленькими глазками, и хвост, размером с две совковых лопаты.

Наконец, оцепенение прошло, и Виктор начал судорожно пересаживать подстреленную рыбу на кукан и перезаряжать ружье. Через минуту он уже плыл по протоке к берегу, зыряка глазами во все стороны и, сжимая рукоятку ружья так сильно, словно его собирались отобрать. Достигнув берега, и ничего не обнаружив, Виктор полез в сплошной камыш сначала в одну сторону от просеки, потом в другую, потом снова пробороздил просеку от берега до открытой воды. Сделал еще одну засаду, ждал-ждал, но, увы – гигант исчез.

На следующий день с утра и до обеда наш охотник снова "пахал» на том же участке водохранилища. Подстрелил только одного хорошего сазана, других же, что поменьше, не трогал: вдруг появится ОН, а ружье снова будет разряжено? Окончательно измотавшись, и решив, что счастье дважды подряд не выпадает, Виктор прекратил поиски. Кстати, для справки и сравнения: тот подбитый толстолобик, который выступил в роли разведчика и шел первым, весил ровно пуд...

Вторая история, которая вообще-то случилась с нашим героем тремя годами ранее, не менее впечатляющая. Это уже было на реке Проня и не осенью, а летом. Река эта здорово зарастает рдестами и кувшинками, которые служат фильтром для воды и хорошим укрытием для рыбы.

Виктор плыл по участку реки, где глубина не превышала 2,5 метра. Дно было отчетливо видно. Вот хо-

роший подводный куст. Нырок, и из-под него извлечен приличный голавль. Под кустом он был не один, и Виктор еще пару раз нырял, обследуя куст и ближайшие заросли травы. Нет, никого там не осталось – разбежались шустрые рыбки. Поплыл дальше.

Через какое-то время наш охотник возвращался обратно. Вот тот же куст, где он взял голавлика. Но, что это за бревно? Его точно здесь не было. Боже мой, это же рыба!! Рядом с кустом на почти голом дне лежала гигантская щука. Многие десятилетия ее долгой жизни создали хищнице исключительно достоверную маскировку. Пятнистое, некогда зеленое тело, стало бурым, покрылось то ли язвами, то ли ракушками. По всей длине спины кустились водоросли или растения, не прилипшие, а явно растущие на этом живом дрейфующем.

Виктор находился не прямо над щукой, а чуть в стороне. Поэтому, нырнув, он оказался от нее сбоку, прямо за головой. Рыба никак не реагировала на близкое присутствие человека, и Виктор имел возможность выцелить убойное место. Стрелял он недалеко за головой точно в центр этого толстого «бревна».

Находясь в метре или чуть больше от рыбыны, он хорошо разглядел ее голову. Голова, как и тело, была в каких-то болячках или, устроившихся на ней, живых организмах. Желтый большой глаз явно не излучал агрессию. Нижняя челюсть сильнее обычного выдава-

лась вперед, и наоборот, казалось, что оттуда должны торчать клыки, наподобие кабаньих. На самом деле, такой патриарх, если верить рыболовной литературе, вполне мог оказаться наполовину беззубым. Длина головы была не менее полуметра.

Звук выстрела и вонзившаяся стрела, похоже, не очень-то напугали щуку. По крайней мере, обычного мгновенного рывка не последовало: хищница мощно изогнулась и быстро, но в то же время как-то плавно, ушла вперед. В следующее мгновение ружье едва не вырвало из рук и... тишина. Виктор потянул к себе литье, не рассчитывая уже увидеть на нем стрелу. Но стрела была на месте, вот только согнута слегка, да оба шестисантиметровых лепестка одинарного наконечника вывернуты в обратную сторону.

Три дня подряд Виктор бороздил Проню, не один, наверное, десяток километров проплыл и прочесал в поисках своего подранка. В конце он уже желал найти хотя бы мертвую тушу, пусть даже протухшую, но с головой, из которой вышел бы редчайший сувенир для себя и для потомков. Но, увы, мечтам не суждено было сбыться. И эта гигантская рыбина также осталась лишь в памяти охотника.



До дельты Волги и далее

У меня для трехдневной поездки в Курскую область уже был собран рюкзак с подводным снаряжением, когда мне позвонил старый приятель и предложил отправиться в Астрахань. Дважды, в мае и июне, я был в тех краях, но разве можно отказаться от такого предложения!? И я поехал в это рыбное эльдорадо в третий раз.

В Астрахани нас радушно встречал старинный друг Виктора Михайловича подполковник погранвойск Алексей Полищук. Он недавно получил новое назначение, и теперь с не меньшим успехом, чем контрабандистов в заволжских степях, ловит браконьеров в Каспийском море. Половина дня ушла на организационные вопросы, встречу самолета с третьим членом нашей экспедиции – Олегом. И после обеда солидная группа представителей рыбинспекции во главе с Алексеем Геннадиевичем и нами на двух байдах под мощнейшими моторами взяла курс на юг. Конечная цель – пост рыбинспекции, расположенный на острове Чистый, уже в море, за пределами волжской дельты.

Как для нас, так и для хозяев, поездка не была чистым отдыхом: у них эти три дня были заполнены поиском браконьерских схронов (замаскированных мест стоянок в тростниковых кущах) и выборкой сетей, а мы,

будучи все трое журналистами, имели неподдельный интерес к их не простой и не безопасной работе. Короче, удачно совмещали приятное с полезным.

Первый день сразу же принес нам успех в подводной охоте. Не смотря на моряну (ветер с моря), мы нашли тростниковые острова с незамутненной водой. Олег, которого Бог наградил не только отменным здоровьем, но и неумным охотничьим азартом, быстрее всех влез в гидрокостюм, и через пять минут был уже за бортом. А еще через три минуты мы услышали его глухие, вырывающиеся из трубки, вопли, ясно указывающие на первый добытый трофей. Им оказалась очень солидная, килограммов на пять красавица-щука. Надо было видеть восторг еще начинающего охотника!

За тот первый охотничий день мы поменяли несколько мест, и везде, в большей или меньшей степени, находили рыбу. На здоровенных карасей, небольших щук, сомов и сазанов не обращали внимания. Выстрела достаивались лишь солидные сазаны, весом в шесть-восемь килограммов. Мне трудно было прекратить охоту, остановиться, но несравненно труднее было остановить Олега. Мы его чуть ли не силой вытаскивали из воды.

Для Михалыча, нашего «Деда», этот день был переломным. Он фактически впервые погрузился в своем новом снаряжении, которое не отличалось совершенством. В короткую, слишком мягкую дыхательную труб-

ку то и дело попадала волжская водичка, которая, судя по продолжительному кашлю, не слишком нравилась начинающему охотнику. Не смотря на это, хаотичное барахтанье возле катера очень скоро стало похоже на плавание и охоту. Уже на второй день Михалыч стрелял щуку и сома, которые, впрочем, оказались проворнее охотника и, благополучно освободившись от стрелы, сбежали. А на третий день он уже с увлечением, без оглядки на наше плавсредство, охотился несколько часов, и вышел из воды со своей первой добычей – щукой. Взял он ее не без приключений. По невыясненной причине лишь при выстреле оборвался, и щука исчезла в тростнике, унеся с собой стрелу. Охотник по мутному следу полез в кущи и нашел там свой первый трофей. Конечно, такое необычное начало охотничьей карьеры непременно запомнится навсегда.

Лично мне, увы, похвастаться нечем. За два дня я «чудесным» образом потерял подряд три(!) зарядки. На первой охоте, подстреленный сазан, захлестнувшим палец линем, дернул и крутанул его так, что болел тот потом целую неделю. Другой сазан, будучи уже пробит стрелой, так ударил мне в маску, что ее, расплющенную на лице, я еле оторвал от себя. Не будь на мне этой мягкой защиты, точно нокаут получил бы. На второй день сделал всего два выстрела, хотя рыбы видел много, а в последний день вообще не стрелял. Все ждал монстра. Однако меня они, видимо, обходи-

ли стороной, а вот Олегу здорово повезло. На него вышел здоровенный сом, и охотник не подкачал: выстрелил своевременно и точно. На его призывы о помощи бросился наш молодой проводник из числа рыбинспекторов Геннадий. Он вторым ружьем еще раз прострелил сома, за что тот отомстил обидчику: ухватил его своей пастью за кисть и мелкими, но острыми зубами исполосовал кожу.

По случаю одержанного верха над сорокакилограммовым сомом над морем понесся продолжительный и оглушительный победный клич Олега. Полагаем, его и в Астрахани слышали...

На второй и третий день я больше держал в руках фотокамеру в боксе, нежели ружье. Подводный фотограф я пока никакой, да и техника у меня совсем не для подводной съемки, поэтому в результате многочасового плавания получилось совсем не много кадров удовлетворительного качества. Хотя, должен признать, фотоохота тоже захватывающее, интересное занятие.

Уезжали с острова мы уставшие, но довольные. Каждому из нас было, чем гордиться: Михалычу – первыми самостоятельными охотами и первой добытой рыбой, Олегу – победой над огромным сомом, а мне – тем, что в армию подводных охотников влилось еще два отличных мужика. Причем, не без моего участия...



Река Бельмо, Вайвида и другие

Люди, далекие от нашего увлечения, зачастую думают, что стоит им взять в руки удочку или подводное ружье, как вот она – добыча: «щука с руку» или во-от такой «лещ со сковороду». Увы, нам их приходится разочаровывать. А заодно и объяснять давно известную истину, мол, «без труда не вытащить рыбку из пруда». Именно такая трудовая рыбалка у меня состоялась в первой половине августа 2006 года. Даром, что забрался я в этот раз «к черту на рога» – труднодоступные притоки Подкаменной Тунгуски, что в Красноярском крае, в самый центр бескрайней Сибири.

Я опускаю тот факт, что путешествие мое, начавшись в столице, пролегло через Алтай, в частности через жемчужину горного Алтая Телецкое озеро и, на 70% питающую его реку, Чулышман. Естественно и в озере, и в реке я охотился и рыбачил. Но это отдельная история.

Целью главного путешествия мои красноярские друзья называли реку Вельмо – один из левых притоков Подкаменной Тунгуски, которая собрав всю воду с огромной территории, отдает ее Енисею. Впоследствии оказалось, что Вельмо – лишь отправная точка, а мы успешно и безуспешно пробивались по воде

как в ее притоки, так и в притоки ее притоков. Но и до Вельмо путь был не простой: на своем микроавтобусе пришлось проехать от Красноярска 400 километров по асфальтированным дорогам до Енисейска, на пароме переправиться через Енисей и еще 400 километров по изрядно разбитой большегрузными машинами щелебной дороге. Этот последний участок занял у нас 12 часов непрерывной езды, и тяжело дался не только машине, но и нашим внутренностям.

В поселке Вельмо, в дополнение к собственной надувной лодке, арендовали местную «пирогу» – эдакое восьмиметровое, деревянное, обитое снизу металлом, плавсредство, очень удобное для плавания по мелким и быстрым рекам. На пирогу сложили почти весь наш груз, плюс 300 литров бензина. Водная часть путешествия началась под морозящим дождем, который, не прекращаясь, шел с вечера предыдущего дня. Мы ничуть не сомневались, что дождь в дорогу – к удаче...

Мне с Евгением, находящимся в надувной лодке под водометным, сорокосильным мотором, повезло больше, чем нашим друзьям. Если пирога и проходила перекаты и мели, то винт их «Меркурия» часто цеплял дно. А оно каменное. Шесты помогали не всегда, приходилось им выпрыгивать в воду и толкать это длинное деревянное чудище. Пока трое наших друзей выбивались из сил, мы, легко и быстро преодолев какое-то расстояние, останавливались у заманчивой ям-

ки после переката и мочили свои блесны. Получалось не по-товарищески, но помочь им мы ничем не могли. Хорошо еще, что такая рыбалка не была слишком успешной: поймали первого ленка, первого хариуса, пару ельцов и несколько окуней.

Анализ столь бедного улова привел к следующим выводам. Вода в Вельмо оказалась очень теплой, что совсем не нравится таким холодолюбивым рыбам, как таймень, ленок и хариус. По утверждениям местных рыбаков, да и по собственному уже не малому опыту – вся эта рыба в теплое время держится в самых верховьях рек. Порой, в ручьях. А вниз она начнет скатываться в сентябре, когда воды в реках и ручьях прибавится, и она станет много холоднее. Народная мудрость на этот счет гласит: «Хорошо было до нас и будет после нас...» Не лучшим образом на рыбные запасы реки сказывалось наличие большого поселка Вельмо на ее берегу и солидный прессинг приезжих рыболовов.

Вверх по Вельмо таким образом мы прошли 110 километров до ее притока Вайвида. Кое как протащили пирогу по Вайвиде десяток километров и достигли уже ее притока Вайвида-ткан. По этой речушке поднялись, буквально, три сотни метров и сдались. Не было больше ни сил, ни времени – очередной день пути подошел к концу, и только остатки полярного дня позволяли засветло установить лагерь. Пристроились мы на узкой, галечной косе, за спиной у нас была непролазная тай-

га, а в метре от входа в палатку ледяная вода горно-таежной реки. Если бы мы растянули тамбур перед входом, то колышки пришлось забивать уже в воде.

Вайвида-ткан нам сразу же понравилась тем, что вода в ней была намного холоднее, нежели в Вельмо и Вайвиде. Значит рыба могла остаться и вблизи устья, а не только в верховьях. Кстати, длина этого притока четвертого порядка по навигатору больше сотни километров. К тому же ее нижние участки были относительно глубокими: некоторые ямки достигали 3-4 метров. И в этот раз наши рыбацкие ожидания оправдались.

Если на Полярном Урале для ловли крупного окуня, хариуса и даже тайменя с успехом применяют силиконовые виброхвосты, то в ящиках красноярских рыболовов их почему-то нет вовсе. Блесны и «мыши» – их основные приманки. Блесны – преимущественно медные и латунные вертушки. Я ловил на белую вертушку и тоже не безуспешно. Основной рыбой в наших уловах был, конечно, хариус. Отдельные экземпляры достигали до килограмма, что, как я понял, для тех мест размеры практически предельные. В месте впадения нашей реки в Вайвиду без устали клевал средний и мелкий хариус. Андрей и Костя сначала ловили на спиннинги хариусов покрупнее, а потом помельче на «кораблик». Наловив ведро рыбы, остановились.

Ленок попадался реже, но и габариты его посolidнее. Нам достались особи до полутора килограммов,

хотя в воде видели и вдвое больших. Этот лосось еще сильнее хариуса, вываживать его на спиннинг – огромное удовольствие. А какие шикарные свечки делает, аж сердце замирает! А, уж, насколько красивы эти рыбы может оценить только рыболов из европейского центра, у которого в уловах, в основном, плотва да ерши.

В первый же чисто рыболовный день на Вайвиде-ткан попытали счастья и подводные охотники. Таких в нашей команде было двое: я, уже имевший опыт охоты в быстрых реках, и Евгений – абсолютный новичок в этом виде любительского рыболовства. Для него почти все было в новинку, как по части снаряжения и оружия, так и по технике охоты в подобных условиях. Со всем этим он с честью справился, и на второй день уже добыл свою первую рыбу – ленка и двух небольших хариусов. Вот было радости! Победный клич долго разносился по окрестной тайге.

Охотились мы, конечно, сплаваясь по течению. Перед этим на водомете поднимались вверх километров на 20. Дорогу лодке преграждали, поваленные в реку, ели и кедры. Иногда между берегом и макушкой дерева в воде оставалось не больше полутора метров, и в эту щель надо было вписаться на полном ходу. Однажды острый камень вспорол днище лодки на длину около метра. Пришлось аварийно выбрасываться на берег и ремонтировать. Благо для такого случая все было.

Я уже не раз убеждался, что одновременная по месту и времени подводная охота и традиционное рыболовство приводят к интересным и полезным, в первую очередь для обычных рыболовов, выводам. Так было и в этот раз.

Мои друзья – спиннингисты по началу, например, утверждали, что, «если хариус или ленок в данном месте есть, то он непременно «хапнет». И действительно, на любом перспективном месте первый же заброс давал результат, второй – тоже. Но, если уж хватки прекратились, то потом сколько не кидай – поклевки нет. Складывается полное ощущение, что, стоявшую тут рыбу, просто выловили и пора идти дальше. На самом деле, наблюдая все это из-под воды, мы часто убеждались, что рыба тут еще есть, но либо она напугана своими подругами-неудачницами, оказавшимися в садке, либо им совершенно безразлична данная приманка. Может быть еще и третий вариант – она просто съта, но мы не мало поймали ленков, у которых в желудке уже была мышка или две. К слову сказать, на искусственную мышь ленок клевал даже днем.

Хариусы при встрече с подводным охотником вели себя по-разному. Крупные особи заметно спокойней, чем средние и мелкие. Они чаще встречались поодиночке, устраиваясь под деревом или на дне галечной, достаточно глубокой ямки. Мелкие же почти всегда в стае (так у них больше шансов избежать пасти круп-

ного хищника), и очень часто в ямке под самым перекатом или порогом. Мелкие и средние ленки могут создать свою стайку в 3-5 голов, а могут быть вместе с такого же размера хариусами. Килограммовых и больших ленков я встречал только по одному, и изредка парой. Этот хищник почти всегда в движении, не суетится, но и держится на почтительном расстоянии от охотника.

Как за хариусами, так и за ленками мы отметили большую привязанность к избранному месту. Обычно это – наиболее глубокое место реки, но с обязательным течением или противотечением и желательным с деревом возле дна. Я по три раза подряд возвращался и проплывал одну и ту же ямку, каждый раз стрелял (часто безуспешно!) в одних и тех же рыбин. Хариусы разбегались, обходя меня слева и справа, и вскоре вновь возвращались в любимившуюся чем-то ямку.

Кроме ленков и хариусов очень редко попадались небольшие окуни, добыл я в этой речке одного налима и пару щук. Одна вполне достойная – на 3,5 килограмма. Тем, кто скажет «Фу – щука...» могу возразить. Щука, обитающая в холодной, горной реке, и, питающаяся почти исключительно рыбой семейства лососевых, очень даже вкусная. Не следует ее равнять с нашей равнинной родственницей, как по силе сопротивления на крючке, так и по гастрономическим качествам.

Подводная охота в быстрой реке с каменистым дном предъявляет к снаряжению и оружию особые требования. Холодная вода заставляет облачаться в более теплый гидрокостюм. Я по всей стране таскаться с тяжелым грузовым поясом (для более толстого и тепло-го гидрокостюма требуется больше свинца), был в стареньком, уже тонком костюме и поэтому здорово замерзал. А плавал по три-четыре часа за заплыв.

Наконечники наших стрел имели каленые вставки, но и они не выдерживали прямых ударов в камни. В результате я потерял два одинарных наконечника, и у одной стрелы откололась резьба. Охотиться же с трехзубым или другим многозубым наконечником совсем нельзя. При стрельбе с большой дистанции не хватало мощности ружья донести до цели такую стрелу, а, оказавшись рыба рядом, то такой наконечник просто ее рубил. Если ленок или хариус после выстрела остаются на стреле, то могут порвать себя и сойти. Поэтому лinya следует ставить подлиннее, чтобы рыба оставалась на нем, а не на стреле. С лinya рыба, даже такая сильная, практически не срывается.

Два полных дня рыбацкого счастья подарила нам Вайвида-ткан, но беспокойные души молодых рыболовов требовали перемен. Да и мне очень хотелось побывать в других, неизведанных еще речушках, благо горячее для наших моторов еще оставалось. И утром

очередного дня мы отправились на поиски нового рыбного Эльдорадо.

Целый день пробивались по Вайвиде вверх, прошли около 40 километров и повернули назад: для нашей пироги подъем был слишком трудным, да и вода за бортом была недостаточно холодная и прозрачная. На другой день вернулись в Вельмо, спустились до ее притока Енгида и пытались подняться по ней вверх. Пошли только на надувнушке и водомете, но речка эта оказалась в это время и для нее непроходимой. С десятков, а то и больше перекатов протащили лодку на руках, но не видя особых перемен, сдались и повернули обратно.

Уже в нижнем течении Енгида я покинул лодку и поплыл на ластах. В первом же глубоком омуте нашел налимов. Взял несколько штук весом около полутора килограммов каждый. Тех, что были меньше – не трогал, а потом и вовсе перестал их стрелять. Охота на налимов спортивного интереса не представляет, но смотреть на солидную рыбину, уютно разместившуюся среди камней на шестиметровой глубине – уже кайф. В двух местах встречал большие стаи мелкого и среднего хариуса, обозначал их местонахождение для своих надводных рыболовов, что находились в лодке, и плыл дальше. Еще встретил трех сигов, чуть меньше килограмма весом.

На том наша рыбалка и завершилась. Еще одна, последняя ночевка в палатках, костер несколько больше обычного в честь прощания с рекой и тайгой, и долгий обратный путь в цивилизацию.

P.S. Я уже третий год гоняюсь за тайменем, и все неудачно. Два года на реках Полярного Урала и теперь вот на притоках Подкаменной Тунгуски. Но ничего – когда-нибудь он мне все-таки попадется!



Называется, отдохнул!

Всем известно, что охота и рыбалка – это увлечение людей, желающих отдохнуть на природе. Отдых этот, порой, очень активный, физически трудный, но зато психологически мы отдыхаем всегда, напрочь забывая о житейских и служебных проблемах и неурядицах. Ну, если и не всегда, то почти всегда...

К той памятной охоте в арсенале Андрея уже были десятки крупных сазанов, амуров, толстолобиков и сомов. «Крупные» – это рыбыны по 6-8 килограммов весом, а сомы и того больше. Однако «плох тот солдат, который не хочет стать генералом», и плох тот охотник, который не желает добыть монстра. И, главное, многим охотникам такое счастье выпадает, а Андрей еще только мечтал. И, вот настал все же этот «счастливей» день.

Все складывалось отлично: и вода прозрачная, и солнышко ласковое, и ветер не шумит, не гонит волну. Попалась щучка, потом стайка карасей, но охотник на мелочь не разменивается и плывет дальше. Вот, среди очень густых камышей образовалась полянка, где можно было легко проплыть охотнику. Полянка маленькая, всего-то с малогабаритную, городскую квартиру. Только Андрей вплыл в нее, как сразу же увидел ЕГО.

Про рыбу таких габаритов говорят «как свинья», «как бревно» или просто «чудище». Почти под охотником лежал сазан, который поражал, прежде всего, своей толщиной: он был не тоньше самого охотника. В эту широченную спину и направил Андрей свое ружье. Выстрел...и монстр так ломанулся, что выбил куст камыша из грунта, а в мягкой водной растительности образовался широкий и мутный проход. Поток воды не только положил траву, но и ощутимо ударил самого стрелка, который находился от рыбы в полутора метрах. Стрела же осталась там, где встретилась с сазаном, не пробив его чешую и не причинив ему ни малейшего вреда. Ружье, которым без проблем добывались сазаны до восьми кило, оказалось бессильным перед броней такого гиганта.

Дрожащими руками Андрей поднял стрелу и перезарядил ружье. Он был в сильнейшем расстройстве от такой неудачи, и последними словами клял свое оружие. Но оставалась надежда найти все же беглеца, и сделать что-то. Только, вот, что именно? Впрочем, сначала его еще надо было найти.

Стоило Андрею проплыть метра три, как вновь он оказался над точно таким же гигантом. Выглядел сазан также: такая же спинища, такой же пепельный отлив чешуи, только повернут к охотнику он был иначе. И прежде, чем сообразить «что, да как», палец уже давил на спусковой крючок ружья. И так же, как в первый

раз, стрела не причинила никакого вреда рыбе, а сей раз не уперевшись, а скользнув по дальней, крутой половине спины. Этот гигант даже не очень-то и испугался – просто уплыл с места событий, где его потревожили, и не дали спокойно отдохнуть.

Андрей был на грани. На грани срыва от такого нервного потрясения. Тяжелее всего было от сознания, что упущен шанс, что такой встречи, такой желанной встречи, уже никогда может не быть!! Обида и боль переполнили охотника настолько, что туманилось сознание, и противно сосало под ложечкой.

Третьего (!) монстра Андрей увидел, еще не выплыв за пределы этой волшебной полянки. Находясь в подавленном состоянии, он уже наперед знал, чем закончится и эта встреча. И был прав на все сто. С той лишь разницей, что на конечнике стрелы осталась нанизанной одна здоровенная чешуйка.

Не предпринимая больше попыток найти «своих» сазанов, охотник ринулся к берегу. Он старался не смотреть на дно, боясь вновь увидеть вожаделенный, но недостижимый трофей. Выбравшись из воды напротив своего походного лагеря, он бросил на землю ставшее бесполезным и таким ненавистным ружье, и, извергая потоки почти бессвязной брани на всех и вся, потребовал самое мощное ружье. Получив то, что хотел, уже через минуту он плыл к заветной полянке. Охотника переполняло желание скорее «им» отомстить, и хоть

чутьочку вернуть себе душевное равновесие. Но, увы. То был явно не его день. Еще не менее двух часов несчастный охотник рыскал по лиману, но тщетно. Сазаны-гиганты скрылись, словно их и не было вовсе.

На берег Андрей вышел, когда начинало смеркаться. Измотанный физически и опустошенный морально, он был теперь абсолютно спокоен. Настолько спокоен, что пугал этим своих друзей. Ему явно требовался серьезный отдых...

P.S. Через пару дней после той охоты Андрей ходил по рыбному рынку и прикладывал к выставленным на продажу огромным сазанам ту самую чешуйку, что осталась у него на стреле. Чешуя у 15-килограммовых, бронзовых красавцев была явно меньше...



Как я захромал

То, что подводная охота, как любое плавание, оказывает на человека благотворное физическое воздействие – неоспоримый, давно известный факт. Однако многое зависит от самого человека. Например, если он «без тормозов», то есть чересчур азартен, то вполне может и пострадать от своего хобби. Вот и со мной приключилась на прошлой охоте такая неприятная история: я то ли потянул, то ли перетрудил связки под коленями, да так, что натуральным образом охромел. Нет, не на всю оставшуюся жизнь, но неделю ходил, словно на протезах...

Этот год и так-то выдался очень сырым, а к середине осени обычные для этого времени дожди ни одного дня не пропускали. Наша «Нива» надрывалась, но упорно лезла через лужи и жижу к заветным охотничьим местам. За пару километров до любимой лесной поляны на берегу реки дорогу нам перегородил ручей, больше похожий на небольшую речку. Пришлось остановиться и лагерь разбить прямо на незащищенной поляне. Впрочем, это нас не смутило, так как и тент от дождя у нас есть, и хорошая палатка, короче все то, что позволит после охоты нормально отдохнуть. Плохо только, что хорошие завалы в реке, где мы рассчитывали

найти сома или сазана, находились вниз по течению. И довольно далеко.

Обычно в такое время я охочусь уже в сухом гидрокостюме. В нем очень комфортно одеваться и раздеваться, с гарантией не замерзнешь, но глубоко нырять и лазить по завалам лучше, конечно, в мокром. Прозрачность воды оказалась вполне приличная – метра три с половиной, и глубины для такой узкой реки тоже не малые: по руслу до 7, а в омутах до 12 метров. Понятное дело, мы с сыном были в мокрых гидрокостюмах. И, хотя не поленились подогреть воду и наводили пену чуть ли не на кипятке, все равно процедура натягивания гидрокостюмов проходила в сопровождении наших воплей и повизгиваний.

Володя поплыл ближе к середине реки, рассчитывая на жерехов, лещей и сазанов, а я прижался к правому берегу и осматривал подмоины за корнями прибрежных деревьев, кусты и завалы, больше надеясь отыскать «черненького». Если же вблизи берега попадались хорошие заросли еще не полегшей водной растительности, то я и туда заглядывал. В густых зарослях рдеста обнаружил лежащую на дне, слегка припорошенную илом, щуку. Она и стала моей первой добычей. В другом месте столкнулся с голавлем, у которого на носу было что-то светлое, должно быть какая-то болячка. Когда же я оказался к нему поближе, то понял, что ошибся: изо рта у голавля торчал кусочек тела

и хвост маленькой рыбки. Тоже охотник! Я мысленно поздравил коллегу с удачей и не стал в него стрелять, хоть и была такая возможность.

На завалах и подводных кустах висело много уже отмершей, принесенной течением травы. Это делало их еще более темными и малодоступными. Очередное поваленное дерево было почти сплошь завешено такими бурыми космами. Я заглянул в них с одной стороны, с другой, и в небольшом прогале обнаружил нечто, чуть-чуть отличающееся от общего фона. По трем признакам это вполне могло быть частью сомовьего тела. Во-первых, верхняя кромка очень прямая, как раз, как у сома в хвостовой части, во-вторых, цвет серый, не такой, как у ствола дерева, и уж очень это «нечто» было гладким, без бугров и изъёмов. Пока рассматривал все это и соображал, понял, что воздуха для возможной борьбы уже не хватит. Всплыл, вдохнул пару раз и опять вниз.

Удивительное дело: на все «сто» я и после второго нырка не был уверен, что передо мною сом. Уж, казалось бы, с каких только ракурсов их не видел, в каких только условиях и местах не встречал, и всегда точно знал, что вижу сома. По крайней мере, никогда вместо рыбы не палил по пням, бревнам или автомобильным скатам. Правду говорят: «Век – живи, век – учись!» И все-таки я выстрелил, причем так, как бы стрелял именно в хвостовую часть сома, то есть на уровне по-

звоночника. И... не ошибся! Последовавший мощный рывок, треск ломающихся ветвей, завеса мути и рвущееся из рук ружье – все говорило о попадании в рыбу, во-первых, и, во-вторых, в рыбу очень приличных размеров.

Всплыл я с одной стороны дерева, а моя добыча рвалась с другой. Снова ныряю, и вслепую, по натянутому гарпун-линю пробираюсь на сторону сома, благо путь мне преграждали лишь тоненькие ветки. Тут, на чистой воде увидел, наконец, своего противника во всей его красе, убедился, что выстрел оказался правильным, и сорваться ему не удастся. Дальнейшее – как всегда. Через пять минут я уже плыл дальше, а сом (18,5 кг) был плотно притянут башкой к моему грузовому поясу.

Проплыв еще метров 500, подошел к самому любимому своему завалу. Это грандиозное подводное сооружение, основу которого составляют два необхватных дерева, занимает большую площадь и тянется с шестиметровой глубины до поверхности. К сожалению, тщательный осмотр завала положительных результатов не дал. Обогнув нагромождение веток и крышу из отмершей травы и листьев, я начал подниматься вверх по течению, ныряя и заглядывая под те самые два ствола. И вот, за дальним из них увидел голову сома. Он лежал на дне, а я был вниз головой, видел его в узком промежутке между деревом и дном, поэто-

му стрелять из такого положения было крайне неудобно. Да и стрела под таким острым углом наверняка соскользнула бы с твердой, плоской башки рыбины (у меня уже такое бывало). Сом лежал «крепко», поэтому я тихонько всплыл, переместился влево так, чтобы оказаться над целью и тихонько стал погружаться.

Рыбина лежала точно подо мной, чуть левее главного ствола, но и отсюда видна была только ее голова. И я, не долго думая, стреляю в то место, где у рыбины начинается позвоночник. Сом даже не дернулся. Но, всплывая, по какой причине уж не знаю, с меня вдруг сваливается грузовой пояс. Я оказываюсь на поверхности в роли поплавка, если не сказать хуже. К счастью, пояс и сом на кукане упали на те самые толстые стволы, то есть от поверхности приблизительно в двух с половиной метрах. Однако сначала надо было разобраться с только что загарпуненным, вторым сомом.

Будь у меня нормальная, то есть нулевая плавучесть, я бы, как и положено, нырнул к подстреленной рыбе и поднимал ее к поверхности, держа за тушу. А тут ничего другого не оставалось, как тянуть сома к себе за лить, а потом и за стрелу. Дело осложнялось еще и тем, что стрела голову не пробила. Лепестки накопечника, хотя и ушли в голову полностью, но так как это место у сома – сплошная кость, то едва ли они раскры-

ются внутри. Это и подтвердилось впоследствии, когда я сам, хоть и с усилием, но выдернул стрелу из рыбы.

Надо признать, что, увидев столь ненадежно загарпуненную рыбу, я запаниковал. Хотел проткнуть стрелу глубже – какое там! Тогда бросился к берегу, да так быстро, что свело обе икроножных мышцы. Но и у берега, который в этом месте стеной поднимался на трехметровую высоту, не сразу придумал, что делать с рыбиной. Если бы она оказалась только оглушенной и очухалась, то удержать 13-килограммового сома мне бы едва ли удалось. Наконец, сообразил: подвесил свою жертву под жабры на сук. А сам поплыл выручать из беды грузовой пояс с куканами и прежней добычей.

Плавал я, как вы уже знаете, в мокром гидрокостюме. Его толщина 7мм. Еще поддевка 3мм., поэтому на поясе было 14 килограммов свинца. Именно такую выталкивающую силу следовало преодолеть, дабы нырнуть, а это практически невозможно. К счастью, чуть в стороне от подводного ствола отходил толстый сук, которому не хватало до поверхности чуть больше метра. Я изловчился, «нырнул», и дотянулся одной рукой до этого сука. Подтянулся к нему, перехватился за другую жердину, снова подтянулся и схватил, соскочивший с пояса кукан. Меня выбросило на поверхность, но я уже тянул за собой весь пояс. Отбуксировав к берегу все это перепутанное хозяйство, довольно долго с ним разбирался.

Когда пояс ладненько сидел на талии, а сомы были притянуты куканами к поясу, встал вопрос: как возвращаться к лагерю? По берегу – значит тащить в руках ласты, ружье, маску с трубкой и 45(!) кг на поясе. Это очень тяжело, и я решил плыть. Плыть пришлось теперь уже против течения, а тут еще сомы телепались и мешали нормально работать длинными ластами. Когда, наконец, остановился у нашей поляны, то, конечно, чувствовал одеревенелость ног, но с удовольствием фотографировался с добычей, был подвижен и бодр. И совсем в тот момент не подозревал, что этот заплыв аукнется мне недельной хромотой.



На ласковом полярном Урале

Согласитесь, почти все мы, российские подводные охотники, большую часть отпущенного каждому свободного времени проводим на близлежащих водоемах. «Близлежащих» понимается, правда, везде по-разному: для жителя деревни – это 3-5 км, для жителя провинциального городка – это 10-30 км, а многим москвичам «сгонять» в выходные за 300—400 км... нет проблем! И все же, эти охоты мало, чем отличаются друг от друга. Действительно, набор рыбы один: щука, карась, лещ, плотва... ну, и прочая рыба наших пресных водоемов. Да и сами водоемы мало кардинально не разнятся: река побольше, река поменьше, озеро почище, озеро помутнее. И я понимаю тех счастливицков, которые имеют возможность слетать на какие-нибудь Сейшелы, и там насмотреться и настреляться экзотической рыбы.

Однако, разнообразить свое хобби, получить новые, незабываемые впечатления от него можно и, не пересекая границы страны. Уверен, что многие из коллег никогда не охотились в горных реках и не стреляли лососевых или сиговых рыб. А это, скажу я вам, совсем другая песня. Последние несколько лет мне удается хотя бы пару раз в году побывать в таких местах, где

водится семга, горбуша, кумжа, форель, хариус, сиг и другие рыбы, которые коренным образом отличаются от наших карасей и карпов. За это время накопился кое-какой опыт охоты в горных реках. Чтобы его описание не выглядело скучным и школьно-назидательным, лучше я просто расскажу об одном, весьма удачном со всех точек зрения, путешествии.

В начале сентября 2005 года пятеро моих друзей и я (два охотника, два рыболова и два подводных охотника) вернулись с Полярного Урала. Три недели, проведенные вне столицы, сполна удовлетворили всех участников путешествия, вне зависимости от их главных пристрастий: охотники стреляли уток и боровую дичь, рыболовы всласть наловились хариусов, крупных окуней и щук, а подводные охотники от увиденного получили совершенно незабываемые впечатления. Даже погода к нам отнеслась благосклонно, и в приполярье, практически, все время нашего там присутствия, было солнечно и тепло.

Всякое путешествие – это дорога. Наша дорога началась в Москве, с Ярославского вокзала. Поезд «Москва-Лабытнавengi» без малого двое суток вез нас и наш многочисленный скарб до станции Харп. В Харпе, по предварительной телефонной договоренности, нас ожидал вездеход на гусеничном ходу, который, взвалив на себя весь одушевленный и неодушевленный груз, без проволочек отправился в путь. 100 километров –

не бог весть как далеко, но тундра и каменистое предгорье – тоже не самая лучшая дорога. Короче, с учетом поломки и вынужденных ожиданий, до места мы добрались за 14 часов. И, хотя езда на таком транспорте и по таким местам – уже необычное приключение, все же это была еще только прелюдия к главному. А главное – это сплав по горной реке на катамаране. Место, куда доставила нас лязгающая, многотонная железяка, называется «Пятиречье». Едва ли на всем Урале есть еще такое место, где бы сходились целых четыре реки. Образуется одна – река Тань-Ю. Стоит ли говорить, что места эти в предгорьях Урала очень красивые? Думаю, и так ясно. Однако, прежде, чем любоваться красотами природы, мы, походники со стажем, разобрали вещи, установили тент, палатки и на скорую руку приготовили горячую еду. Катамаран собирали уже на следующий день, после того, как каждый выловил хотя бы по одному хариусу.

Конечно, за две недели, пройдя на катамаране более 350 километров, у нас было много интересных событий. Но те из них, которые касаются спиннинга и ТОЗ-34 12 калибра, мы оставим для других читателей, а вот подводные эпизоды рассмотрим подробно и в той последовательности, как они происходили. Под воду с Андреем мы полезли уже на Пятиречье. И тут, сразу же, обнаружился такой мой промах в подготовке, который чуть не испортил мне охоту на все путешествие.

Но сначала перечислю и обосную то снаряжение, которое я привез собой.

Моему гидрокостюму Beuchat 7 мм уже четвертый год отроду, поэтому его согревающие свойства следует приравнять к костюму, толщиной, где-то, 5-5,5 мм. В прошлом году в этих же местах и в это же время я в нем охотился и не мерз. Это потому, что охоты в залежку там практически не бывает, а ластами махать приходится почти всегда, особенно, пробираясь вверх по реке. Частенько и левую руку приходится включать в активную работу, подтягиваясь за камни при движении вверх, и, опираясь о дно, на совсем мелких перекатах, что согревает еще лучше. Вторым аргументом за тонкий костюм было меньшее количество свинца, которое мы тоже везли с собой.

Ласты (Sporasub) у меня большие, и это оправдано в тех условиях: против течения, либо поперек него на таких ластах, естественно, выгребать легче. Но и по течению, если учесть, что мы, махая ластами, проплывали за катамараном, порой, по 20 километров, от таких ласт польза очевидная. Ввиду почти полного отсутствия травы и кустов под водой, удобнее было бы использовать ласты с открытой пяткой, но в них сильнее устают ноги (стопы). При длительных заплывах это существенный минус.

А вот с носками я не чтобы промахнулся, а просто вляпался. Вместо старых, пробитых на пятках, пяти-

миллиметровых носков, я, предвидя, что может быть тесновато, взял все же новые, семимиллиметровые. А, приехав на Урал, и достав их, понял, что по ошибке взял новые зимние носки, толщиной Эмм! Представляете, как я впихивал в жесткую калошу своих ласт носки на 4мм толще?! Сразу вспомнил средневековые пытки, которые основывались на продолжительном сдавливании той или иной части тела несчастного. К моему удивлению такая пытка продолжалась первые 30-40 минут, а потом боль пропадала. Объяснить это я и сейчас не могу. С ружьем, точнее, со стрелами тоже проблемы были, но и здесь все дело в плохой подготовке. В чехле у меня лежало две стрелы: основная и запасная. Основная была слишком мягкой, и потому, при каждом попадании в камни, гнулась. Я ее правил как мог, зажимая между камней прямо в воде, но, кривая во всех плоскостях и по всей длине, она летела после такой правки куда угодно, только не в цель. Половину промахов я списываю именно на это. А запасная стрела оказалась короткой, и вообще не понятно, как она оказалась в чехле с данным ружьем.

Наконечник я использовал однозубый с дюбелем. Он крошил камни, а сам лишь немного тупился. Но рыба, которую мы стреляли, была мягкой, с мелкой, легко прибиваемой чешуей, поэтому ее и тупой наконечник прошивал нормально. Подтачивал его всего дважды. Почему на не слишком крупного хариуса не использо-

вали трезубец? Причина проста: мы все время надеялись встретить тайменя, а этого силача трезубцем не удержать.

Теперь, почему я (и Андрей – тоже) использовал самодельную полуморскую пневматику? Как я уже говорил, пробить горную рыбу – проблем нет и для не слишком мощного ружья. Проблема до нее дотянуться. В реке, где видимость 8 метров, та рыба, которая кажется совсем рядом, и вы уже отчетливо видите рисунок на ее боку, на самом деле может быть в трех, а то и более метрах от вас. Поэтому ружье должно быть такой мощности, чтобы пробить, пусть мягкую, цель, но на большом расстоянии.

Наиболее удобно ружье с ручкой посередине. В этом случае задняя его часть, как правило, подмышкой, и даже поперек течения его можно разворачивать одной рукой. Если ручка сзади, то помощь другой руки обязательна. У арбалета к тому же, если его ставишь поперек струи, начинают вибрировать и «петь» тяжи.

Не знаю, какую лучше иметь длину линя, и что тут посоветовать. Так как все лососеобразные рыбы имеют мягкую ткань и в то же время рыбы эти очень сильные, то не очень удачное попадание часто заканчивается потерей трофея. Исходя из этого, будет правильно иметь длинный лить, чтобы после выстрела рыба сразу оказывалась на нем, а не на стреле. Но охота в горной реке имеет еще одну особенность. Дело в том,

Что после выстрела (удачного или нет – не важно) необходимо сразу же дернуть на себя линь, чтобы поднять со дна стрелу. Если этого не сделать, то стрела почти наверняка ляжет между камнями и раскрытыми лепестками заякорится. Вас же в это время несет течение, линь вытягивается на всю длину, и вы повисаете на ружье. Положение – дрянь, практически безвыходное. Теоретически, конечно, можно бросить ружье, метнуться к берегу, вылезти на камни, пройти вверх, снова залезть в воду, отдаться течению, не промахнувшись с нужной вам струей, нырнуть и, поравнявшись со стрелой, успеть ее схватить... Только, вот, как выпустить любимое ружье из рук, а вдруг унесет? Да и весь этот набор необходимых действий повторять после каждого второго выстрела – перспектива незавидная.

Пожалуй, это все практические советы, в правильности которых я убедился на личном опыте. Вернемся, однако, к путешествию.

И так, мы с Андреем смочили свои гидрокостюмы на первой же стоянке. У слияния рек оказалось слишком бурно и мелко, поэтому мы пешком поднялись на километр и залезли в одну из впадающих речек, в русле которой имеется продолжительный, спокойный участок. Проплыли его весь и...не увидели ничего живого. Вот так начало! Хариусы появились перед самым сливом в каменистый порог. Приноравливаясь к такой охоте, много мазали. Да и хариус, весом в килограмм, на при-

личном течении и большом расстоянии – цель, согласитесь, сложная.

Вторая стоянка была устроена в устье реки Лагорта-Ю, на левом берегу Тань-Ю. В воду я полез через час после завтрака, дабы завтрак не пропал зря. Опять солнце, исключительно прозрачная вода, настроение – супер! Под самым сливом, где мелко, суетились не крупные хариусы. Крупные по одному-два оказались на большей глубине. Уже на выходе из относительно слабого течения и максимальной (2,5м) глубине, там, где глубина была всего метр, стояли, пожалуй, самые крупные хариусы. «Самые крупные» – это рыбины по 1,2-1,3 кг.

Охота проходила на участке реки 50 метров, в 100 метрах от основного сброса. В дальнейшем выяснилось, что именно эти участки едва ли не единственные, где держится хариус. Активная фаза охоты, то есть, когда меня несла основная струя, а я бешено вращал глазами, чтобы своевременно обнаружить цель, успеть навести на нее ружье, поднырнуть и выстрелить, продолжалась секунд 15-20. Затем надо, включив максимальную скорость, выскочить из этой струи и очутиться под тем берегом, где течение минимальное. Это вне зависимости от того, удачным был выстрел или нет. Затем следует «пассивная» фаза охоты, в течение которой по самому мелкому месту, обычно с помощью рук и, подтягиваясь за камни, вы не плывете,

а ползете к той точке, где снова начнется активная фаза. На это уходит намного больше сил и времени. С этой точки, с перезаряженным ружьем, вы снова бросаетесь в пучину, чтобы в очередной раз попытаться счастье. Добыл я за ту охоту всего две рыбины, а стрелял раз двадцать!

Соблазнил Игоря попробовать наше увлекательное дело. Он охотно обрядился в костюм Андрея, натянул его маску, а все остальное взял мое. Настоящий подводник (13 лет отслужил на подводных атомоходах), он легко ухватил суть этого не простого процесса, и был в восторге от увиденного. Стрелял по рыбе и даже одного хариуса зацепил.

Следующий заплыв у нас с Андреем был продолжительным. Прямо со второй стоянки мы плыли вниз самостоятельно, лишь изредка наблюдая катамаран с друзьями то впереди, то сзади себя. Не доплыли мы до следующей стоянки километров пять, да и то только потому, что рыба почти перестала попадаться. Впрочем, к тому моменту мы ее уже не стреляли, ибо необходимое количество для запланированного копчения и соления на куканах уже было. Проплыв не один десяток перекатов и плесов, я теперь с точностью до метра знаю, где стоят хариусы. Всюду это выглядело так же, как было на второй стоянке. Нельзя сказать, что хариуса в реке было полно: в зависимости от величины и мощи слива, от рельефа дна после него, их стояло от

5 до 30 штук. Продолжительные плесы, вне зависимости от глубины, все время были пустыми.

Единственный раз на такого рода плесе я видел хариусов. На его правом берегу стоял лагерь геологов, и трое из них рыбачили.

Когда рыболовы увидели меня, вдруг появившегося из воды, то сначала остолбенели от неожиданности, а потом долго хохотали. Им не верилось, что на Полярном Урале, в горной реке, когда фактически закончилось лето, кто-то еще может плавать! Я спросил, клюет ли. Говорят: «Плохо». Тогда я подплыл к ним, снял с кукана двух (больше не было) крупных хариусов и бросил им на берег. Только отплыл и тут же взял еще такого же. Снова вернулся к берегу, снял его со стрелы и опять бросил рыболовам. Оказалось, они тоже москвичи. Тогда: «От москвичей подводников – москвичам рыболовам», и поплыл догонять Андрея и катамаран.

Третью стоянку устроили на большом острове. Вода, окружающая наш остров совсем мутная, так как является фактически раздвоенным устьем реки Сезым-Юган. Река эта течет из болот и поэтому ее вода мутно-красная. Здесь мы проплыли с Андреем вниз по Тань-Ю километров 5-6. Красная вода Сезым-Югана быстро поглощается хрустальной водой основной реки, и через километр видимость уже с обоих берегов метров семь. Рыбы, практически, не видели: для хари-

уса места уже не те, то есть без порогов и шивер, а для щуки и окуня – еще не те, ибо в русле еще не появилась растительность. Рыбы не было, но подводными пейзажами мы просто залюбовались. Паришь над дном, глубина метров 6-7, а дно – это причудливые каньоны. Река промыла песчано-галечные участки дна, а глиняные жилы не смогла, и они возвышаются словно крутые, подводные горы и хребты.

Следующий переход на катамаране был довольно продолжительным – километров 40. Если бы мы не останавливались для рыбалки, то на своей четырехсильной «Ямахе» прошли бы весь путь за 4 часа. Остановились на лисьем холме (было много лисьих нор), там, где в реке появляются первые острова, а течение все еще мощное, но спокойное. Очередная охота, предпринятая с этой стоянки, подтвердила наши умозрительные предположения: времена охоты на хариусов закончились, и началась охота на окуня и щуку. Вначале щуки не крупные, килограммов до 4, а окуни – местный стандарт: от 0,8 до 1,2 кг.

Пятый раз мы разбили свой лагерь в ивняке на правом острове, который образован центральной и правой протокой устья Тань-Ю. В 300 метрах от нас река отдает свою воду озеру Варчаты и прекращает свое существование. Охота с этого места принесла мне отличный трофей – щуку весом более 9 кг. Красавица лежала на дне среди травы, и, наверняка, была пол-

ностью удовлетворена своею собственной охотой: из ее пасти торчали задние лапки и хвост ондатры. Стрела моя ударила за головой, точно посередине широкой спины, поэтому большая рыбина не смогла продемонстрировать и десятой доли своей силы. Протыкая хищные челюсти щуки иголкой кукана, я порадовался, что будет отличный снимок крупным планом: огромная голова щуки с торчащими из зубастой пасти лапками и хвостом зверька. Однако мой трофей выплюнул свою добычу, решив, наверное, что она ему уже не к чему, и лишил меня планов на редкий кадр. Опустившаяся на дно ондатра, казалась несколько сплюснутой сверху и снизу, и, увы, уже мертвой. Зверек погиб зря, и мне его было жаль.

Очередной ходовой день. Проплыли на катамаране 9 километров по мелководному озеру Варчаты и реке Варчатывис – 13, вошли в реку Войкар. Еще через пару километров встали лагерем на правом берегу, перед, так называемой, «тайменьей ямой». Яма, действительно, оказалась глубокой, порядка 8 метров, но совершенно свободная от всего живого. А вот на мелководье мы налетели (или наоборот) на стаю сырков. Сырки, тоже относящиеся к лососевым, вошли в Войкар на нерест. Я получил удовольствие, посвятив какое-то время охоте на этих не крупных рыб, тем более что никогда раньше их не стрелял.

Седьмую стоянку, которая входила в разряд рыболовно-охотничьих, мы сделали у устья реки Ванктывис. Чтобы сказочно охотиться и рыбачить, здесь следовало отойти от палаток всего-то на несколько десятков метров. Видимость в воде около 4 метров. Глубины до 5, практически везде с поверхности хорошо видно дно. В первый день я применил тактику прошлого года, а именно, нырял на дно, ложился и ждал появления щуки. Тактика вновь себя оправдала. Со стороны центра реки на меня наплыла зубастая. В полутора метрах остановилась. Я видел ее точно спереди, истинные размеры определить трудно, но по сильно выдвинутой нижней челюсти понимаю, что щучина достойная. Несколько секунд мы смотрели друг на друга (стрелять с такой позиции бесполезно). Затем, решив, видимо, что я ей не по зубам, да и прогнать со своей территории меня ей тоже не удастся, она начала разворачиваться, подставляя под выстрел свой широченный бок. Промазать невозможно. Рывки у нее, конечно, мощные, но с линия ей не сорваться. Есть первая ходовая щука (8,3 кг).

Потом я подобрал налима на пару килограммов и попал в двух сырков. Видел еще несколько крупных щук, но уже их не стрелял. Андрей вылез с четырьмя крупными щуками, а видел их и стрелять мог в десятки таких же!

На другой день, предшествующий окончательным сборам и дороге в обратном направлении (на самом деле, вперед), мы сделали последний, прощальный заплыв. Уж очень хотелось еще раз полюбоваться на свободных, крупных щук. Впечатления от картины, когда с твоего пути отплывают рыбины по 4,5 и более килограммов каждая, вальяжно, без тени тревоги помахая огромными, красными хвостами, потрясающие. Ни мне, ни Андрею ничего подобного ранее видеть не приходилось.

В этот день я понял, как охотиться на тех щук, которые охотнику во время сплава встречаются на открытом месте. Если пытаться, увидев рыбину на пределе видимости, прибавить скорости и приблизиться, то чаще всего ей это не нравится – она тоже прибавляет и последнее, что вы видите – это шикарный хвост, растворяющийся в дымке. Я попробовал, только заметив щуку, нырнуть на дно, и приближаться к ней вдоль дна. Получилось. В таком варианте хищницы оказались менее пугливы, да и попасть в них, когда находишься на одном уровне, намного проще. Потом я эту методику проверял специально, и убедился, что она эффективна.

Вот так закончилось это путешествие, если рассматривать его с позиций подводного охотника. На самом деле нам предстояло еще плыть на катамаране под мотором около 250 километров по Войкару, Войкар-

скому сору (озеру), по горной, малой и большой Оби до Лобытнанги. И только потом паровоз неспешно потащил бородатых и довольных путешественников домой, в столицу.





И на старуху бывает...

Сколько раз мы читали и слышали убедительные доводы в пользу того, что подводная охота – дело не сложное, доступное и старому, и малому. И это, действительно, так. Но только при условии, если подходить к ней ответственно и разумно. Увы, в жизни не всегда так бывает. Причем болезнь легкомыслия поражает не только молодые, да буйные, но и убеленные сединой, головы. Ярким (и назидательным!) примером этому могут служить три охотничьих дня, которые имели место этой весной на астраханских ильменах. А главным действующим лицом тех событий был я. Оправдания моим злоключениям нет, разве что известная пословица, вынесенная в заголовок данного повествования.

Пожалуй, тот день выдался самым жарким из всех десяти, что мы охотились в этих южных краях. Место охоты избрали такое, что всем нам будет в воде тесно и небезопасно, поэтому Владимир охотился у одной протоки, а наши рыболовы и мы с Андреем, у другой. Поплавав совсем немного, мне стало ясно, что сазана тут нет, и я решил перейти на другое место. «Перейти» потому, что машина с Володей уже ушла. Сообщил об этом Андрею, и пошел вдоль ильменя, рассчитывая

максимум через два-три километра оказаться у другого его конца.

На мне охотничий, семимиллиметровый костюм, одиннадцатикилограммовый грузовой пояс, в руках ружье, ласты и маска с трубкой. Сначала шел ходко, то по сухой тропинке, то по тропинке, затопленной пришедшей водой – по полою. С зенита нещадно жарило солнце, поэтому снять хотя бы верхнюю часть гидрокостюма, значило непременно обгореть. Потом у меня еще свежо в памяти, как я также шел по жаре с километр, на меня потного и липкого набрасывались всякие кровососущие, летающие гады, а я, из-за того, что руки заняты, даже отмахиваться не мог. То еще испытание. Поэтому в этот раз решил топать полностью упакованный.

Однако в жару, в такой плотной и теплой одежде, очень даже запросто получить тепловой удар. Я шел и прислушивался к своему состоянию, наступает этот самый удар или еще нет. Когда же чувствовал, что вот-вот, то входил в ильмень, оттягивая шлем, зачерпывал воду, а потом ее руками разгонял по телу. Вода в ильмене хотя и теплая, но свежее, чем мое тело и расклевлившийся, черный гидрокостюм. На какое-то время помогало.

Пройдя километра полтора, решил поплавать немного и проверить места на наличие рыбы. Очень быстро выяснил, что охоты там не будет, вылез, снял ла-

сты, маску с трубкой повесил на ружье и пошел дальше. Так как я, поплавав, хорошенько остыл, то очередной пеший бросок был большим, около двух километров. Когда же стало вновь невмоготу, я снял грузовой пояс, положил снаряжение на траву, чтобы самому упасть в воду и...обнаружил, что нет маски с трубкой. Выронил, точнее, сползла с ружья. Все равно лезу в воду, охлаждаюсь, и, оставив снаряжение, где лежало, иду обратно.

Пройдя эти два километра, маску с трубкой не нашел. Охладился и снова пошел вперед, предпринимая уже вторую попытку найти утерянное снаряжение. Расстаться со своими уникальными маской и трубкой мне очень не хотелось. Трубка с лучшим верхним клапаном, изготовленным на заказ, с отличным гофром и анатомическим загубником, а маска не просто с диоптрийными стеклами, а с плюсовыми, которые и в Москве-то днем с огнем не найдешь. Однако, дойдя до своего оставленного снаряжения, утерянного я так и не нашел. Принимаю решение: прячу снаряжение (охота все равно уже невозможна), и топаю дальше налегке. Теперь уже задача только выйти из этого пустынного пекла. Степных колючек было не много, не сезон, и поэтому они довольно редко протыкали мои неопреновые носочки и вонзались в подошву...

«Сколько веревочка не вейся, а...» конец ильменя все-таки нашелся. И вышел я на шоссе, к какому-то мо-

сту. Остановил машину, напугав пассажиров своим экстравагантным видом, попытался выяснить, где же оказался. Из разговора случайно узнал, что «за горой, в пятистах метрах отсюда, на протоке стоит белый, большой джип». Это же наш «Командор», и я заспешил в указанном направлении. Оказавшись на горке, увидел, как наш джип... уезжает в обратную сторону...

Потом я доплелся до протоки, где недавно стояла машина и охотился Владимир, опять охлаждался и соображал, что же делать дальше. В конце концов, собрал остатки воли в кулак, и на полусогнутых (по гравию намятыми и наколотыми уже подошвами было больно ступать) пошел в сторону укатившего джипа. Не знаю, дошел бы я до нашей стоянки, если бы не Владимир, почему-то решивший искать меня там, где быть не должно. Уж как я был рад катившемуся мне навстречу автомобилю – не передать!

Однако мой пеший марафон на тот день еще был не закончен. До места, где было спрятано снаряжение, мы подъехали, а дальше, чтобы найти все же маску с трубкой, надо было идти снова пешком.

Володя пошел верхом, по бугорку, а я низом, по воде. Пройдя знакомый во всех деталях тот двухкилометровый участок (уже в четвертый раз!), мы, что искали не нашли. И только на обратном пути, с бугра Владимир увидел, торчащий из воды, яркий клапан на трубке. Маска была под водой.

Следующий день стал полной противоположностью, предшествующему. Ночью прошел холодный дождь, поднялся сильный, пронизывающий ветер. После неудачной охоты до темноты оставалось еще много времени, и я попросил друзей выбросить меня у одной из протоков, чтобы попытаться еще счастье. Они же поехали дальше по поселкам в надежде купить готовой воблы.

Очень скоро я понял, что рыбы в новом месте тоже нет. К тому же меня начинала колотить дрожь: сказывалась неудачная, малоподвижная охота, резкое похолодание в природе и, возможно, общая ослабленность организма после вчерашнего марш-броска на выживание. Вылез из воды, полагая, что на воздухе согреюсь, но не тут-то было. Ледяной ветер, казалось, пробивал толстый неопрен, и я обнаружил, что по-настоящему дрожу. Нужно было найти хоть какое-нибудь укрытие, и я его нашел. Труба всего на полметра торчала из земли, и я улегся на свои ласты под ее защитой. Лежал, стучал зубами и думал: «Интересно... Вчера меня чуть жара не доконала. Не удалось... Неужели сегодня холодом добьет...?»

Но ничего, машина все же пришла и застала меня под трубой в жалком, но еще теплом состоянии. Оставалась короткая, пятиминутная пытка холодом, в течение которой мне надлежало полностью оголиться и ополоснуться в ильмене, и жизнь началась вновь.

Третий день начался отлично, и не сулил мне никаких каверз. Снова жарило солнце, и мы попали на очень прозрачный ильмень. Я взял сома на двадцать пять килограммов, друзья тоже были с добычей – ну, просто, все здорово! Так нет же, кто-то там свыше решил, что со мной еще не все ясно и завел меня в обширные, тростниковые дебри: вот, мол, тебе, охотничек, новое испытание. На самом деле, заблудиться в тростниках – не такое уж редкое событие. Случалось, но всякий раз по-разному. Ориентиров, как правило, никаких. Горизонт во все стороны закрыт многометровой стеной тростника. В небе солнце, но так как оно почти в зените, то пытаться определить по нему стороны света сложно. Через час оно уже сместилось, сместилось на чуть-чуть, а стороны света могут поменяться на противоположные. Если солнце слегка прикрыто просвечивающимися облачками, то точно определить, где оно в действительности находится, уже не получится. Но еще хуже, когда все небо в тучах. Можно было бы ориентироваться по ветру, но всегда грызет червь сомнения: а что, если он за время охоты переменялся? По увеличению или уменьшению глубины в мелководных ильменах также верного вывода не сделать. Течение отсутствует. Короче, когда окончательно становится ясно, что уже заблудился, то остается одно: упрямо плыть в каком-то выбранном направлении. Тогда рано или поздно окажешься либо на чистой воде,

либо на берегу. Но это-то как раз и почти невозможно сделать, ибо постоянно приходится огибать непреодолимые кущи тростника, и нет никакой уверенности, что вам удастся все время держаться строго выбранного направления.

Утонуть, слава богу, невозможно, так как глубин больше полутора-двух метров нет. На большей глубине тростник не растет. Но силы можно отдать все, и, главное, не факт, что к этому моменту вы все же выберетесь из этой желто-зеленой западни. Хорошо, когда можно плыть. В тот день мне и с этим не повезло, и я полтора часа...полз!

Представьте себе водоем, глубиной полметра, весь заросший молодым, зеленым и мягким тростником. Но со дна на пятнадцать-двадцать сантиметров торчит частокол старого, сгоревшего тростника, с острыми и твердыми вершинками. Сверху на воде лежит слой прошлогодних тростниковых стеблей. Плыть из-за этого слоя невозможно. Пробовал под ним нырками продвигаться – не позволяет малая глубина и торчащие, бьющие в грудь, обгорелые стебли. Встал, попытался идти спиной вперед – через пару метров запутался своими длинными ластами, упал. Можно было бы снять ласты, и идти по-человечески, лицом вперед, но тогда то и дело будешь наступать на тот самый твердый частокол, а ступни защищены лишь мягкими носочками. Короче, я пополз. Обеими руками, держа

в одной ружье, приминал перед собой слой лежащего тростника, напал на него грудью, снова приминал...и так далее.

Когда я все же выбрался, то оказалось, что полз почти все время вдоль широкой прибрежной полосы тростников. Возьми я от этого направления влево, давно бы оказался на открытой воде ильменя, а вправо – на берегу. Естественно, в тот день мне уже было не до охоты.

На четвертый и все последующие дни ничего подобного не происходило, и мы с друзьями просто получали удовольствие от охоты. Очевидно, наверху решили, что с меня довольно и этого. А мне пора было подводить итоги. И так. Первый день – обгоревшая физиономия, исколотые и намятые подошвы ступней, общая усталость, плюс – новые неопреновые носочки превратились в старые. Второй день – без видимых последствий. Третий день – большая дыра подмышкой в моем гидрокостюме и порезанные о тростник запястья. А общие выводы за нас уже давно сформулировали: «Век – живи, век – учись», «И на старуху бывает проруха». Радует только то, что «есть еще порох в пороховницах!»



Ситуация

На последней Большой подводной Охоте, которые мы с друзьями устраиваем дважды в год, отправляясь для этого за полторы тысячи километров в Астрахань, произошло два примечательных охотничьих эпизода. Один из них на все сто подтверждает известную поговорку: «За двумя зайцами погонишься – ни одного не поймаешь». Другой, как бы оспаривает эту истину: мол, стремиться к этому все же надо. А при должном мастерстве и определенной удаче оба «зайца» могут быть ваши.

Осенняя подводная охота не так спортивна, как летняя или весенняя. Вода остывает, а вместе с ней замирает и жизнь под водой. Многие рыбы больше не бегают по водоему, кормятся мало. Сазаны и сомы – главные объекты наших охотничьих устремлений, забираются в самую тростниковую крепь и весь день стоят там неподвижно. Найти их очень трудно, но, найдя, взять можно без особых проблем.

...У меня на кукане уже было два небольших сазана, а я все лез и лез через сплошные заросли тростника. Его толстые стебли высохли, стали жесткими – того и смотри пробьют мой резиновый сухой гидрокостюм. Но иначе рыбы не добыть, и я, раздвигая рука-

ми опасный частокол и подтягиваясь, с треском продирался все дальше и дальше в тростниковые джунгли. Глубина – не больше 3-0-40 сантиметров. И тут я снова увидел в метре от себя сизо-черную сазанью спину. Рыбина была явно больше, чем те две, что уже мною подстрелены.

Казалось бы, чего проще – попасть в полуметровую рыбину, когда она в метре от носа, и ружьем можно в нее буквально упереться. Все так, если бы не растительность, опутавшая вас и ваше ружье. Иной раз развернуть ружье и навести на цель нет абсолютно никакой возможности. Как говорится, «видит око – да зуб ней-мет». Тут сазан находился прямо передо мной и я бы его точно взял, если бы...

Справа в метре от меня стояла здоровенная щука. Я скорее почувствовал ее, чем увидел. Своим огромным желтым глазом она изучала незваного пришельца. А выдающаяся вперед нижняя челюсть придавала хищнице какой-то ехидный, пренебрежительный вид. Ах, ты ехидничать будешь? Ну, погоди. И я стал медленно разворачивать ружье в ее сторону. Щучина все видит, но уверенная в своей безнаказанности (в водоеме у нее давно уже нет естественных врагов), и не думает удирать. Я правша, и, находишься она от меня слева, все было бы проще. Одним словом, я изгибался-изгибался и стрелять вынужден был совсем не прицельно. В

результате стрела прочертила на щучьей спине белую полосу, лишь сбив чешую и вспоров шкуру.

Рыбина бросилась вперед и угодила носом в... мирно дремавшего сазана. Того самого. Взрыв, и никого. Только муть осталась от двух великолепных представителей рыбьего племени.

Тут я вспомнил про двух зайцев. Что ж, все верно. Но с другой стороны, либо щука, либо сазан должны бы стать на моем кукане третьей добычей – ведь, «Бог троицу любит»? Впрочем, и тут все верно, ибо сказано: «На Бога надейся, а сам не плошай»...

В другой день и в другом ильмене я так же пробирался ползком через тростник. Только на корпус задвинулся в него, как увидел килограммового, или чуть больше, сазанчика. Выстрел и он на гарпуне. Беру бьющую рыбу в руки и в этот момент вижу уставившиеся на меня маленькие глазки-пуговки и под ними толстые, во всю ширь сомовьей башки, губы. Тела не видно, только большая серая голова с расстояния в полтора метра безразлично наблюдала за сценой моей охоты. Что делать? Первая мысль – сбросить со стрелы, вмиг ставшего ненужным, сазанчика. Но это не просто: мешают большие зацепы на кончике. Да и раненый сазан может спугнуть сома (проходили уже!). Поэтому очень плавно, без резких движений освобождаю рыбу и сажая на кукан. Чтобы не делать все это перед самым носом столь желанной добычи, медленно, сколько по-

зволяют прутья тростника, пячусь назад. При этом оказываюсь в почти абсолютной мути и все манипуляции с рыбой, куканом и ружьем делаю на ощупь.

Когда держал сазанчика перед лицом и насаживал на кукан, подумал, а что, если сом возьмет да и изменит своим правилам охотиться ночью? Раненая, подходящая по размеру и трепещущая совсем рядом добыча вполне могла его соблазнить. Но, к счастью, атаки не последовало. Чтобы вставить стрелу и зарядить ружье, надо руку до предела вытянуть вперед. Тут снова мелькнула мысль, как бы моя рука не выдвинулась из облака мути и не спугнула сома.

Наконец, ружье заряжено, взято на изготовку, и я буквально по сантиметру начал продвигаться вперед. Только высунул маску из завесы и вот она – морда сома прямо передо мной. Также безучастно смотрит на меня, как и в первый момент. Стрелять можно только в «холку», что я и делаю. Сом бросается вперед и проносится справа от маски, у самого моего плеча. Но тут же за моей спиной, удерживаемый линем и торчащей в нем стрелой, вязнет в частоколе прочного тростника. Еще минут пять разборки в стесненных условиях и 17-килограммовый сом устроился на кукане рядом с килограммовым сазанчиком.

Я собой доволен: на этот раз все сделал правильно, и оба «зайца» на кукане.



Титовка – семужная река

Реки, в которые заходит на нерест благородный лосось – семга, принято называть «семужными». Это совсем не значит, что в них не водится другая рыба, но именно значительное количество драгоценной семги и определило, очевидно, подобное название. Титовка – одна из таких рек Мурманской области. От Мурманска до нее два часа езды по извилистой, но хорошей асфальтированной дороге в сторону Норвегии. Уже у самой реки ваш автомобиль остановят пограничники, но на этом посту пропуск в погранзону не требуется, и молодой человек в зеленой форме проверит лишь ваши документы.

На семгу, как особо ценный промысловый вид, любительский лов либо запрещен, либо разрешен по специальным лицензиям. В водоемах Мурманской области распоряжением начальника Мурманрыбвода определен «Режим лова семги и других ценных видов рыб» по принципу «Поймал-изъял». Документ предусматривает покупку именной разовой лицензии всяким, кто желает половить, а потом и съесть эту царскую рыбку. Сутки лова обходятся местным жителям в 170 рублей, а приезжим – в 240 рублей. Выписывается именованное разовое разрешение (лицензия) по предъ-

явлении паспорта или водительских прав, в нем отмечается час начала лова и час его окончания. Поймать разрешается одну семгу. После ее поимки, разрешение положено закрывать, а лов – прекращать.

Таковы жесткие правила. Впрочем, после непродолжительного общения с рыболовами, стало ясно, что выполняют их далеко не все. Не станем сейчас углубляться в причины такого поведения рыболовов, лишь назовем главную и самую очевидную из них – тяжелое материальное положение значительной части местного населения. Особенно тех, кто живет вдали от мест, гарантирующих им работу и жизнеобеспечение. Отсюда вполне естественное отсутствие «рыболовной культуры», о которой мы часто читаем в толстых рыболовных журналах, и желание запастись ценным продуктом питания «сразу и по полной». Не лежит душа осуждать и тех, кто ловит семгу удочкой на продажу. Особенно, зная, как то же самое, но другими средствами, делают те, кто должен эту самую рыбу охранять...

Это, как бы, объективные причины нарушения правил рыболовства, но есть и причины субъективные. В первую очередь следует отметить несовершенство самих документов, определяющих порядок любительского лова рыбы. Так, самый свежий и высокий документ «Закон о рыболовстве и сохранении водных биологических ресурсов» содержит в этом плане много неясностей и неоднозначностей. В частности, это касается

платы за любительский лов рыбы. Документы же более низкого уровня страдают отсутствием логики и научного подхода в еще большей степени. Вышеназванный «Режим лова...» не исключение.

В соответствии с новым Законом о рыболовстве любительские запреты и ограничения любительского лова рыбы на местах могут вводиться только из соображений сохранения рыбных запасов. Исходя из этого, совершенно не ясно, почему «Режим лова...» разрешает поймать одну семгу спиннингом или нахлыстом, и запрещает всеми другими, разрешенными (?!) орудиями любительского лова? Или, почему ту же единственную семгу можно поймать на блесну или искусственную муху, и нельзя – на животную наживку, например, ту же живую муху? Кстати, многие рыболовы на Титовке ловят свой трофей на, купленную в магазине, креветку.

Из-за структурных изменений в главных рыболовных ведомствах и сопровождающей их неразберихи на местах, начиная с рыболовного сезона 2005 года любительский лицензионный лов осуществлялся, мягко говоря, не слишком четко. Титовки это тоже коснулось. Приехав на нее, и рассчитывая там же, где и обычно, на верхнем краю лицензионного участка приобрести разовое разрешение, мы были «приятно» удивлены. Теперь надо было за ним возвращаться в сторону Мурманска до реки Западная Лица, то есть по асфальту и проселку отмахать лишних полсотни километров.

Впрочем, на этом, все негативные моменты, касающиеся любительского лова семги на Титовке, не заканчиваются.

Предъявляя свои паспорта для оформления лицензии, мы с местными охотниками Михалычем и Аликом предупредили молодого человека, что будем заниматься подводной охотой. Чем поставили его в затруднительное положение. Похоже, мы на его веку первые, кто пожелал купить лицензию и воспользоваться столь необычной разновидностью любительского рыболовства. Пришлось ему показать Правила рыболовства, кое-что прокомментировать. Убедили. Получив лицензии на сутки, поспешили на Титовку.

Лагерь обустроили на отличной полянке, в пяти метрах от воды. Мне, как «заморскому» гостю друзья позволяли плавать без ограничений, в то время как им приходилось чередоваться: кто-то должен был оставаться в лагере. Крупной семги в реке практически не было. Видать не сезон. Семга, как известно, за сезон несколько раз входит в реки, когда-то более крупные особи, когда-то более мелкие. Все равно охота на такую рыбу чрезвычайно интересное дело. Уж точно не сравнишь со стрельбой по «мертво» стоящему сазану. Видел несколько горбуш, и тоже одну штучку вечером добыл.

Утром во время охоты перебросился несколькими фразами с рыболовом-нахлыстовиком. Он похвастал-

ся, что двумя днями раньше взял с товарищем восемь голов. С противоположного берега мне тоже что-то кричал спиннингист. Слов было не разобрать, но, похоже, ему моя рыбалка сильно не понравилась. И точно: через час к нашим палаткам подкатил «газон» с рыбинспектором и помощником. Вновь пришлось включать красноречие и знание всех положений, касающихся подводной охоты. Удовлетворились. Уехали. А в конце дня снова прикатили и убедительно просили прекратить охоту, так как «начальство велит». На этот раз мы возражать не стали, тем более что как раз кончалось время, отпущенное нам лицензией. Мы получили огромное удовольствие – именно то, за чем и приезжали.

Сотрудники Печенгской рыбинспекции, осуществляющие контроль за ловом рыбы на Титовке, оказались вполне адекватными и доброжелательными людьми. И, не смотря на то, что в конечном счете нам не разрешили заниматься подводной охотой, на них мы не в обиде. Рыбинспекторы строго выполняли, пусть незаконное (в суде мы бы его оспорили, ибо подводная охота – официально разрешенная разновидность любительского рыболовства), но действующее и обязательное для них распоряжение начальства.

Оказавшись на берегу Титовки, вы будете очарованы ее красотой и красотой всей ее долины. Река петляет среди невысоких гор и скал, поросших совсем не

карликовым лесом, что никак не вяжется с понятием «Заполярье». От основной грунтовки, на которой у легковушек появляются проблемы только в сезон затяжных дождей, отходят многочисленные съезды к реке. У берега много отличных полянок, на каждой из которых так и хочется поставить свою палатку. И так на всем восьмикилометровом участке, отведенном для лова: от устья, то есть от Баренцева моря, и до первого водопада.

Водопады – одна из достопримечательностей Титовки. За все свои сорок лет путешествий по стране мне не доводилось видеть столь больших и красивых водопадов. Уж на что семги – непревзойденные акробаты и прыгуны, но и они преодолеть такой порог не в состоянии. И поэтому плотность рыбы на отведенном участке бывает очень высокой, что не может не привлекать нашего брата – рыболова. На расстоянии 250 метров от водопада ловить не разрешается, что, опять же, не имеет разумного обоснования с точки зрения сохранения рыбных запасов. Зато местные рыболовы просто и лаконично пояснили смысл данного запрета: «Должен же быть неприкасаемый и суперэффективный участок для начальства и своих...». Ну, это как везде...

За те сутки, в течение которых мы имели возможность плавать, было обследовано около пяти километров реки. Титовка, на наш подводный взгляд, очень перспективная река. Ввиду большого количества глу-

боких мест, ей не грозит пересыхание или промерзание. Для типично горной реки это очень положительное качество. На обследованном участке имеется три больших по площади ямы с глубиной не менее 7-8 метров. Правда, как в этих ямах, так и в других глубоких, с относительно спокойным течением, местах мы рыбы не обнаружили. Но, наверняка, это явление временное, предположительно связанное с подъемом уровня воды из-за прошедших накануне дождей.

И семгу и горбушу мы встречали на глубинах от одного до двух с половиной метров, на не самом сильном течении. Держится семга вблизи дна, где течение еще слабее. Завидя нас, рыбыны подвсплывали и отходили в сторону. Горбуши делают это более прытко, очевидно, от тюленей им больше достается (треска, семга и горбуша подводных охотников принимают за своих извечных врагов – тюленей). Также мы заметили, что горбуши обязательно держатся стайками, на более мелких и быстрых участках реки, чем семги. Кстати, лов горбуши в водоемах Мурманской области не ограничен. Связано это с тем, что в условиях нашего европейского севера, где нерестится семга, горбуша, в отличие от Приморья и Камчатки, считается вредным видом рыбы. Якобы горбуши мешают спокойному нересту семги и уничтожают ее икру.

Очень крупных рыб никто из нас не повстречал. Самые большие особи весили, должно быть, килограмм-

мов пять-шесть. В основном попадались семги по полтора-два килограмма, что для этого лосося, конечно, маловато. Но мы видели, как рыболовы вываживали таких рыбин, и это уже очень серьезная борьба. Один из сотрудников Мурманрыбвода, до недавнего времени выдававший разрешения на лов у самой Титовки, в прошлые годы лично сам одолевал рыбин до 17 килограммов весом! По два часа шла борьба «кто-кого»!

Среди «серебрянок» (так здесь называют семгу, только что вошедшую с моря в реку, и имеющую серебристо-белую окраску) попадают и лошальные особи. Большинство этих семг лишь чуть-чуть потемнели, и у них поярче прорисовались крапинки. Вероятно, вошли в реку они недавно, неделю или две назад. Но были и настоящие «лошаки» или «лохи», которые пришли из моря уже давно, и поменявшие серебристый цвет на золотисто-коричневатый. У этих рыб уже не такое жирное мясо, они исхудавшие и в значительной степени обессилевшие из-за почти полного отсутствия в реке корма. Действительно, кроме семги и горбуши, я за весь день не видел и десятка мелких рыбешек. Для рыболовов «лохи» не представляют интереса, как в гастрономическом, так и в спортивном плане: ослабленные рыбы при вываживании оказывают значительно более слабое сопротивление, нежели полные сил «серебрянки». В реках, похожих на Титовку, нам доводилось плавать и охотиться зимой. В это вре-

мя «лохи» окончательно коричневеют, мало плавают, лежат в укромном местечке на дне, и почти не реагируют на приближение человека. Стало быть и охота на такую семгу совсем не интересна.

То, что погода вблизи Баренцева моря славится особой непостоянностью, мы прочувствовали на себе. С утра, например, нас из палаток выгоняет яркое солнышко и над нами ни единого облачка, а через час на небе уже может не найтись ни единого просвета – сплошные тучи. Для подготовленного рыболова дождь и холод, конечно, не помеха, но при солнышке, как ни крути, настроение получше. Очень хорошо, что в этих высоких широтах все лето длится полярный день. Во время нашего там пребывания, то есть в самом начале августа, многие рыболовы ловили ночью. Нам, жителям средней полосы России, очень непривычно было видеть стоящих в воде и рыбачащих спиннингистов, например, в... два часа ночи! Наплававшись днем до изнеможения (охота под водой требует очень много энергии, а в горной реке – еще больше), вечером мы сидели у символического костра и чаем восполняли влагопотери. Говорим, говорим, обсуждаем увиденное за день, а потом глядь на часы, а уже оказывается час ночи. Скорей в спальники и отдыхать.

У нас не нашлось свободного времени, но при желании в округе можно насобирать много ягод. Особенно хороша там брусника, которая созревает позднее – в

конце августа – начале сентября. А грибной супчик из подосиновиков и подберезовиков мы отведать успели. Нас приятно удивило очень незначительное количество гнуса, хотя заморозков еще не было, и погода им в целом благоприятствовала. За все три дня никто из нас не использовал дезодорант или накомарник, хотя все это с собой имелось. Если так и в другое летнее время, то это – большой плюс Титовки. 15 сентября заканчивается лицензионный лов семги на реке. В тех краях это уже поздняя осень. А в начале ноября Титовка скрывается подо льдом и отдыхает до следующего сезона. Чтобы, отдохнув, с самого начала лета вновь принимать стаи королевского лосося и многочисленных рыболовов-любителей.



На чужой каравай...

Кефаль – рыба осторожная, более того, пугливая, и взять ее подводному охотнику с подхода удастся край не редко. Самый эффективный метод охоты на нее – залежка. То есть охотник прячется за каким-нибудь валуном или скалой, на поверхности или под водой у самого дна, и ждет появления рыбы. Александр именно так охотился на кефаль вблизи родного Баку.

Прятался наш герой за железные арматурины, оставшиеся в море после сноса старых нефтевышек. На кукане, притороченном к поясу, уже висело две рыбины. Александр находился в тот момент на поверхности и придерживался свободной левой рукой за торчащую из воды железяку. Никаких движений, но напряженное внимание и натянутые нервы. И вдруг что-то падает охотнику на спину...

Крупная морская чайка, которую местные называют мартыном, совершала обычный облет своих владений, когда высмотрела далеко под собой у самой поверхности пару «дохлых» рыбин. А рядом – удобный, черный «камень» на котором и отдохнуть, и пообедать можно. Птица быстро спикировала и плюхнулась... на спину охотнику.

Александр от неожиданности дернулся, изогнулся всем телом и, буквально, взвился над поверхностью, едва не закричав от испуга. Мартын ошеломлен был не меньше: чуть не свалился в воду, бешено замахал крыльями и заорал «диким голосом». Говорят же: «На чужой каравай рот не разевай».

В среде каспийских тюленей про эту поговорку, похоже, тоже ничего не знают. Поэтому, когда на одной из охот Александр подранил кефаль, и та сорвалась с наконечника, ее тут же сцапал, невесть откуда взявшийся, тюлень. Этот зверь и намного крупнее мартына, и намного нахальнее, поэтому он и не подумал бросать свою добычу, несмотря на вопли обворованного и обиженного охотника.

Пословицы – это сама народная мудрость, тонко подмеченный и четко сформулированный опыт многих поколений людей. Люди, в частности, подводные охотники, уже много десятилетий впрямую общаются с рыбами, и, надо сказать, многому их научили. Но некоторые особи рыбьего племени, видимо, плохо учились и сами же от этого страдают. Сом, о котором я вам расскажу, кроме того, что был неучем (по-нашему – двоешником), так еще и большим нахалом. Все это и привело его к закономерному, то есть трагическому, исходу...

Андрей получал истинное наслаждение от охоты. Все было здорово: тепло, яркое солнце, прозрачная вода и успешная, увлекательная охота! На кукане уже

две щучки и два сазанчика. Пусть не очень крупные, но для начинающего охотника, каковым он тогда являлся, и это замечательно.

Вот очередная рыба забилась на стреле – теперь килограммовый карась. Было это на мелководье, и Андрей занимался с новой добычей, стоя по пояс в воде. Неожиданно он почувствовал, как его что-то тянет назад. Обернулся и... ахнул. Метровый сом схватил одну из его щучек, что висела на веревке кукана, и тянет ее в ближайший тростник!

Первая, вполне естественная реакция собственника – отобрать свое, и Андрей потянул кукан на себя. Сом не стал разжимать свою широченную пасть, по бокам которой торчали лишь голова и хвост многострадальной щуки, а применил собачий прием: резко изгибаясь всем телом, начал мотать головой и дергать «свою» добычу.

Неизвестно чем бы закончилось это перетягивание каната, не приди Андрею в голову (все-таки «хомо-сапиенс» – человек разумный) простая мысль: подстрелить сома. К счастью, ружье к этому моменту было уже заряжено и охотнику оставалось только опустить его в воду, почти приставить к сому-нахалу и нажать на спуск. Только, пробитый стрелой, похититель-неудачник выпустил свою добычу и попытался улизнуть. Однако спасти свою шкуру ему не удалось, и, в конце кон-

цов, он занял свое заслуженное место на кукуане. Рядом с изрядно пожеванной щучкой...

С точки зрения правил подводной охоты Андрей поступил противозаконно: он стрелял рыбу, сам, находясь при этом, пусть только наполовину, но вне воды. Так нельзя. Ну, а сому среди бела дня грабить начинающего охотника можно?! Лично я считаю – все правильно, и такому глупому, но наглому сому просто не место в водоеме. Он ведь потомство даст, и дети его вырастут такими же. Не зря же люди говорят: «Яблоко от яблони не далеко падает».



Рекордный выстрел

Каких только чудес на подводной охоте не бывает? Например, стреляешь в окуня, а на стреле угорь. Ну, это – редко. Значительно чаще стреляешь в огромную рыбину, а на свет божий извлекаешь недомерка. Ей богу, – настоящие, чудесные превращения...

Все выстрелы подводных охотников делятся на две категории: неудачные и удачные. О первых вспоминать не хочется, хотя их процент не мал, а ассортимент напротив – велик. Вторая категория, то есть выстрелы удачные, в свою очередь, делятся на три вида: просто удачные (убил то, что хотел), очень удачные (взял, к примеру, одним выстрелом двух лещей) и уникальные. Понятное дело, последние бывают крайне редко, и они никак не зависят от мастерства охотника. Просто, обыкновенное везение. Именно так повезло моему крымскому коллеге, когда он одним выстрелом взял... впрочем, давайте все по порядку.

Владимир среди своих товарищей по оружию – непререкаемый авторитет по добыче крупных карпов. 15, 16, 18 и даже 20-килограммовые монстры для него в порядке вещей. Добыть за одну охоту трех таких рыбин для этого охотника – тоже не рекорд.

Чтобы в должной мере оценить тот уникальный выстрел, считаю необходимым напомнить следующее. Так как из наших пресноводных рыб у сазана самая крупная и толстая чешуя, то и пробить его гарпуном из подводного ружья труднее всего. Сазанов и карпов (если они не зеркальные) поэтому мы называем «бронированными». К тому же рыба эта вырастает до очень и очень больших размеров. Чуть послабее ружье или побольше дистанция стрельбы и самый точный выстрел вместо многокилограммового трофея приносит одну или две чешуйки, плотно застрявшие на острие наконечника.

...То была последняя охота сезона. Погода вполне соответствовала первому месяцу зимы: пронизывающий, холодный ветер и температура воды в озере +3 С. Только солнце, пусть не теплом, так светом, напоминало, что мы находимся в Крыму. Озеро почти штормило, к нашему берегу нагнало пены, уровень воды поднялся на метр, и она перекатывалась даже через дамбу. Одним словом, в таких обстоятельствах только ненормальный полезет в воду, да еще в мокром гидрокостюме. К счастью, я имел законные основания оставаться на берегу, так как тремя днями раньше подхватил простуду. А Володе деваться было некуда: надо было лезть. И следует признать, уговаривать его не пришлось, даже наоборот: невозможно было остановить.

Итак, Владимир, повизгивая и поскуливая, разделся, облачился в гидрокостюм и ушел в озеро. Мы же грели воду, чтобы через 30 минут влить ее под гидрокостюм охотника и таким образом продлить его «удовольствие». Всего наш товарищ на нескольких таких теплых вливаниях проплавал более трех часов.

" Вода, – рассказывал потом Владимир, – изрядно помутнела: ветер и волна сделали свое черное дело. Видимость у дна не превышала двух метров. На одном участке обнаруживаю еще меньшую прозрачность и делаю верный вывод: не иначе, карпы замутили. Сами знаете, за ними такое водится. Нырять и делаю за лежку.

Лежу, значит, я на дне и отсчитываю секунды, которые, как известно, чем их больше, тем они длиннее. Уже можно было бы и наверх, но шестое чувство подсказывает, что где-то рядом ходят карпы. И вот боковым зрением вижу надвигающуюся на меня слева тень. И хотя я точно не знаю, что это, но сомнений нет: кроме крупной рыбы ничего другого быть не может. И я стреляю.

Стреляю и сразу наверх. Длинный линь позволяет мне всплыть с шестиметровой глубины. Внизу куврыкается моя добыча. С поверхности я не вижу, но уверен, что сейчас она наворачивает на себя донные водоросли и траву. Так оно и оказалось. После двух-трех глубоких вдохов снова ныряю и вслепую, по своему

линию иду вниз. Нащупываю в мути растительный ком, просто обхватываю его и тащу к поверхности.

Уже наверху, распутывая и обрывая зеленые листья и нити, освобождаю спеленатого зеркального карпа. Хорош карпище! Привычно пересаживаю его на кукан, очищаю гарпун и вставляю его в ружье. Пытаюсь намотать лить на лине сбрасыватель, а он из глубины не идет. И тут я понимаю, что внизу на лине еще что-то есть. Начинаю это «что-то» с усилием тянуть к себе и чувствую мощную потяжку. Ага, значит это все-таки рыба. Вот проявились контуры, а затем всплыл во всей красе... карп! Да еще какой?! Настоящий бронированный гигант был нанизан на лить и вел себя удивительно спокойно: очевидно, гарпун задел позвоночник.

Посадив вторую добычу на кукан, сразу почувствовал, что они своей общей массой меня начали притапливать и переворачивать на бок и спину. Все, пора к берегу. И странное дело – я совсем забыл про холд...»

Мне и моим друзьям неоднократно доводилось снимать со своей стрелы по две и даже по три рыбы. Но то были лещи, язи или караси весом 1-2 килограмма каждый. Однажды моя стрела прошила 15-килограммового сома и маленького, двухкилограммового соменка, который так неудачно расположился за своим старшим братом. Владимир же поразил одним вы-

стрелом карпа на 20 кг и зеркального карпа на 17! Такого никому еще не удавалось.



В степи тоже водится рыба

В этом году на середину осени у меня была запланирована поездка на охоту в Дагестан и Калмыкию. И вот это трехнедельное путешествие позади. Остался ли я доволен? Конечно! Как можно побывать в новых местах, плавать, нырять, стрелять рыбу, на утрянках и вечерках стрелять утку и остаться недовольным?!

В Минводах меня встречал Геннадий, а к середине дня и Владимир подъехал. Между прочем, он в одиночку на своей «Ниве» добирался до своих родных мест трое с половиной суток. С Нижневартовска. Объединив наши усилия, закупив провиант, загрузив снаряжение для обычной и подводной охоты в два белых коня ("Нивы»), мы взяли курс на дагестанский город Кочубей.

Получение путевок на право охоты заняло час времени. При этом наши кошельки похудели, аж, на 70 рублей! Именно такую мизерную плату берут за право ежедневно отстреливать 15 уток(в том числе 5 гусей) весь охотничий сезон. Еще нам охотовед сказал, что мы можем ловить по 20 килограммов рыбы. Столь демократичных правил и щедрых норм я не встречал ни в одном регионе России.

Час езды от Кочубея по асфальту, еще полтора по степи и мы остановились у одного из приемных пунктов Широкольского рыбокомбината. Его хозяева, друзья Геннадия, были нам очень рады и предоставили для проживания лучшие апартаменты – железный фургончик на колесах. В пятидесяти метрах от нас из артезианской скважины бежала чистая, абсолютно пресная вода, что для тех степных районов довольно редкое явление.

Уже на следующий день мы начали осваивать округ. Она оказалась чрезвычайно богатой на летающую и плавающую живность. Находились мы, как выяснилось, у озер и ильменей, которые соединяются с рекой Кумой. А река эта с некоторых пор и не без участия человека впадает в Каспийское море. Места эти вполне можно назвать «медвежьим углом», но не столько за отдаленность, сколько за малолюдность. За неделю нашего там пребывания мы лишь однажды встретили рыболовов на двух машинах.

Местной утки (в основном, это чирок) в тех местах не много, а очень много. Проезжая днем мимо небольшой «лужи» метров 700 на 100, мы могли наблюдать на ней до тысячи штук. Интерес ради стреляли в воздух и любовались одновременным их взлетом – красотища необыкновенная! Всякий охотник знает, как замирает сердце при виде такой картины. А под утро приезжали к такому водоему, устраивали себе подобие шалаши-

ков, расставляли чучела и ждали рассвета. Утки начинали налетать еще по-темному, а потом летели и летели все время. Полет у чирка стремительный, и цель это маленькая, поэтому мазали мы много. Патроны исчерпали с катастрофической быстротой. Но остановиться было очень трудно, особенно мне, так как охотничье ружье лишь раз в год беру в руки. А охоту на утку искренне и давно люблю.

Посидев на утрянке и ощипав потом добытых уток, отправлялись на подводную охоту. Для этого хобби мест и условий там тоже хватает, хотя и не все озера достаточно прозрачные. Мы успели лишь немного познакомиться с тремя из тех, где можно плавать. Из первого вынесли с Володией (Геннадий обеспечивал нас с лодки) с десятков сазанов. Со второго – хороших щук. А в последнем охотились дважды и оба раза очень удачно. Мой сибирский друг был в восторге от охоты, так как перекрыл все свои прежние достижения, как по видам рыб, так и по их размерам и весам. У себя в Сибири он ничего подобного не испытал за все пять лет своих занятий подводной охотой.

Увы, все хорошее слишком быстро заканчивается, закончилось и наше пребывание в дагестанских степях. Геннадию необходимо было вернуться в Минводы, а мы с Владимиром отправились дальше – в соседнюю Калмыкию. Там, в городе рыбаков Лагани нас ждали друзья.

Хорошо иметь добрых друзей. В Лагани нас встретили, поселили, привезли оформленные путевки на право охоты, баньку с дороги устроили. А уже на следующее утро повезли на водоем, где мы добыли трех сазанов и пару добрых щук. От города при этом и двадцать километров не отъехали. Потом было еще одно озеро, где с добычей нам повезло уже больше.

Особенностью как этих, так и дагестанских водоемов, в которых мы охотились, было то, что они соединяются с морем. В зависимости от ветров, в них вода либо прибывает, либо убывает, то есть создается пусть маленькое, но течение. Поэтому рыба в них ведет себя более активно, нежели, например, в астраханских ильменях. Особенно это важно в осеннее время, когда с похолоданием воды активность рыбы и так резко снижается. А охота на «мертво» стоящую рыбу, не интересна и больше смахивает на простое убийство. Еще нам организовали очень наглядное и интересное знакомство с трудом местных рыбаков. Мы с ними трое суток провели в море, наблюдая и помогая вентерями ловить частичковую рыбу: сомиков, щук, карасей, красноперку, линей, лещей и окуней. Подводная охота в том месте, хотя мы и пытались, не очень-то удалась. Сазанов и достойных сомов там не было, а щук, карасей и прочую мелочь стрелять не имело смысла – они все равно пропали бы. Погода стояла очень теплая, будто и не конец сентября вовсе.

В последние три дня нашего пребывания на калмыцкой земле мы совершили еще одно маленькое путешествие. На этот раз не на лодках и катерах, а на самом мощном российском вездеходе – ГАЗ-66. Немного по асфальту, потом по грунтовке, затем просто по степи мы удалились от города на 60 километров к югу. В конце пути наша машина проламывала себе дорогу через густой, четырехметровый тростник. Я залез на крышу вездехода, и передо мной на сколько хватало глаз предстало море тростника. От горизонта и до горизонта на все четыре стороны! Чтобы устроить полянку, мы кружили на машине, приминая тростниковый лес. Водоем, вблизи которого мы остановились, так же соединялся с морем, но на то время уровень воды был очень низкий: в болотных сапогах можно пройти почти везде. Утки было намного меньше, чем в Дагестане, но тут уже утка крупная, в основном различные виды нырковых и лысухи.

В последний день, перед вечерней охотой на уток я все же натянул гидрокостюм и полез в воду. «Все же» я написал потому, что водоем уж больно мелкий, хоть и большой, и не слишком верилось, что там осталась крупная рыба. Однако мои опасения оказались напрасными. Первым я нашел хорошего, килограммов на восемь сазана. Он лежал на глубине полметра ко мне башкой, и моя стрела, войдя ему в лоб, вышла у хвостового плавника. А потом пошли щуки. Пожалуй,

столько хищниц я не встречал еще ни разу. Медленно продвигаясь вдоль края тростникового островка, через метр-полтора, максимум два я видел приличную щуку. А то и две, а то и три! Средний размер 1,5-3 килограмма. Одну взял на четыре, еще такую же видел, но к тому времени уже перестал их стрелять. Проплыл я буквально метров 150—200, и плавал не больше часа. Думаю в этом большом озере где-нибудь есть места поглубже, и там вполне можно было найти очень даже трофейных сазанов и щук. из Лагани, мы получили приглашение приехать к ним весной. Вот тогда, сказали наши новые друзья, вы увидите, что такое много рыбы





История одного путешествия (рассказанная Александром Кочубеем)

Только молодые люди могут так, без тщательной проработки маршрута и ясной конечной цели, без должной технической подготовки, отправиться в дальнее и длительное путешествие. Мы как раз такими и были: три новоиспеченных артиста, недавние выпускники ВГИК, а и молодая жена Николая, одного из нас. От кого-то слышали, что в Карелии все озера прозрачные и буквально кишат разнообразной рыбой. А нам, увлеченным подводной охотой и рыбалкой, ничего больше и не надо. Поэтому, не долго думая, побросали в машину туристическое и подводное снаряжение, рыболовные снасти и отправились в путь.

Действительность оказалась совсем не такой розовой, как нам бы хотелось. Карелия – страна озер, уж это точно. Большие, маленькие и совсем крошечные, глубокие и мелкие, среди скал, леса и среди болот – какие только не встречались на нашем пути. Но вот беда: почти все они имели красно-бурую, болотную воду, а в тех, где вода была светлой и прозрачной, совсем не было рыбы. Ну, или почти не было.

Через несколько дней бесплодных поисков, пребывая в полном унынии, мы уже подумывали о возвращении в Москву. Но тут один местный житель поведал нам о большом, очень прозрачном и рыбном озере. О наличии в нем рыбы говорило даже название крошечной деревеньки, расположившейся на его берегу. Деревенька носила гордое имя – Ерши. Туда мы и направились.

Озеро действительно впечатляло, особенно нас, городских жителей. Огромное, такое, что в дальнюю сторону и берегов не видно, с красивыми скально-таежными берегами, с хрустальной, хотя и чуть красноватой, водой. Вот только с рыбой опять что-то не густо было. Потом мы поняли, что крупная рыба в карельских озерах есть, только днем она отсиживается в самых глубоких местах, недоступных простому ныряльщику с маской и трубкой. Может ночью и подходит к берегам на кормежку, но в те времена ночную охоту мы еще не освоили.

Так как дело происходило летом, то основное население деревушки составляли отдыхающие из дальних мест, купившие, а то и просто занявшие пустые дома в почти вымерших Ершах. Очень скоро с некоторыми из них мы завели знакомство, которое опять вселило в нас надежду. Якобы, в дальнем конце озера есть узкая протока, соединяющая его с другим, небольшим лесным озером. Озерко это совершенно не посещает-

ся людьми, но известно, что вода там «прозрачная, как слеза, а рыбы – просто прорва». И, хотя мы уже имели богатый опыт легковерия, и много раз из-за него попадали впросак, снова загорелись надеждой. Так устроена душа молодого охотника.

В солнечное, яркое утро загрузили мы в моторную лодку снаряжение, харч на весь день, и один из местных мужиков покати́л нас к заветному озеру. Протока оказалась настолько узкой и заваленной упавшими деревьями, что пробраться по ней на лодке и пытаться не стоило. Поэтому все выгрузили на берег, нацепили на себя и пешком, имея ориентиром протоку, потихоньку стали пробираться через дремучую тайгу. Хозяин моторки укатил обратно в деревню, пообещав вечером вернуться за нами.

Пятьсот метров – не расстояние, и хотя прыгать по камням и, лавируя между живыми и мертвыми деревьями, проваливаться в ягодники совсем не то же самое, что идти по асфальтовой дорожке, уже через полчаса мы были на месте. Воодушевлению нашему не было предела, ибо первая часть обещаний явно сбылась. Мы впервые за все путешествие стояли перед озером, в котором вода была сказочно прозрачной. Над песчаным пляжиком, где воды было по колена, ее вообще не было видно. А там, где на берегу и в воде громоздились огромные камни и валуны, на глаз трудно было определить, как глубоко под поверхностью

волшебная подводная картинка начинает поддерживаться серо-голубой вуалью и видимость совсем исчезает. Само озеро имело почти круглую форму, в диаметре не более 400—500 метров, лежало оно в углублении, защищенное от ветров скалами и лесом со всех сторон.

В очередной (который уже?!) раз, переполненные надеждами на невероятный охотничий успех, мы с Владом заторопились в воду. Через несколько минут, затянутые в черные гидрокостюмы "«Чайка»", в ластах «Акванавт», масках и с подводными ружьями наперевес, мы вошли и погрузились в воду. Картина под водой – сказочная! Первое время даже о рыбе забыли – настолько красив был сам подводный пейзаж. В какой-то мере он повторял наземную картину: те же скалы, те же деревья, только без хвои и листьев и лежащие на дне, так же все видимое пространство залито ярким светом. Только под водой свет этот с перебивками, блестками, неожиданными, яркими стрелами и прыгающими зайчиками. Вот бы фотоаппарат туда! Однако довольно скоро мы вспомнили о цели своего визита в этот сказочный, подводный мир, и начали искать объекты охоты. Увы, в этой части картина была намного менее радостной.

Николай со своей женой остались вблизи протоки и размотали свои удочки. Мы же с Владом поплыли влево вдоль берега, намереваясь оплыть озеро вокруг. Я его немного обогнал, а через час был уже далеко вле-

реди. Изредка попадались небольшие щучки и окуни. Другой более-менее взрослой рыбы не попадалось. Дальше описывать эту историю я буду словами своего друга, стараясь ничего не пропустить и не изменить. И так, рассказывает Влад.

«Саня уплыл вперед, а я умышленно не торопился, чтобы, испуганная им рыба имела время успокоиться. Кстати, она была там настолько бесшабашной, что небольшие щурята, например, позволяли щелкать их кончиком ружья по носу, а потом только отскакивали в сторону. И то – не далеко.

Плавая в таком озере, ловил себя на мысли, что за тысячи или сотни тысяч лет человек в маске и ластах наверняка впервые погрузился в его воды и встретился с его обитателями. И этот человек – я! Другая, не менее впечатляющая мысль, – возможно справа от меня, в той загадочной, черной глубине еще живет и здравствует какой-нибудь доисторический змей или дракон, вроде лохнес-ского чудовища. Ведь мы даже приблизительно не знали, какая в этом озере глубина.

Где-то через час я уже был у противоположного берега. Тут как раз мне попалась приличная щучка, которая после удачного выстрела оказалась на моей стреле. Пересаживая ее на кукан, и стоя по грудь в воде, я бросил взгляд на берег. Здесь он был довольно крутой, каменными террасами поднимающийся метров на пятнадцать вверх. И, увидев Саню, который стоял на од-

ной из площадок метрах в пятидесяти от меня и от берега, и почему-то, задрвав голову, пялился на сосну под которой стоял. Я удивился, но не сильно и только тому, что он забрался так далеко от берега, чтобы справить естественную нужду (ничто человеческое подводному охотнику не чуждо!). Позвал его раз, два, но он, похоже, не слышал. Тогда крикнул. Саня вздрогнул, повернулся ко мне боком и медленно ушел в лес! Меня поразила его гориллообразная, хорошо видная сбоку сутулость. Озадаченный увиденным, я поплыл дальше.

Однако никак не мог выбросить увиденное из головы и вновь погрузиться в охоту. Теперь, как-то неволью, я старался плыть подальше от берега, и чаще, чем это требуется для ориентации, бросал на него взгляды.

На берегу меня уже ждали все трое. Все еще на что-то надеясь, я первым делом спросил у Сани, вылезал ли он на берег. Нет, говорит, не вылезал... Тут я погрузился настолько, что друзья это заметили. В чем дело, спрашивают. Ну, я все рассказал, как было. Мой рассказ не вызвал у них каких-нибудь ярких эмоций, однако желание провести остаток дня на этом месте у них пропало. Мы, не спеша, но быстро собрали свои вещи и отправились обратно к большому озеру».

В деревне всем нам не терпелось рассказать о встрече с кем-то «черным и сутулым», но боялись, что поднимут на смех. Все же рассказали. «Ничего странного, заверили нас бывалые аборигены, – просто

встретились с мишкой, только и всего. Их тут пруд пруди». Хорошо бы, если так. Но вот вопрос, с каких это пор медведи ходят по тайге на задних лапах?

И еще. Как раз в те годы по многочисленным свидетельствам очевидцев, сначала в Финляндии, а затем и в Карелии, объявлялся «снежный человек». Мы были именно в тех краях...





На безымянной речке

Нет, конечно же, у этой небольшой речушки есть имя, и даже очень известное. Только назвать его я не могу – обещал двум молодым охотникам, которые и познакомили меня со столь замечательным местом. Их можно понять: кроме данной реки они не знают других мест для удачной охоты, а все мы знаем, что широкая популярность того или иного водоема еще никогда не увеличивала его рыбье поголовье.

Я приехал на ту охоту в типично зимнем снаряжении. Гидрокостюм сухого типа, речное ружье с неизменным четырехзубом без зацепов и флажков, которого мне всегда хватало для охоты на любую рыбу в условиях мелкого зимнего водоема. Новая река оказалась именно такой. У моих новых коллег на тот момент сухих костюмов еще не было, и они охотились в мокрых. Так как мое пребывание в воде практически не ограничено, то решили отправить меня в длинный сплав. Отвезли вверх по течению и я поплыл вниз, а сами вернулись обратно и охотились вблизи моста через реку, одновременно дожидаясь моего возвращения.

День был солнечный, мороз не более ЮоС. Видимость под водой чуть более двух метров. Течение там, где речка сужалась, усиливалось, и меня быстро не-

сло вниз. Если же берега расхотелись или вместо метра-полтора глубина становилась вдвое больше, то течение резко останавливалось. Первые метров двести оказались пустыми. Потом мне встретился небольшой завал, частично под правым берегом и частично под левым. Я бы, может, его и пролетел, но вполне приличный голавль на свою беду откуда-то с середины реки спешил под защиту подводных деревьев. Я среагировал, и рыба стала моей первой добычей. Этот первый голавль заставил меня остановиться и внимательно осмотреть место. Не зря: еще две рыбины были найдены в завале уже под другим берегом и легко добыты. Один голавль поболее килограмма – для зимы очень солидный трофей.

Плыву дальше. В центре русла много песка, на песке – пескари. Наличие пескарей радует и глаз, и сознание: значит вода в реке чистая. Попадаются участки с травой. Я в каждую секунду готов стрелять по щуке, которая, как известно, любит стоять сразу за развевающимися травяными космами, но щук почему-то нет. Даже странно. Неожиданно справа от меня заметил, несущуюся навстречу, большую рыбину. Мгновенный выстрел и...попал! Четырехзуб увяз в спине отличного леща. Я доволен. Причем, не столько самим трофеем (хотя леща даже летом не просто добыть), сколько выстрелом и собственной реакцией.

Потом были окуни. К этому времени поняв, что в реке рыбы много и рыба разнообразная, я палил далеко не во все достойные мишени. Окуней я застрелил двух, один горбач почти на кило. Раньше в Москве-реке и в Рузе такие водились, но то было раньше. Поэтому здесь встречи с такими шикарными полосатыми хищниками – опять же большая удача. Стрелять окуня, который стоит под корягами, легко и не интересно. А вот ходового окуня, который хотя и не быстро плавает, но держит охотника на расстоянии, а сам еле виден из-за своей полосатости, такого взять не просто.

Вот впереди вижу трубку одного из моих новых друзей. Из воды поднимает голову Михаил. Как дела? И у него есть голавль и красавец-окунь. А что Константин? Константину сегодня не везет: уже третье ружье меняет. Потом, уже на берегу приходим к выводу, что не только техника подводила нашего товарища, но и собственная плохая подготовка к охоте. Еще одно подтверждение того, что подводная охота – занятие серьезное и отношение к ней должно быть соответствующее. Тем более, если хочется получать от нее удовольствие.

Переговорив с Михаилом, я поплыл дальше. Решил еще часик поохотиться. После мелководного участка, где, не желая тереться гидрокостюмом по песку, мне приходилось упираться в дно кулаками, фактически ползти, был участок тростника. Там я сплавлялся

очень медленно, рассчитывая вот-вот между стеблей увидеть сазана или карася, но ни их, ни какой другой рыбы там не оказалось. Что ж – зима. Летом-то эти любители тростниковых кущ точно тут появятся.

За мелководным участком река снова сузилась. Я плыву только по левой стороне, так как помню, что мне предстоит возвращаться вверх по реке, и другой берег оставляю не тронутым. Сплаваясь только вдоль одного берега, надо двигаться очень аккуратно, иначе муть, вами поднятая, будет плыть прямо перед вами и портить всю охоту. Если же в вашем распоряжении оба берега, то я периодически их меняю. Задержавшись у завальчика под левым, например, берегом, перехожу под правый, где ваша, ранее поднятая муть, уже уплыла и рассеялась. Потом опять под левый. И таким образом не только обследую все интересные места в реке, но и избегаю влияние мути.

На этой охоте я опробовал нововведение – свинцовые утяжелители на ластах. Мне не нравилось, что мои слишком легкие ласты вылезали на поверхность и при гребле хлюпали. С утяжелителями стало лучше, но... только, если плыть в стоячей воде или против течения. Когда же идешь сплавом, то всегда стараешься плыть чуть медленнее, чем течет вода. При этом ласты, опущенные концами вниз, испытывают давление воды и эффектом самолетного крыла их топит. Когда глубина большая, это не страшно, но на мелководье ласты

начинают цеплять дно или подводную траву, сбивая с нее муть. Верно поется: «Где-то теряешь, где-то находишь», так и с моей модернизацией получилось.

Щука резко стартовала из-под жиденького завальчика. Она рванула к центру реки по дуге, и моя стрела достала ее на излете. Ударила и тут же...отвалилась! А моя щука задергалась рядом в конвульсии. Я бросился к ней и через секунду уже сжимал трехкилограммовую рыбину в руках. Кто-то скажет: «Вот он ваш хваленый многозуб без зацепов. Не удержал рыбу!» Но, если проанализировать ситуацию, то станет ясно, что к наконечнику претензий нет. Вырвалась щука из его лап потому, что стрелял я с большой дистанции, но главное, рыба уже была в движении. Наконечник же сразу обездвижил ее, одним из зубьев угодив в позвоночник. Вероятность попадания в позвоночник потому и высока, что зубьев много и они близко расположены.

Под занавес той замечательной охоты я нашел сазанов. Не больших, трехкилограммовых, но видели бы вы эту речку-пере-плюйку? И опять же – зима. Рыбины вели себя спокойно, выбрав в реке наиболее серьезный завал на глубине 2,5 метра. Одного вытащил из-под бревен, откуда торчала только его голова. Кстати, потом еле-еле кулаком сбил рыбину с наконечника, так крепко он в ней засел. Другого взял тут же под самым берегом, на глубине 25 сантиметров. Этот был виден весь, и наконечник вошел в него сразу за жабрами. Тре-

тЬего и последнего нашел по мути. Сразу три сазана одного размера стояли бок о бок и немного подрабатывали хвостами, что и давало муть. Выбив одного, я сразу поплыл обратно к мосту, даже не пересаживая его на кукан. Хватит. Я и так получил удовольствие, на которое и рассчитывать не мог.

Из той редкостной зимней охоты непременно следует сделать выводы. Очень важные выводы. Они состоят в том, что даже в наше время, даже зимой можно от подводной охоты получать огромное, полное удовольствие. Только...надо искать! А кто ищет, тот находит.





На бога надейся...

Утром по ящичку передали, что день этот православная церковь связывает с именем святого Николы. Его называют Николой-угодником, и он, якобы, покровительствует всем мореплавателям и рыбакам, в частности. Мы в те дни находились на Большой Охоте в Астрахани, и такое совпадение нас здорово воодушевило. Тем более, что предыдущие дни, мягко говоря, были не слишком удачными: в подавляющее большинство ильменей вода из Волги не пришла, и рыба, соответственно, тоже. День 22 мая 2006 года выдался солнечным, и это стало еще одним аргументом, чтобы поехать на один дальний, труднодоступный ильмень. Именно в нем, по информации наших лискинских друзей, очень прозрачная вода и имеется рыба.

Шестьдесят километров по асфальту, двадцать два по проселку, и вот мы у большого, вытянутого с запада на восток ильменя. На его зеркале в центральной части трава выходит на поверхность – значит ильмень мелкий. При ближайшем рассмотрении оказалось, что это не трава, а водоросль, которую рыболовы называют «нитчаткой» (по научному – «спирогира»). Вода в водоеме действительно оказалась очень прозрачной, и очень теплой. В своих семимиллиметровых костю-

мах нам было настолько жарко, что приходилось в процессе охоты то и дело подпускать под него слегка освежающую ильменную водичку. Иначе и тепловой удар получить не сложно.

Мелководье и теплая вода ильменя послужили не только стимулом для бурного роста водорослей, но и создали исключительные условия для наших самых теплолюбивых рыб – линя и золотого карася. Такое их количество я не видел ни в одном другом астраханском ильмене, да и вообще ни в каком другом водоеме, где мне приходилось плавать. Очень много щуки, которой не так важна теплая вода (на Полярном Урале, например, ее тоже хватает), сколько наличие достаточного количества корма. Здесь же, кроме названного золотого карася и линя, полно красноперки, окуней и белого карася. Между прочим, окуни и красноперки до килограмма весом! Много в этом уникальном ильмене и другого хищника – сома, который пользуется той же богатой кормовой базой, что и щука, только не днем, а ночью. Сомы, правда, не крупные: три самых больших из нами добытых потянули на 11 килограммов каждый.

Эти простые и комфортные условия для охотников с любым опытом, казалось бы, и результат должны дать максимально успешный. В смысле добычи это так и было. Но и потерь, как материальных, так и моральных, оказалось как никогда много. И это не смотря на покровительство святого Николая...

Меньше всех и чисто в психологическом плане пострадал Андрей. Я не упомянул, что в том ильмене водятся также сазаны и белые амуры, ибо они там слишком малочисленны. Но Андрею повезло – он натолкнулся на двух среднего размера сазанчиков, и одного сходу взял. Второй, отгороженный от охотника реденькой стенкой тростника, никак не прореагировал на выстрел и трепыхание собрата. Андрей, поглядывая на него, заторопился снять первого со стрелы, перезарядил ружье и только стал направлять его на новую цель, как к нему подлетел второй сазан, и вдвоем они скрылись из виду. Обескураженный охотник удивился: «Почему два уплыло, ведь одного он подбил?» И тут понял: в спешке он снял рыбу со стрелы, а вот посадить ее на кукан... забыл! Правду говорят: «Спешка нужна только при охоте на блох».

У меня потери оказались более серьезными. В какой-то момент я обнаружил, что капроновый верх изготовленного мною «неубиваемого» гарпун-линя, лопнул посередине и оголились четыре внутренние рыболовные плетенки, каждая толщиной 0,1 миллиметра. Их суммарная нагрузка на разрыв должна быть около 50 килограммов, и я полагал, что этого вполне достаточно для любой местной рыбы. Оказалось, что для рыбы-то, может, и достаточно, но само ружье при выстреле дает стреле еще большую энергию. И, стреляя в хвост небольшого сома, стрела легко прошла сквозь

него и...улетела, окончательно разорвав гарпун-линь. В направлении ее полета я довольно долго шарил рукой по водорослям, но ничего твердого не обнаружил. Улетела хорошая, каленая стрела со втулкой и отличный, двумя днями ранее подаренный мне, наконечник. Тоже с каленым жалом.

Охота, конечно, на том не закончилась. Однако мне пришлось долго плыть назад, вновь проходить стометровый, топкий прибрежный участок, вынимать свое второе ружье из машины, и вновь, уже в третий раз, идти, ползти и плыть в месту охоты. Кроме большой усталости я еще получил несколько обидных, но вполне предсказуемых промахов по рыбе. Они были связаны с тем, что у нового ружья спусковое усилие много меньше, чем у моего основного. Поэтому на открыто лежащего сома, я не успел еще навести ружье, а выстрел уже произошел. Сом, понятное дело, удрал не-вредимым. Попадать в рыбу с приличного расстояния тоже стало трудно, так как стреляю я не целясь, полагаясь на привычное положение руки и ружья. А новое ружье подлиннее, и гидродинамика полета его стрелы другая. Короче, мазал нещадно, особенно в первое время.

Больше всех стрессов в тот день досталось Марковичу. Сначала у него тоже улетела стрела. В качестве гарпун-линя он использовал голую рыболовную плетенку диаметром 0,7 миллиметра и усилием на разрыв

60 килограммов. Будь на его ружье амортизатор, беды бы не случилось: едва ли силы ружья хватило бы разорвать такой ливень. Охотник долго нырял и искал руками оторвавшуюся стрелу, но безуспешно. Тогда он снял ласты и стал топтаться по дну (глубина в том месте была полтора метра). И все же наступил на нее, родимую!

Еще через час охоты, загарпуненная щука, вырвала у него из рук ружье и унесла его за пределы видимости. Опять поиски, но ни ружья, ни щуки, увы, найти не удалось. Маркович поплыл к машинам за запасным оружием. Когда вернулся к месту печальных событий, глядь – ружье его плавает, а внизу на стреле щука! Должно быть, поначалу рыбина забила под траву и затянула туда ружье, а потом вылезла, ружье освободилось и всплыло. Повезло Марковичу. Как и щуку, второе, теперь уже лишнее, ружье он приспособил на кукане – не возвращаться же снова к машинам?! Чтобы не наколоться на острый наконечник, свинтил его со стрелы и подсунул под рубаху гидрокостюма. И продолжил охоту.

Вернувшись на берег после охоты, Маркович наконечника под рубахой не обнаружил. Выпал! Таким образом, ему тоже не удалось избежать материальных потерь в тот день. Если бы мы столь «успешно» выступали все десять дней Большой Астраханской Охоты, то никакого оружия и снаряжения нам бы не хватило и на

половину срока. Так как случилось все выше описанное именно в день чествования Николы-угодника, то мы решили, что святой не по злобе, конечно, а просто забыл о своих подводных подданных. Праздник, все-таки.





Однажды, зимой

Съездить на это водохранилище я собирался давно. Естественно, поохотиться. О рыбе, которая в нем водится, как по уникальному видовому составу, так и по размерам, до которых она там вырастает, ходят легенды. И вот, мои новые знакомые из Сергиева Посада предложили составить им компанию и вместе поехать на этот загадочный водоем. Уговаривать меня, сами понимаете, не пришлось.

Снегопад, по пути следования плавно переросший в хорошую метель, сопровождал нас всю вторую половину пути. Не прекратилась эта снежная круговерть и к ночи, когда мы, уже вместе с двумя охотниками-аборигенами, прибыли на берег водохранилища. В нашем распоряжении была небольшая надувная лодка и трехсильный мотор, которые должны были переправить нас на противоположный берег. Хорошо, что мы не рискнули плыть все вместе, иначе бы точно утопили все свое снаряжение. Это – как минимум. Но и так нам досталось сполна. Лодочку кидало вверх-вниз, словно в ней не сидело четверо мужиков со всем подводным снаряжением. Волны почти не переваливали за борт, но брызги от их ударов летели горизонтально, и уже

Через пять минут все мы со стороны ветра были мокрыми. Рюкзаки и прочие вещи – тоже.

Десантировались быстро: не хотелось набрать ледяной водички еще и в обувь. Вокруг девственный, коренной лес, на каждой веточке шапка снега. В другое время мы любовались бы им, но в тот момент всем хотелось одного и того же – поскорее развести костер. С фонариками в руках побежали (насколько это было возможно при снеге по колено) собирать и рубить сухостой. Через четверть часа спасительный костер горел, не только согревая нас, но и указывая наше местонахождение второй, еще не прибывшей группе. От нашей одежды валил пар еще покруче, чем из носика утюга от Tefal.

В начале зимы ночи очень длинные, казалось бы, куда торопиться? Но моим юным друзьям неймется – пошли да пошли. Ну, пошли... А, что значит «пошли»? Это значит, что надо даже эту, далеко еще не сухую одежду с себя снять, остаться в чем мать родила, и залезть в резиновый гидрокостюм. Чтобы в него удобно и быстро можно было влезть, внутрь заливают немного шампуня и теплой воды. Повизгивая и поскуливая от остроты ощущений, мы облачились в свои гидрокостюмы, нацепили на себя грузовые пояса, фонари, подхватили ласты, маски, ружья и потопали к берегу.

В лесу, особенно в глубинке, было тихо, а у берега и ветер свищет, и снег летит, и волна бьет. Самый мо-

лодой и горячий Сергей быстрее всех нацепил на себя маску и ласты, отплыл от нас на несколько метров и исчез в этой мрачной круговерти. Свет его фонаря был заметен только, если тот направлял его в нашу сторону. Я тоже поплыл.

Вблизи берега волны, естественно, подняли со дна муть. Но, отплыв подальше, и, нырнув на два, потом на три метра, понял, что и с видимостью нам тоже не повезло. Даже мой мощный, двадцативаттный фонарь пробивал воду на метр или чуть больше. Ныряешь, идешь в никуда, потом, бац – вот оно, дно! Грузов оказалось много, поэтому уже на трех метрах меня ощути-мо прижимало ко дну. Приходилось на него опираться левой рукой, что тут же поднимало муть, и видимость пропадала окончательно. Нет, так ничего не получится, и я поплыл к берегу, чтобы снять один груз.

Без него на тех же трех метрах стало нырять комфортно, однако надо было идти хотя бы на восемь. Именно там, по заверениям местных охотников, самые мощные завалы из пней и деревьев. И именно там следует искать огромных сазанов, амуров и щук. Увы, на глубине где-то метров шесть у меня началась та же «петрушка» с плавучестью. Мой толстый неопреновый гидрокостюм живо отзывался на увеличение глубины, и меня снова прижимало к дну. Больше грузов, которые бы относительно легко можно было снять, на моем поясе не было. Разбирать же весь пояс в тех условиях

было нереально. Я еще немного помучался и повернул назад. Приняв такое решение, признаюсь честно, испытал даже некое облегчение. Все это время я находился в состоянии сильного волевого напряжения. Судите сами. Кругом полная темнота, хоть вверх смотри, хоть в стороны, хоть вниз. А тут еще в эту нижнюю темноту надо нырять. При этом не известно какая под тобой глубина, и что тебя ждет внизу: то ли коряги и сучья во все стороны, то ли браконьерская сеть... А, вынырнув, и подняв голову, чтобы хоть как-то сориентироваться где находишься, получаешь волной в маску. Темень такая, что черный лес едва выделяется на фоне чуть более светлого неба, да и то, если не навалился очередной снежный заряд. Плюс к этому, приличное течение, о котором я догадался, когда возвращался к нашей стоянке. Одним словом, сдался почти без боя.

На берегу я оказался не первым. Вскоре вернулись и местные охотники. Их приговор был категоричен: рыбы нет. Меня это, по правде сказать, немного успокоило, иначе было бы жуть как обидно вернуться с такого легендарного водоема несолоно хлебавши. Самым последним в темноте леса замаячил фонарик Сергея. И вот он сам появляется в свете костра, а за спиной болтается какая-то рыбина. Судак! И вполне достойный, килограмма на три. К тому же он видел и стрелял в крупного белого амура. К сожалению, подводная ситуация среди бревен на десятиметровой глубине сло-

жилась в пользу рыбины, и Сергею остались одни воспоминания. Все равно мы охотника поздравили с успехом и порадовались за него.

На том активно-подводная часть охоты закончилась, и, сняв свои гидрокостюмы, мы уселись в кружок поближе к костру. Съели по паре бутербродов и попили чайку из термосов. Конечно не обошлось без охотничьих сказок и былей, которые в такой околочарственной обстановке и рассказываются легче и воспринимаются ярче. А в семь утра в теплой квартире большого дома мы уже разбрелись по отдельным кроватям и улеглись на чистых постелях совсем, как белые люди. Учитывая, что некоторые из нашей компании уже вторую ночь не смыкали глаз, отдохнуть было очень кстати.

Днем того же дня мы совершили короткое погружение уже со своей стороны водохранилища, в районе сброса теплой воды. К сожалению, и там видимость под водой оказалась поганенькой. Результата не было, да мы на него в этот разведочный заплыв и не рассчитывали. Правда, я впервые увидел уникальную рыбку – тилляпию мозамбикскую, которая в других российских водоемах не водится. Но это и не эндемик, а самый настоящий обитатель водоемов Африки.

Следующую ночь мы опять были в воде. Неугомонный Сергей с местными охотниками опять отправился на ту сторону, на большую глубину за крупной рыбой, а Владимир, Юрий и я остались в районе водо-

сброса. Глубины там не более шести метров, но вода чуть-чуть прозрачнее. Почти везде шныряют поло-сатые тилапии. Свет фонаря им не очень-то нравится. Небольшого карася поймал рукой, потом, конечно, выпустил. За два часа плавания только трех более или менее приличных тилапий встретил, и все они оказались в качестве сувениров на моем кукане. Потом на глубине шести метров под корнем небольшого подводного пня обнаружил соменка. Если бы это был обыкновенный сом, я бы, естественно, его не тронул: слишком мал. Но это был американский или канальный сомик, а такой рыбы за все свои сорок шесть лет охоты еще ни разу не было на моей стреле.

Я выстрелил, стрела, пробив рыбку, во что-то вонзилась. Да так, что как я ее не вертел, как не тянул, освободить не удалось. Бросил стрелу и пошел на всплытие. Вот весь гарпун-линь вытянулся, а поверхности все еще нет. Ружье бросить, хотя оно и плавает, страшно – потом могу не найти. Выдергиваю аварийный линь, который у меня намотан на конце ресивера ружья, и продолжаю всплытие, держась уже за него. Вот она и поверхность. Отдышался и по веревке опять вниз. Со второго захода освободить стрелу опять не удалось. На третьем нырке понял, что стрела пробила один из корней, который так просто не сломать. Тогда я встал на дно ногами, взял стрелу с двух сторон корня и, что было силы, потянул ее наверх, точно, как это

делают штангисты. Корень не выдержал, лопнул, и я, не выпуская из рук стрелу, всплыл. Так как аварийный линь был распущен и мешал бы дальнейшей охоте, я решил заканчивать. Соменка не стал даже пересаживать на кукан, так на лине и вытащил на берег.

Небо было усыпано звездами. Ощущался небольшой морозец, который, после раздевания, тут же набросился на мое голое и мокрое тело. Вскоре вылезли из воды и мои товарищи, которым тоже нечем было особо похвастать. Уже через час мы были в тепле и уюте.

Сергей вернулся в ночлежку утром, опять позже всех. Удача вновь была не на стороне охотников. В этой связи, я вновь убеждаюсь, как нам, людям, еще далеко до полного понимания всех рыбьих премудростей. Я даже уверен, что никогда поведение рыб не станет для нас раскрытой книгой. Впрочем, это и хорошо, иначе пропадет интрига, пропадет волнующее ожидание удачи – пропадет ОХОТА! А нам без всего этого никак нельзя...





Ночной ремонт

Все подводные охотники, которые пользуются сухими гидрокостюмами, знают насколько важно иметь всегда под рукой ремонтный ЗИП и уметь в любой ситуации заклеить дырку в своем костюме. Или в костюме друга. Мои краснодарские друзья Александр и Андрей освоили эту науку в полной мере, и легко справляются с внеплановым ремонтом в любых условиях.

Однажды собрались наши друзья понырять ночью в одном из лиманов. Уже в темноте подкатили к берегу, быстро переоделись во все подводное, и еще бы пять минут и бороздили бы черную, маслянистую в свете фонаря воду лимана. Но самая последняя операция, а именно высасывание воздуха из-под гидрокостюма, Андрею никак не удавалась. Это могло означать только одно: где-то в гидрокостюме есть дырка, через которую и входит воздух, сколько его не высасывай. Причем, судя по скорости заполнения костюма воздухом, дырка не маленькая. Ну, беда не велика. Александр начал осматривать друга со всех сторон, прислушиваться, откуда свищет воздух, и вскоре пробойину нашел. Она оказалась на затылочной части шлема.

Заклеить такую дырку – пара пустяков. И раздеваться не надо. Для срочного ремонта охотники исполь-

зовали всем сегодня известный японский суперклей в маленьком тюбике. После зачистки места склейки, Александр стал выдавливать клей на края дырки. Но, то ли тюбик был полупустой, то ли в свете фонаря плохо было видно, как течет клей, только на этот маленький ремонт пришлось извести весь тюбик. В конце концов, дырка была надежно заделана заплаткой, и наши друзья полезли в воду.

Часа через два или чуть больше на берегу появился Александр. Только разделся, появился и Андрей. Добыча была у обоих, и все было здорово, пока Андрей не начал снимать рубаху гидрокостюма. Почему-то ее шлем не желал слезать с головы охотника. Точнее, что-то удерживало его за волосы. Первая мысль – пиявка. Мысль, впрочем, совсем неудачная, ибо пиявка никак не могла бы забраться под шлем, да и как она могла бы его удерживать? Но очень скоро друзья вспомнили про тот мелкий ремонт в полутьме, про суперклей, которого вроде бы и не было в тюбике...!

Ситуация комичная, но охотникам было не до смеха. Что делать? Разъединить костюм и волосы пальцами не удавалось. В поднятой на голову резиновой рубахе Андрею находиться не нравилось, и он оттуда, изнутри глухо поскуливал и требовал немедленно освобождения. Своим не слишком острым ножом Александр пытался подрезать волосы, но Андрей сразу и громко отреагировал, очевидно, волосы не реза-

лись, а выдирались. Тогда Александр, ювелир по профессии, принял единственно верное решение: совсем не ювелирно выхватил из шлема круглый кусок резины сантиметров пять в диаметре, стараясь ограничиться только той его частью, что намертво соединилась с волосами. Друг был спасен от ненавистой рубахи и вздохнул, наконец, полной грудью.

Домой Андрей ехал с куском резины на своей пышной шевелюре. Так и спать улегся. А днем, теперь уже с помощью жены, долго и не совсем безболезненно освобождался от этого украшения. При этом не мог убежать и не слушать едкие комментарии с ее стороны в адрес своего непутевого мужа.

Да, похоже, тубик клея был, все-таки, полный!



СНЕЖНЫЙ ЧЕЛОВЕК

Так получилось, что Андрей на ту охоту поехал один. И хотя день был воскресный, но все братья по оружию оказались заняты «бытовухой» – то есть неотложными семейными или хозяйственными делами. «Что ж, – решил Андрей, – пусть им будет хуже», сел в свой авто и покатил на реку Истра. Зима и двадцатиградусный мороз давно уже не останавливали его и не отбивали желания погрузиться с подводным ружьем в прозрачную воду той или иной реки.

А мороз действительно был знатный. Об этом говорило все: и еле ощутимый, но обжигающий ветерок, и мгновенно твердеющие предметы из пластика или полиэтилена, и невозможность промыть стекло маски из-за образующейся на нем ледяной пленки. Ничего, как утверждают опытные охотники, много лет практикующие зимнюю подводную охоту: «В воде отогреемся!».

И ведь верно: стоило Андрею погрузиться в ледяную воду, уже через минуту боль во лбу от резкого перепада температур прошла, стекло маски оттаяло, и перед его взором предстала зимняя река во всей своей внутренней красе.

Длинные, ярко-зеленые нити оставшихся на зиму рдестов дружно клонились под напором течения и ме-

тались из стороны в сторону, словно девичьи волосы на ветру. Из-под доски, лежащей на дне и наполовину засыпанной илом, выглядывали спинки зимующих речных лягушек. По руслу реки тянулась полоса чистого песка. Под берегами течение приостанавливалось, дно здесь слегка заилено и захламлено ветками прибрежных кустов и корягами. Тут-то Андрей и обнаружил первую стайку плотвы. Охота началась...

Отсутствие льда на реке объяснялось близостью водохранилища, откуда и вытекала относительно теплая (+4°C) Истра. Наш охотник решил плыть вниз по течению, преодолеть большую петлю и закончить охоту у моста. Оттуда не более километра по дороге до своей машины. Охота заняла 2-2,5 часа и лишь в самом ее конце наш герой начал подмерзать. Известно, что с этим легко справиться, надо лишь активней поработать ластами. Так Андрей и поступил... да, видно, перестарался.

Не даром правило: «Не делать под водой никаких резких движений» среди других мер безопасности стоит на первом месте. Одним словом, Андрей замолотил ластами, зацепил ногой за острую ветку или какую арматуру, которых на дне реки предостаточно, и разорвал штанину гидрокостюма.

Дыра получилась большой, и вода буквально хлынула внутрь. Плохо еще и то, что произошло это на другой стороне реки, и чтобы выскочить на берег, надо бы-

ло еще ее переплыть. Да и «выскочить» – смело сказано, ибо зимой выбраться из реки совсем не просто и далеко не везде возможно. Вообще, когда Андрей все же оказался на берегу, в большом количестве шерстяных одежд, что были под гидрокостюмом, не удалось бы отыскать ни одной сухой ниточки. Для справки сообщу, что в такой мороз и на таком удалении от водохранилища вода в реке имеет температуру от $+0,5^{\circ}\text{C}$ до нуля.

Тут же, на берегу, Андрей сбросил ласты, грузовой пояс с куканом и добычей. Все это, а также ружье и маску с трубкой, присыпал снегом и, проваливаясь почти по пояс, буквально на четвереньках полез вверх к шоссе. Встав на твердую дорогу, на негнущихся ногах, подгоняемый ледяным жжением всего тела, наш горе-охотник с максимально возможной скоростью зашагал к спасительному автомобилю.

Быстрая ходьба в течение четверти часа ничуть его не согрела, но и окончательно заледенеть не дала. Уже подходя к машине, в переохлажденную голову Андрея полезли не самые лучшие мысли: «А что, если машина не откроется? А что, если не заведется...?». К счастью, и открылась, и завелась. Но еще минут 15 охотник стучал зубами в машине, пока мощная печка «Ауди» не нагрела салон.

Однако избавляться от мокрых одежд все равно надо, и Андрею, в очередной раз мобилизовав все свое

мужество, пришлось вновь выбраться «на свежий воздух». Бросил под ноги полиуретановую пенку, поставил рядом унты, приготовил комбинезон и, повизгивая и поскуливая, начал стаскивать с себя все, что было. И надо же такому случиться, что в тот самый момент, когда охотник избавился почти от всех мокрых одежд, с ним поравнялась вереница, украшенных кольцами, куклами и лентами автомобилей. Ехала Свадьба.

Машины вольно или невольно притормозили, а все их пассажиры буквально прилипли к окнам. Не удивительно: в разгар зимы перед ними на шоссе стоял здоровенный, голый мужик и переминался с ноги на ногу. А переминался Андрей потому, что никак не мог дожидаться, чтобы машины проехали, и можно было сбросив последний мокрый атрибут одежды, забраться наконец в теплый комбинезон и унты. Он был очень похож на снежного человека: беззвучно ругался застывшими губами и бестолково размахивал руками, желая прогнать непрошенных зрителей.

Прошли секунды, показавшиеся «снежному человеку» вечностью, и кавалькада машин ринулась дальше. Через минуту Андрей уже был в сухой и теплой одежде. Закончилась еще одна зимняя подводная охота в Подмосковье.



Однажды в Заполярье

В моей очень продолжительной подводной биографии, даже в те годы, когда я был значительно моложе и сильнее, столь трудной охоты не случилось. Виной тому, что произошло – плохое знание реки местными охотниками и наш неумемный охотничий азарт, то есть, как принято сейчас говорить, «человеческий фактор». К природе – никаких претензий. И так, это было прошлым летом...

Владимир, Андрей и я получили от заполярного отделения нашей федерации приглашение на подводную охоту. Ни уговаривать, ни долго ждать им не пришлось, и уже через несколько дней поезд «Москва-Мурманск» завез нас за Полярный Круг и высадил на юге Кольского полуострова, у самого Белого моря.

Первый охотничий день мы провели на одной из внутренних рек, соединяющей два огромных озера. Населяют эту реку кумжа, сиг, хариус, форель и, привычные нам, окунь, щука, налим. Кумжи нам не досталось, а вот сигов мы немного постреляли. Упоминаю я об этой охоте только с той целью, чтобы подготовить читателя к дальнейшему повествованию. В первый день мы провели в воде не более 5 часов, однако, охота в горной

реке сильно отличается от охоты в равнинной. И, прежде всего, по испытываемым физическим нагрузкам.

В горной реке постоянно приходится бороться с сильным или очень сильным течением. Нагрузка идет на все тело, а не только на ноги. То и дело руками цепляешься за камни или упираешься в них. Если надо продвинуться хоть чуть-чуть вверх, то подтягиваешься, хватаешься за следующий камень, снова подтягиваешься и т.д. Поток пенной воды гудит, отрывает вас от опоры, вырывает из рук ружье. Даже, если вы поддадитесь течению, то надо лавировать между торчащих из воды валунов, опираться и подобно дельфину перепрыгивать через те из них, которые немного не доходят до поверхности, но от которых уже не удастся увернуться. А тут еще пузыри, образующиеся в воде, когда поток с силой разбивается о преграду. Из-за них не видно, куда вас несет, и вы уже чувствуете себя чурбаком, который река будет колотить об камни как ей заблагорассудится до тех пор, пока не закончится порог или перекат.

После первого дня, сопровождавший нас местный охотник, откровенно позавидовал выносливости москвичей. Он-то знал, как это не просто охотиться в таких условиях 5 часов кряду. Жаль, что его не было с нами на следующий день, чтобы он тогда сказал? А на следующий день мы провели в воде в общей сложно-

сти 10 часов, причем последние 2 плыли только против течения! Однако, все по порядку.

Второй день пребывания на Мурманской земле был ознаменован разрешением на охоту в нерестовой речке. Это значит, что в тот день мы имели право добыть настоящего лосося – семгу. К сожалению, лишь к обеду были соблюдены все формальности такого разрешения, и на реку два наших джипа прибыли только в половине третьего. Еще через 15 минут Владимир, Андрей и я уже были в воде, а наши местные друзья уехали встречать нас к порогу, который от этого места находился ниже по течению километрах в 6-7.

Не вдаваясь в детали, скажу, что к порогу наша троица приплыла через 4,5 часа. У каждого на кукане висело по 2-3 серебрянки (местное название семги), и мы были от охоты в полном восторге. Конечно, последовало непременно фотографирование с добычей. В камеру смотрели уставшие, но довольные и гордые физиономии победителей. Потом все вместе перекусили, и тут выясняется, что где-то «в километре ниже по течению будет сгоревший мост через реку, к которому проселочной дорогой можно проехать на машине»(так сказал Алик – предводитель местных охотников). Это значило, что мы могли бы еще немного поохотиться.

«А что, – рассудили мы, – сейчас только 8 вечера, почему бы нам до конца не использовать предоставленную только на этот день возможность?» Решено –

идем на новый сплав. Снова влетаем в гидрокостюмы, ружья в руки и – в воду. Прошло полчаса и нас посетили первые сомнения... Обещанный километр мы уже проплыли точно, но сгоревшего моста не видать. Потом проплыли еще два или три раза по столько – нет моста! Впрочем, это не слишком нас огорчало, так как таким образом продлялась охота. А охота была!

Я взял семгу килограммов на 5, потом дважды позорно промазал. В одном месте двух больших лососей мы с Андреем как бы зажали между собой. Андрей дважды стрелял: один раз промахнулся и один раз рассек немного рыбине тело в районе хвоста. Когда одна из этих семг пошла в сторону моего напарника, я нырнул, у самого дна прижался боком к большому валуну и стал ждать. Вот семга идет прямо на меня. Однако, не доходя метра три, явно меня замечает и поворачивает обратно. Не уходя за пределы видимости, опять поворачивает в мою сторону. И снова, не в состоянии преодолеть свой страх перед незнакомым объектом, отворачивает. Мне уже очень хочется на поверхность, подышать, но я продолжаю лежать под водой и надеяться на чудо. И чудо происходит: в третий раз семга направляется в мою сторону, немного притормаживает на прежнем рубеже, но потом, набравшись решимости и прибавив в скорости, обходит меня справа. С небольшого расстояния в такую крупную цель теоретиче-

ски промазать нельзя. Но – это теоретически. Короче, уплыл «мой» трофей целым и невредимым.

Потом я добыл еще одну семгу, подстать первой. У Андрея на кукане также 2 рыбины, а у Владимира к концу охоты было, аж, 5 штук. В каком-то удачном месте он застал стаю, и должно быть, не мазал так безбожно, как мы с Андреем.

Наконец-то впереди появились останки моста. Только вот он явно не сожженный, а просто давным-давно разрушен. Может это не тот мост? Точно, вон впереди еще рядочек полуразрушенных "-быков» выстроилось поперек реки. Подплываем, но и это не то. На берегу видна крыша легковушки, палатка, а Аликиного джипа «на виду», как было условлено, нет. Плыдем дальше. Метров через 500 снова останки, теперь уже сразу двух когда-то рядом стоящих, мостов. На всякий случай кричим с реки: «Алик! Пашка (сын Андрея)!!» Ответа нет...

Между прочем, наступила ночь. Благо, мы в Заполярье, где в это время полярный день, т.е. солнце не заходит за горизонт круглые сутки. Даже под водой все отлично видно, но нам уже не до охоты. После тех 4 разрушенных мостов проплываем еще километр. В голову лезут всякие мысли: вдруг Алик не смог завести машину или с кем-то что-то случилось, и машина срочно ушла в город?

Я плыл впереди своих товарищей, и, в конце концов, решил повернуть назад. Конечно, возвращаться к тем

мостам против течения – это испытание. Но там точно есть дорога к трассе. А значит, мы сможем спрятать все свое снаряжение, особенно грузовой пояс и добычу, и налегке, в одних гидрокостюмах выйти на шоссе и рассчитывать на попутку. Приняв такое решение, я развернулся и поплыл обратно. Преодолев на руках последний перекат и пару плесов, встретился с Андреем. Но мой товарищ считал, что мы еще не доплыли до места встречи: «Давай еще пройдем 2-3 поворота». Когда уверенности в своей правоте нет, легко соглашаться с другой точкой зрения. Я согласился с Андреем, и мы уже вместе поплыли вниз по течению. Я уже вторично.

Река наша течет в лесу. В отдалении возвышаются невысокие горы. Мы были почти уверены, что шоссе проходит с этой стороны гор, т.е. на расстоянии не более километра от реки. Но пройти со снаряжением по глухому лесу в сопровождении туч мошки – это было за пределами наших нынешних возможностей, и такой вариант я отмел сразу. Поэтому, когда мы проплыли все же эти «последние 2-3 поворота», и не увидели, и не услышали Алика с Пашкой, то большинством голов (я и Володя – «за») решили поворачивать. Возвращаться к мостам – тяжелый вариант, но надежный.

Обратно плыли под самым берегом: там и течение послабее, и есть возможность часть нагрузки переложить на руки: ноги отказывались махать. Там, где мелко – шли на коленях, где еще мельче – ползли на лок-

тях. Андрей и Владимир все же пробовали идти по берегу, но очень скоро возвращались в реку. Владимир, проламываясь через лес, и гонимый роем гнуса, терял с кукана драгоценную добычу, но даже на это не обращал уже внимания.

В половине второго ночи (это стало известно позднее) мы достигли возделенных мостов. Спрятали рыбу, пояса, ружья, ласты, маски и налегке быстро зашагали по грунтовой дороге к трассе. Чем быстрее мы шли и активнее махали березовыми ветками, тем меньше мошки грызло наши лица. Выйдя на шоссе, решили последнюю задачу: идти в сторону Финляндской границы или в сторону дома. Со стороны, должно быть, мы выглядели очень подозрительно: двое в черных, один в камуфляжном обтягивающих костюмах, шествующие в мягких носочках по шоссе среди леса и гор в два часа ночи! Если не инопланетяне, то диверсанты – точно.

Еще через четверть часа мы услышали шум догоняющей нас машины, потом увидели свет фар и, наконец, улыбающиеся лица Алика и Пашки. Они были рады, что нашли нас живыми и здоровыми. Оказалось, что мы все же не доплыли до сгоревшего моста, который (помните слова Алика?) «в километре» от начала нашего сплава». Удивительная страна Север: здесь то солнце месяцами не заходит за горизонт, то, как зайдет

— месяцами его не дождешься, здесь необыкновенные небесные сияния и... такие длинные километры.





Ночные страсти

Подводная охота – очень необычное увлечение человека. И, прежде всего тем, что действие происходит в среде, для человека чуждой, то есть в водной среде. Там и быстро изменяющееся давление, и способность воды отбирать у человека тепло в 25 раз быстрее, чем на воздухе, и падение остроты зрения в 100—200 раз. Все это мы научились тем или иным способом достаточно успешно преодолевать. Но вот некоторым из нас и этих проблем кажется недостаточно: они лезут в царство Нептуна ночью, в кромешной темноте. И тут случается всякое. Нет, я не стану рассказывать о несчастных случаях, которые, увы, не так уж и редки на ночной подводной охоте. Напротив: вспоминаются эпизоды скорее анекдотичные. Хотя с какой стороны посмотреть...

Было это давно, лет тридцать назад, когда в российской глубинке о том, что такое подводная охота, слыхом не слыхивали. Но как раз в тот год в газетах и по радио на все лады расписывали появление подводного чудовища в озере Лох-Несс – лохнесского змея. Надо признать, что в этом наша страна не намного отставала от «заграницы»: похожие легенды и по русской земле ходили. Вот только из-за неразвитых средств

массовой информации они имели локальный характер, ограниченный своей областью или краем.

Имелась своя легенда и в том небольшом поселке, что расположился на берегу целой системы карельских озер. Новый импульс, свежую струю веры местного населения в водяного монстра, якобы живущего в их озере, внесли двое столичных подводных охотников, которых занесла нелегкая в столь отдаленные края.

Достойных, мощных подводных фонарей в те годы в нашей продаже не было. В СССР – имеется в виду. Охотники заталкивали обычные китайские фонарики в резиновые перчатки со стеклом и ими пользовались. В тот вечер, лишь только стемнело, наши путешественники решили поохотиться со своими самодельными фонарями. Тихая погода и небольшая глубина в озере этому благоприятствовали. Сначала плыли вдоль берега, но постепенно стали все больше и больше от него отдаляться. Плыли рядом, лишь изредка занырявая, так как и с поверхности дно отлично просматривалось. Следует признать, что рыбы на открытой акватории практически не было, и охотники, пробороздив метров 500—600, вернулись к палатке.

А в поселке в тот теплый вечер нашлись мечтатели, которые вместо того, чтобы отдыхать перед очередным трудовым днем, глазели на луну, звезды и любовались их отражением в озерной глади. Вот тут-то они и заметили, что в озере отражаются два таких больших

светила, которых на небе точно не было. К тому же, отражения довольно быстро двигались! Дальнейшее, уже пристальное наблюдение показало, что светящиеся объекты движутся в воде синхронно. Сзади них вода рябит и поблескивает, а это уже однозначно говорило о том, что по поверхности плывет что-то очень большое. Нет сомнений: в озере плыло легендарное чудовище с «горящими» глазами!

В поселке поднялся переполох. К первым двум очевидцам добавилось еще несколько, пока водяной монстр не скрылся за стеной леса. Некоторые молодые люди хотели бежать в ту сторону, но их отговорили: во-первых, ночью бегать по лесу без фонаря или факела – можно и ноги переломать, а, во-вторых, с этой стороны поселка в озеро впадала река, которую вблизи берега не преодолеть. Еще долго поселок гудел, обсуждая увиденное. Да и, когда разошлись, то, уже засыпая в своих домах, наверняка, все думали о чудовище в родном озере.

Наутро наши подводные охотники собрали палатку, уложили вещи в байдарку и пошли дальше. Уже через четверть часа оказались напротив поселка, и решили остановиться и докупить хлеба. В поселковом магазине с самого утра, естественно, шло жаркое обсуждение вчерашнего чуда. Наш охотник, который в это время осматривал достопримечательности прилавков сельпо, быстро смекнул, что именно он с другом и стали

причиной переполоха. Смекнул, и решил не вносить ясность: еще не известно, какотреагирует местное население на такое признание, и чем обернется их неминуемое в этом случае разочарование. Он купил хлеба и быстренько зашагал к берегу.

Через десять минут «Салют-3» уже отвалила от маленького деревянного причала, и ходко удалялась от поселка, оставляя за кормой вновь ожившую легенду о водяном чудовище...

В наше время, конечно, подводная охота – не бог весть, какая невидаль. Но даже, если человек и слышал о ней, и хорошо представляет, что это такое, все равно неожиданное появление ночного охотника почти всегда вызывает испуг. Так было не раз.

...Николай уже часа два плыл вдоль берега. В прибрежном камыше почему-то стояли одни щуки, правда, вполне достойных размеров. Четыре пятнистых красавицы были плотно притянуты куканом к поясу охотника. В том месте камыш рос не сплошным полем, а образовывал у берега маленькие островки и полуостровки с уютными полянками открытой воды. Возможно, такая изрезанная береговая линия и объясняет тот факт, что рыболов на лодке, проверяющий в это время свою сеть, не замечал свет фонаря до самого последнего момента.

Николай уже с четверть часа, как заметил, что питание фонаря «садится» и надо бы поворачивать обрат-

но. Но, как часто бывает, хочется еще вот эту подводную полянку проверить, пролезть вот эти многообещающие заросли травы, ну и так далее. И тут в свет фонаря попадает рыболовная сеть. Сеть под водой, к сожалению, в последнее время явление совсем не редкое. Николай не стал бы к ней особенно присматриваться, если бы та не дергалась. А сеть дергается, значит в ней сидит крупная рыба, и это известно всякому. Наш охотник не удержался от соблазна на нее посмотреть, и, поднырнув, пошел вдоль сети у дна в сторону от берега.

Вот то место, где сеть заметно приподнялась от дна. Не иначе рыбина у поверхности крутится и наматывает ее на себя. Николай направляет вверх фонарь, выныривает и...от неожиданного дикого вопля, грохота и всплеска, едва не роняет из руки фонарь. Ружье выстреливает, так как кисть, держащая ружье, самопроизвольно сжалась... Впрочем, во всем теле охотника не найти клеточки, которая бы не сжалась и не дернулась от такого неожиданного потрясения. О душе уже не говорим: если б не ласты, то и из пятки, наверняка бы, выскочила!

Однако тому, кто находился в лодке, было не легче. Он, в известном напряжении, под покровом ночи тихонько делал свое браконьерское дело, как вдруг из подводного мрака прямо на него выныривает «нечто». Это «нечто» само черное, очень большое, с одним све-

тящимся глазом! Несчастный браконьер выпускает из рук сеть, в ужасе откидывается назад и с диким воплем вываливается из лодки. Нет, ему точно досталось больше, чем охотнику, потому что, не смотря на теплую ночь и совсем не холодную воду, его уже на берегу долго была заметная дрожь. И речь стала связной и понятной тоже далеко не сразу.

Хорошо, что ружье у Николая в момент всплытия было направлено не вверх. Его и стрелу уже потом, при свете дня, выпутывали из сети. А могло бы быть и хуже.





Везет же некоторым!

Историю эту я услышал из первых уст. На последней встрече подводных охотников в «Лохматом кашалоте» подошли к нашему столику два молодых человека. Протянули мне несколько фотографий, на которых они и сом. Правильнее было бы сказать, «сом и они», так как рыба была явно больше своих победителей. И рассказали, как было дело...

Охотились мы на одной из волжских протоков в апреле месяце. Плавали довольно долго, но рыбы, ни большой, ни маленькой не то чтобы не подстрелили, но даже и не видели. Ну, совершенно «мертвая» река.

И вдруг, – рассказывает дальше Игорь, – вижу, из-под бревна торчит хвост судака. Нырять, заглядываю под бревно, и...ничего не понимаю: бревно плотно прижато к дну, и не ясно где же тело судака? Всплыл. Снова нырнул, чтобы с другой стороны бревна разглядеть все же судака-невидимку, и...вижу еще один хвост судака?! Но куда стрелять, если тела и у этой рыбины нет? И тут, словно пелена с глаз падает: я вдруг понимаю, что «бревно» – вовсе и не бревно, а рыбина! Только размером с настоящее бревно, и такая же круглая и черная. Сом! А «хвосты судаков» – на самом деле его брюшные плавники.

Когда все эти вопросительные и восклицательные знаки буквально пронзали мое сознание, я опять был уже на поверхности. Такая слепота мне простительна, ведь я охотник начинающий, и сомов видел только на прилавке магазина. А этот, внизу лежит, как ни в чем не бывало, и на меня ноль внимания! Хотя моя неопытность мне и помогла, иначе я бы сразу начал палить по сому. А тут висел на поверхности и довольно долго взвешивал все «за» и «против». Когда «за» одержало верх, я очень кстати вспомнил, куда вы в брошюре «Охота на сомов» рекомендовали стрелять крупных сомов, если не слишком мощное ружьишко. В хвост. Причем, в его верхнюю треть. Я так и поступил.

Ныряю в третий уже раз, почти ложусь животом на грунт, выцеливаю эту самую «верхнюю треть», и жму на курок. Дальше вы знаете, что было. Я тоже знал, но сугубо теоретически. А тут не в мечтах и не в страшном сне, а наяву меня так дернуло, что и пальцы могло бы поотрывать, будь я к чему-нибудь намертво привязан. Но так как я был в свободном полете, то меня потащило. За ружье я уже держался двумя руками, и выпускать его не собирался. По крайней мере, поначалу. На мое счастье глубин в той протоке более четырех метров не было, и поэтому рыбина иногда давала мне возможность глотнуть воздуха на поверхности. Но делала она со мной, что хотела!

Но вот время моего пребывания на поверхности стало как-то зависеть и от меня самого, и я тут же начал орать. Звал Андрея на помощь. Сом уже не буйствовал, но я, ровным счетом, не знал, что делать дальше. То есть, как вы поступали в такой ситуации, я помнил (нырнуть, подхватить стрелу снова зарядить ружье и т.д.), но мне совсем не хотелось приближаться к этому монстру. Ведь и другие рассказы мне доводилось читать: как сомы заглатывали руку охотника, били их в маску, в грудь... в общем, ясно. От махины, что спокойно в тот момент гуляла подо мной, исходила силища, которую я чувствовал кожей, даром, что в гидрокостюме. В любой момент мог быть новый рывок, и я снова превратился бы в подобие тряпочки, развевающейся на конце линя.

Мне повезло, что друг оказался поблизости и услышал мои вопли. Когда он оказался рядом, то, не раздумывая, пошел в атаку. Как мне показалось, стрелял он с метра или чуть больше прямо в спину рыбине. Реакция на новый укол была такая же, что и в первый раз, может только не столь бурной. Но и этого хватило, чтобы тут же обломить, очевидно, перекаленный наконечник. Стрела отлетела от гиганта, словно мешающая ему заноза.

Через какое-то время, как нам показалось, довольно быстро, сом опять успокоился. Андрей снова зарядил ружье, теперь уже стрелой без наконечника. —

Вот-вот, – перехватил, наконец, инициативу Андрей, давно пытающийся вставить хоть слово в эмоциональный рассказ друга. – Понимаю, что тупой стрелой мне рыбину не пробить. Отлично помню и то, что стрелять любую рыбу в мягкий живот – самый худший вариант. Но ничего другого в голову не приходило. Поэтому, немного отдышавшись, снова ныряю, захожу сбоку рыбины, и стреляю ей в белое брюхо.

Видимо, наш соперник окончательно выдохся, так как отреагировал на новый удар совсем вяло. А стрела, между тем, очень удачно заглубилась во внутренности рыбы, и довольно долго мы с Игорем уже на двух линиях ее изматывали. Даже потихоньку подтягивали сома к поверхности, а он уже и не рвался, окончательно отдавшись на волю победителей.

Конечно, мы еще намучались, пока доставили поверженного гиганта на берег. И только на берегу, по-настоящему, поверили в свалившееся на нас охотничье счастье. Мы его и гладили, и измеряли «в длинах ружья», осторожно разевали и заглядывали в пасть... Конечно же, фотографировались с ним и так, и сяк во всех ракурсах, принимая при этом торжественные позы победителей –

Признаться, я был удивлен услышанным рассказом, хотя и не сомневался в его подлинности. Надо было видеть светящиеся лица этих молодых охотников, которые, и через несколько месяцев после той охоты,

лишь при воспоминаниях о ней, всем своим видом излучали неподдельное счастье. На правах старшего товарища я их, безусловно, искренне поздравил, похвалил за смелость и находчивость. А про себя подумал: «Ну, надо же! Охотники «без году неделя», а им судьба преподносит первого сома и сразу на восемьдесят кило! Я же сотни сомов перестрелял, но самый большой и до пятидесяти не дотянул. Где же высшая справедливость?!





В награду за упорство

Всем рыболовам известно, что за крупной рыбой надо ехать на юг. Низовья Дона, Днепра и, особенно, Волги предоставляют максимальные шансы на поимку рекордных сомов, сазанов, жерехов, судаков, толстолобиков. Практически любая рыба (налим – не в счет) в силу обилия корма и благоприятных климатических условий в южных водоемах лучше размножается и быстрее растет, нежели в средней полосе и на севере России. Тысячи рыболовов и подводных охотников, в том числе и я с ближайшими друзьями по оружию, ежегодно отправляются именно туда. Однако не бывает правил без исключений. Вот и мне прошедшей осенью в Курской области удалось добыть сома, которому не стыдно было бы показаться среди своих южных соплеменников...

После двадцатилетнего перерыва я прошедшим летом вновь охотился в гидрокостюме мокрого типа. Конечно, в нем плавать и нырять удобней, но привыкать и перестраиваться все равно пришлось. Светило яркое и теплое солнышко, а ветерок дул холодный, сентябрьский. Вода в реке тоже поостыла. Поэтому, влезая в смоченные неопреновые гидрокостюмы, как я, так и мой сын – Владимир, слегка повизгивали. Но не

только от холода, еще и от нетерпения: очень хотелось поскорее нырнуть в прозрачные воды этой чудной реки.

Река Сейм течет в выбранном нами районе зигзагами, справа сплошной лес, слева – перелески перемежаются с лугами. Кругом ни души. Из воды кое-где торчат давно ошкуренные, побелевшие сучья утонувших деревьев. Для нас это как вешки – места, куда непременно надо заглянуть. Там, внизу, на глубине 4-5 метров может быть хороший завал из стволов и веток, а в нем, не обязательно, конечно, но тоже вполне возможно, прячутся и крупные голавли, и судаки, и сомы. Полный надежд я прямо у машины вошел в воду и поплыл вниз по течению. Мой Вовик наоборот – пошел пешком вверх по реке с расчетом начать охоту за большим изгибом реки.

Первый час плавания добычи не принес. Я даже не видел ничего такого, чтобы стоило стрелять. И тут обнаруживаю, что на руке нет зарядалки. Так торопился, что забыл. А без нее зарядить ружье после первого же выстрела не удастся. Решил не испытывать судьбу и вернуться. Вылез, снял ласты и пошел. Точнее сказать, полез, так как сначала даже тропинки в лесу не было, а крапива и колючая ежевика стояли сплошной, полуметровой стеной. Ничего – пробился.

Зарядалка лежала у воды в том месте, где я одевался. Высказав вслух кое-какие мысли в свой адрес по

этому поводу, развернулся и пошел туда, откуда только что пришел. Но лезть снова сквозь прибрежные дебри не стал, а решил пройти подальше. И метров через триста вышел к мосту через реку. Место мне сразу понравилось, и я почему-то подумал, что тут должен быть судак.

Дно перед мостом песчаное, с довольно редкими куртинами травы. Скатился за мост и только развернулся, чтобы плыть вверх, увидел судака. Он стоял на виду, возле стены травы и касался брюхом песка. Не делая никаких мудрых маневров, я пошел прямо на него, и с расстояния метр выстрелил. Удачно. Есть первая добыча на кукане. Под мостом меня поджидал хороший одиночный голавль, который скоро составил судаку компанию.

Выше моста началась мель, которая изобиловала пескарями и прочей мелочью. Лишь только река стала поглубже и в воде стали попадаться первые деревья, как на пределе видимости заметил степенно удаляющегося большого голавля. Раз голавль не напуган, есть шанс его еще встретить. И точно – в следующем же завале под стволом дерева он и пристроился. Но, заметив меня, сразу стронулся, и я стрелял его уже влет. Рыбина завертелась на стреле, рванулась раз, другой и... сорвалась! С большой белой раной на спине голавль унесся вниз по течению. Жаль. Не потому жаль, что этот достойный экземпляр не попал ко мне на кукан

(я уже давно переболел юношеской безудержностью), а потому, что загубил такого красавца. Лучше бы помазал!

К месту главных событий всей трехдневной охоты я подплыл еще через четверть часа. На правом берегу у самой воды растет большая ветла. Прямо под деревом глубина три метра, а в вертикальной подводной стене – ниша. Высотой она около метра, глубиной – чуть больше, а длиной – не менее трех. Но из этих трех, два – закрыты сплошной сетью корней того самого дерева, под которым ниша. Я пытался что-то разглядеть через корни – безуспешно. Сдвинулся вправо, дошел до открытого входа, заглянул в темное чрево подмоины и в этот момент почти у моей маски вильнул хвост сома. Именно хвост, а не плоские полтуловища, которые мы часто и неправильно называем хвостом. Хвостик у сома маленький и по его размеру определить габариты самой рыбины очень сложно. Я понял только, что хозяин этого хвоста не малыш...

Сом ушел в подземную темноту в ту сторону, что отгорожена от реки корнями. Пора было подышать, и я вынырнул. Снова нырнул и снова сквозь живую стену пытался разглядеть хозяина этой квартиры. Ничего. Ко входу – ничего. Сом видно затаился в глубине и не собирался появляться на свет божий. Я сделал еще попытку, опять безуспешную, «плюнул» и поплыл дальше вверх по реке.

Плыву, а сам думаю: «Что же я делаю? Нашел сом и бросаю? Он ведь не удрал в неизвестном направлении, да и я не все сделал, чтобы сдаваться...». Быстро убедив себя в собственной неправоте, разворачиваюсь и скатываюсь снова к сомовьему дому. Опять заглянул в проем – никого. Потом к корням, концом ружья слегка постучал по ним и быстро к открытой «двери». И тут увидел часть того самого плоского тела, но сом двигался, и куда стрелять было не ясно. Мгновение... и рыбина в очередной раз растворилась в темноте.

Еще два или три раза я нырял и пытался увидеть этого домоседа и, наконец, когда в энный раз очутился перед входом, в темной нише, но достаточно четко, увидел почти всю хвостовую часть сома. В момент выстрела он не двигался, а в следующее мгновение чуть не вырвал из рук ружье. Оно уперлось в крайние корни, и я чувствовал, как амортизатор на линии гасит мощные рывки. Какое-то время я просто держал ружье и надеялся, что сом пойдет в мою сторону. Тогда бы я мог всплыть с ружьем в руках. Увы. Тогда следовало бы намотать ружье на что-нибудь, дабы сом его не унес. Но и этого не получалось. Наконец я не выдержал, отпустил ружье и быстро всплыл. Сместился к корням и, не ныряя, увидел ЕГО.

Сом был большой. Каким-то образом он пролетел сквозь стену корней и метался возле нее, удержива-

мый стрелой, линем и, очевидно, зацепившимся за что-нибудь, ружьем. Я быстро нырнул и продернул стрелу через сома, чтобы он оказался на лине. Рана была изрядно расширена, кожа с двух сторон разорвана. Но теперь я держал стрелу в руках и смог дотянуться с ней до поверхности. Серая рыбина с меня ростом явно устала и теперь без особых рывков «гуляла» вниз. Немного подождав, я отстегнул кукан, закрепил стрелу в корнях у поверхности и пошел на сома уже «в рукопашную». Он позволил мне приблизиться и только, когда я протыкал губы иглой кукана, мотнул своей огромной башкой. Все! Вот теперь он уже точно мой! Следующим нырком я довольно просто освободил ружье, которое сом протащил через всю нишу. Буксировал я поверженного соперника к своему берегу за кукан, а ружье и согнутая в двух местах стрела тащились за ним.

На берегу меня ждала другая радость: сын, кроме хорошего судака и пары голавлей, взял рекордного для себя сома на 15 кг, который тоже погнул ему стрелу. Для моей же добычи двадцатикилограммового безмена не хватило: взвешивали по частям и получилось 29 кг!

На прощание сфотографировали погнутые стальные восьмимиллиметровые стрелы, как вещественные доказательства недюжинной силы сомов и, конеч-

но, нашего упорства. Ибо мы еще со школы знаем, что
«сила действия равна силе противодействия».



Подводное ружье...

В женских руках

В последние годы так называемый «слабый» пол все больше и больше наступает на «мужские» права. Наступление идет в сферах бизнеса, экономики и политики. Даже высшие губернаторские и президентские посты уже вовсю осваиваются дамами, подтверждая тем самым равные умственные способности полов. Однако в плане физических возможностей такого равенства нет и в ближайшие тысячелетия быть не может – так уж заложил Создатель. Прекрасный пол освоил футбол, бокс, штангу, наконец, но их результаты есть и будут далеки от мужских (к счастью!).

Подводную охоту женщины своим вниманием тоже не обошли. Хотя мое личное мнение – они еще не до конца осознали, насколько это хобби увлекательно и полезно, и, что не мало важно, не требует больших бицепсов. Иначе хлынули бы в наши ряды толпами. Если, конечно, воспринимать подводную охоту, как отдых и приятное времяпрепровождение, а не спорт.

Подводная охота, как спортивная дисциплина, явление специфичное. Как и любой спорт, который предполагает соревнование, она зиждется не только на физической и моральной подготовленности охотника, но

и на его настойчивости и амбициях. До определенных пор это хорошо, но в том-то и дело, что в современных чемпионатах мира, Европы и других крупных соревнованиях, слишком часто успех участника прямо зависит от его способности переступить через порог человеческих возможностей, а у подводных охотников, в частности, – от способности нырнуть на предельную и запредельную глубину. Охотник может досконально знать повадки рыбы, владеть всеми методами охоты, метко стрелять и быть экипирован по высшему разряду, но нет рыбы на глубинах до тридцати метров – и все тут. И тогда он выходит из воды либо с нулевым результатом, либо на свой страх и риск идет на запредельную глубину. Что не всегда заканчивается благополучно, и уж точно не идет здоровью на пользу.

Хорошо это понимая, я никогда не популяризировал спортивную подводную охоту, хотя никогда ее полностью и не отвергал. Если кому-то нужно – ради бога, в конце концов, каждый сам себе хозяин. Но уверен, что таких людей всегда будет не много по отношению к тем, кто лезет в воду с ружьем исключительно ради удовольствия и приятных ощущений. Так как соревнования по подводной охоте не являются зрелищными событиями, то никогда они не соберут ни зрителей, ни спонсоров и не выйдут на широкий экран также как хотя бы легкая или тяжелая атлетика, не говоря уже об игровых видах спорта.

Совсем другое дело – любительская подводная охота! Не потому, что я очень ее люблю, а объективно: попробуйте найти хобби, которое бы одновременно вбирало в себя охоту, рыболовство и оздоровительное плавание? Плюс к этому – происходило на природе, а не в спортзале? Плюс – в интереснейшем, загадочном и необыкновенно красивом подводном мире? Есть и еще причины, по которым я на все лады и с чистой совестью расхваливаю любительскую подводную охоту.

За сорок восемь лет ныряния за удовольствием и рыбой, я утвердился во мнении, что подводная охота в условиях нашей огромной страны – чрезвычайно разнообразное увлечение. У нас имеются мощные и глубокие реки с очень крупной и сильной рыбой, которые осваиваются самыми опытными охотниками. Но безмерно больше мелких водоемов, небольших речушек, озер и прудов, в которых комфортно себя будут чувствовать все охотники, не зависимо от их опыта, возраста и физических возможностей. Если кому-то потребовалась экзотика, пожалуйста, езжайте на многочисленные российские горные реки и охотьтесь в специфических условиях и на специфическую рыбу.

Такое разнообразие любительской подводной охоты открывает дорогу в наше хобби женщинам, причем любого возраста. И не следует думать, что охота на метровой глубине, порой вообще без необходимости полностью погружаться под воду и нырять, как бы не со-

всем настоящая охота. Еще какая настоящая! На метровой глубине среди тростников мы встречаем и добываем рыбу практически всех пресноводных видов и любых размеров. Спросите любого рыболова, сазан на 8 или 10 килограммов или сом на пуд или два – достойные трофеи или нет? Конечно, плавая по мелководью, мы встречаем и окуньков со щурятами, и карасей, и красноперок, которых далеко не всегда стреляем, но присутствие которых делает очередное погружение в подводный мир захватывающим и очаровательным.

Я знаю много примеров, когда представительницы прекрасного пола, однажды увидев подводный мир через стекло маски, потом многие годы вспоминают это, как одно из самых памятных и ярких событий в их жизни. Не все из них и не всегда становятся дайверами, подводными фотографами или охотниками, но это объясняется, скорее, местом женщины в нашем обществе. Что греха таить, к материнским заботам на них чаще всего ложатся и бесчисленные заботы по дому, которые не очень видны, но обязательны и требуют уйму времени. Я ничуть не сомневаюсь, что при равном распределении обязанностей между двумя полами, женщин в подводном плавании было бы не меньше, чем мужчин. В подводной охоте, может чуть меньше, ибо охота испокон века была обязанностью сильного пола, и генная предрасположенность играет свою роль.

И все же есть такие женщины, которых подводная охота захватила раз и навсегда, которые так же, как и мы, не представляют себе жизнь без этого увлекательного времяпрепровождения. Приведу только два примера такой преданности, которая заслуживает не только уважения, но и вполне может служить примером для подражания. И так, две истории о двух Ольгах.

История первая

Имя Ольги Трофимовны Жуковой сегодня известно всей подводной братии. Ее подводный стаж – 50 лет! С 1957 по 1971 год возглавляла (первая!) сначала секцию подводной охоты при Центральном морском клубе ДОСААФ, а затем Комиссию по спортивной подводной стрельбе при ДОСААФ СССР. Автор первой в стране книги о подводной охоте («Подводная охота», 1959г.) Одна из первых в стране подводных фотографов: ее работы публиковались в отечественных и зарубежных средствах массовой информации. Принимала участие в испытаниях первого советского акваланга АВМ-1. В настоящее время член Федерации подводного рыболовства России, членский билет №А-77011.

Подводная история этой уникальной женщины, это – история отечественной подводной охоты. Все происходило одновременно. В значительной мере благо-

даря ее личному влиянию некоторые московские заводы взялись за изготовление первых отечественных образцов подводного снаряжения и оружия. Многие советские граждане в середине прошлого века впервые увидели на страницах газет и журналов фотоотображения подводного мира, сделанные Ольгой Трофимовой. Приходилось думать и придумывать, изобретать и самой мастерить. Так первый ее подводный агрегат состоял из фотоаппарата ФЭД-2 и резиновой грелки. Второй – из фотоаппарата «Практика» и автомобильной камеры. Приблизительно также развивалось и все прочее подводное снаряжение.

Однако, восхищаясь столь бурной деятельностью на подводном поприще, не следует думать, что все остальное женское и человеческое было позабыто-позаброшено. Жукова учится, становится врачом-хирургом. Защищает кандидатскую диссертацию, активно практикует, занимая должность заведующего отделением в престижной столичной клинике. И семья, и дочь, потом и внуки – все, как у людей. Ее общению в те далекие годы можно позавидовать: среди первых отечественных подводных охотников огромный процент составляла столичная интеллигенция. В частности, ее друзьями (а по секции – и подчиненными!) были знаменитые ученые Б.Пантекорво, А.Некдал, А.Тамм, С.Капица.

Сегодня Ольга Трофимовна щедро делится своим опытом с новой армией подводных охотников. И как незаурядный организатор, и как охотник, и как врач. В частности, как врач она предметно агитирует за занятия этим здоровым хобби, сама являясь наглядным тому примером. Ведь эта женщина, которую мы ласково называем «бабушкой подводной охоты», ныряет до сих пор! И не только летом, но и зимой! Какая еще требуется аргументация в пользу любительской подводной охоты?!

История вторая

Эта история совсем современная, совсем коротенькая, поэтому не столь впечатляющая, как предыдущая. Но не будем забывать, что «большое видится на расстоянии».

Ольга Князева – охотник пока с небольшим стажем (отчество пока не уместно – девушке всего-то...). Пять лет назад судьба свела ее с представителем другого пола, к тому времени уже больному охотой. К процессу она присматривалась не долго. Справедливости ради, следует сказать, что стрельба по живой мишени поначалу вызывала у нее протест. Но охотничья бацилла уже проникла в душу девушки, и скоро она не только

плавала и любовалась подводным миром, но и взяла в руки ружье.

Становление хрупкого и элегантного охотника происходило до неприличия быстро. Ольга стала выходить из воды с добычей, не меньшей, чем у коллег-мужчин. А порой – и большей, как по количеству, так и по весу. За столь небольшой срок вместе со своей мужской охотничьей командой она исплавала и обнуряла массу водоемов Курской, Рязанской, Тамбовской, Липецкой, Тульской, Волгоградской, Воронежской, Орловской областей, ежегодно выезжает в Астраханскую губернию, которая в 1300 километрах от ее родного города Лиски.

Охотничий азарт буквально вынудил нашу героиню два года назад залезть в ледяную воду зимой. Оказалось, это не просто возможно, но просто замечательно! И опять Ольга из воды выходит уже счастливая, даже не зная еще, что судаки на ее кукане больше, чем у друзей. А в последний день своего рождения, который дружная команда, естественно, встречала на реке, Ольга плавала дольше всех, искала, нашла и победила рекордную щуку на пять с половиной килограммов! Учитесь, мужики!



Классно поохотился!

Те двое суток, которые я ехал к своим северным друзьям, на Кольском стояли первые, но серьезные морозы: по 15-20°С. В день прибытия мороз спал до нуля, а Интернет обещал на ближайшие дни по +4-8°С. Я углубился в описание метеоусловий не случайно: именно они превратили наше охотничье сафари в испытание духа и тела всех его участников. А начиналось все просто прекрасно...

Звонок в Москву, голос друга: " Давай скорее приезжай! У нас план шикарной экспедиции, есть договоренности об охоте на самого крупного королевского лосося. Ждем!» На другой день я уже был в поезде, а еще через двое суток УАЗ,ик, не без напряжения своих железных и лошадиных сил, тащил в сторону от человеческого жилья девять человек и триста килограммов груза. Пятеро из этой команды – лишь помощники. Без них перетащить лодку, мотор, бензин, туристическое и подводное снаряжение через тайгу и болота от машины до ближайшей реки было бы и очень трудно, и очень долго. Мы же надеялись в этот день поплавать и поохотиться. Мы – это Алик, Валерий, Алексей – местные подводники, и я. Перечислил я друзей, исходя из их возраста: 51, 43, 39. В дальнейшем станет ясно, при

чем тут возраст. Мне же летом отметили юбилей. Шестидесятилетний.

На берегу сгрузили весь скарб, стерли пот с лиц, еще больше расстегнули куртки, чтобы и телом высохнуть, попрощались со своими молодыми помощниками, и приступили к сборке нашей надувной лодки. В ста метрах ниже шумит перекат. Нам же предстоит идти вверх, против течения около шести километров, потом по другой реке уже вниз по течению три километра, и последние метров 600—700 по озеру до охотничьей избушки. Не бог весть какой трудный путь, если бы не... Это «если бы» мы увидели за первым же поворотом реки, куда на пятнадцатисильной Ямахе добрались за десять минут плавания: лед, начинаясь от берегов, уже через полсотни метров соединился на середине и полностью перекрыл реку! Попали!

Впрочем, отчаяния поначалу не было. В лодке народ бывалый, уже доводилось пробиваться через молодой лед. Мы немного отступили, причалили к берегу и вырубили пятиметровые, тяжелые колотушки. С их помощью лед кололся, и мы медленно, но стали продвигаться. К сожалению, очень скоро он достиг такой толщины, что наши палицы оказались бессильны. Тогда Валерий и

Леша вылезли из лодки и стали его обламывать своим весом (они были в комбинезонах по грудь, а мы с Аликом — в болотных сапогах). Когда лед под ними

обламывался, ребята прыгали на лодку. Мы в это время усиленно гребли, чтобы нас не относило течением. Так отвоевывая у реки метры, мы добрались до небольшой, открытой быстрины. Врубили мотор, прошли метров двести, и снова уперлись в лед. Леша и Валерий снова взялись за колотушки, а мы с Аликом пошли берегом на разведку, посмотреть, что нас ждет впереди.

Когда вернулись, лодка была у берега, вещи из нее выгружены, а наши друзья имели измученный и растерянный вид. Мы их тоже не обрадовали – впереди был сплошной лед. Поступившее было предложение тащить все по берегу на себе, я отверг категорически. Простой арифметический подсчет наглядно показывал, что если перетаскивание на горбу таких тяжестей по болотистому лесу и не свалит нас физически, то займет все отпущенное на путешествие время. Следует сказать, что к этому моменты я и Алик имели уже залитым по одному сапогу, а Леша, упав в воду, вымочил грудь и руки. При этом на холод никто не жаловался, напротив – от большой физической нагрузки было только жарко.

А что, если попробовать тащить лодку по льду? У самого берега он вполне держал человека. Снова загрузили лодку, вытянули ее на лед и потащили. Сначала за одну веревку, потом привязали вторую. Валерий веслом отталкивал лодку от берега, чтобы она не

наезжала на береговые кусты. Лед не везде выдерживал нагрузки, лодка проваливалась, и тогда на «раз-два-взяли!», мы выдергивали ее из воды. При этом веревки часто рвались, и тот, кто за нее тянул, летел вперед. Сколько раз мы на своих резиновых подошвах подскользнулись и падали, не считали. Быстро вставали и тащили дальше. Останавливаться было нежелательно, ибо после пары минут заминки лодка прилипла ко льду, и ее приходилось сдергивать дополнительными усилиями. А они на такой работе быстро иссякали.

Как ни странно, мы еще шутили. Например, по поводу «второго порога», который, по словам Валерия, должен быть «вот-вот», а мы уже два часа бурлачим и никакого порога. Сам по себе порог никогда водных туристов не радует, но в данном случае он означал желанную открытую воду.

Действительно, два последующих порога давали относительную передышку. Мы с Аликом выходили на берег, вешали на себя по рюкзаку и обходили бурный участок. Облегченную лодку наши друзья, где только под мотором, а где толкая и сдергивая с камней ее вручную, проводили по порогам. В конце второй реки, перед тем, как ей влиться в озеро, мы вновь столкнулись со льдом. Опять впряглись, и по самому краю ледового припая потащили лодку. Вышли в озеро. Внешне казалось, что льда на нем нет – настолько он был

прозрачный и гладкий. Сквозь него были хорошо видны камни, трава, либо темная бездна. Толщина его колебалась от 4 до 6 сантиметров, что хорошо определялось по трещинам. Треск и разбегающиеся от нас трещины сопровождали каждый шаг и каждый метр этого ледового пути. Сначала это напрягало: невольно каждый думал о том, что делать, если провалится. Но не зря говорят, что привыкнуть можно ко всему, вот и мы довольно скоро привыкли, и уже не думали об опасности. Шли, как заведенные, мечтая лишь об отдыхе. До избушки добрались в темноте. Подсчитали: оказалось, путь занял 7 часов, вместо обычных полутора. Первый раз за весь день поели, затопили печку, подсушили мокрые вещи и упали на нары...

Ночью шел дождь. Утром льда на озере совсем стало не видно, так как поверх него стояла вода. Нам предстояло добраться до противоположного берега, откуда вытекает нужная нам речка. Решили идти напрямик. Валерий и Леша привязали к подошвам жесты с набитыми дырками и зубчиками, похожими на терки для овощей. Увеличилось сцепление со льдом. Загрузили опять свою надувную волокушу, впряглись и потянули, вновь вспоминая известную картину Репина. Дул сильный (естественно, встречный!) ветер, и коренному (Леше) и пристяжному (мне) приходилось сильно наклоняться вперед, в точности копируя тех самых бурлаков с великой русской реки. Лед трещал еще громче,

чем вчера, из чего мы сделали вывод, что за теплую ночь он стал тоньше и слабее. Впрочем, это не останавливало: впереди, уже совсем недалеко, в прозрачной речной воде нас ждали огромные, красивые и сильные лососи!

Достигнув, наконец, конечной точки нашего путешествия, мы установили на случай дождя тент, переоделись в гидрокостюмы, и, переполненные надеждами, быстрым шагом отправились к истоку реки. Мы искренне полагали, что за те мучения, которые выпали на нашу долю, вправе рассчитывать на заслуженную компенсацию. А получили...мутную воду и почти полное отсутствие рыбы!! Два часа не самой легкой охоты в горной реке, да еще с видимостью менее трех метров, дали нам на четверых две небольших рыбины, которые никак не назовешь трофейными. И все!

Вернувшись в свой временный лагерь, принимаем очень правильное решение, которое по достоинству оценили позднее. Не позволяя себе расслабиться, отдохнуть, решили срочно уходить с озера, и постараться засветло встать лагерем на том участке реки, где еще можно было бы попытаться счастья в подводной охоте. Леша, Валерий и я остались в гидрокостюмах. Нам опять предстояла буксировка лодки по озеру. А лед к этому времени окончательно ослабел, чтобы держать нас на себе. То есть, человека еще терпел, а тяжелая лодка стала проваливаться. Я в этот раз был

толкающим и выдерживал лодку из полыньи, поэтому дважды и сам проваливался в воду. В гидрокостюме без грузового пояса, захочешь – не утонешь, да и выбираться на такой лед – не проблема. Только рукам без перчаток в ледяной воде разгребать льдины, конечно, не нравилось. Очень скоро мы сообразили, что проваливалась лодка, если стояла на месте. Даже объяснение этому быстро нашли: через трещины на лед поступала вода, и ее тяжесть прибавлялась к тяжести лодки. Наступал критический момент, и... Поэтому нам пришлось тянуть-толкать... бегом! Это после всего, что было!

В устье впадающей в озеро реки, наша ледовая волюшка, наконец-то, вновь превратилась в плавсредство. И, как потом выяснилось, уже до конца этого кошмарного путешествия. Теперь по этой реке мы уже двигались против потока. Мотор, хотя и с трудом, с течением справлялся, но винт то и дело бился о подводные камни. Это могло плохо кончиться, и нам пришлось вручную проводить лодку через перекаты. Алика отправили идти по берегу, а сами прыгнули в воду и, сопротивляясь мощному течению, толкали лодку вверх.

Заметно стемнело, и в воде невозможно было что-либо различить. Ломились напролом, не разбирая «дороги». То было воды по колени, то сразу по шею, нога то становилась на камень, а то проваливалась в щель, и ступню так выворачивало... Честно признаюсь: за

все время лично для меня это было самое тяжелое испытание. Дело в том, что с некоторых пор (то есть – с возрастом) некоторые косточки на ступнях стали от малейшего на них надавливания отзываться болью. Из-за этого обувь начал покупать все большего и большего размера. А тут такие удары и такое давление на почти незащищенные ступни, что от боли глаза на лоблезли. Так ведь и лодку толкать надо! В общем, я и стонал, и выл, и ругался...

За пятьдесят метров до намеченного лагеря нам предстояло преодолеть самое узкое место реки – между опорами разрушенного моста. К этому времени почти полностью стемнело. Врубили на полную мощность мотор, и пошли приступом на центральный слив. Увы, мощности Ямахи не хватило, нас отбросило мощнейшим течением, повернуло боком, и тут был момент, когда мы реально могли лишиться и лодки и всего, что в ней было. Лодку боком скинуло со стоячей волны и так накренило, что до переворачивания не хватило, должно быть, каких-нибудь пары сантиметров. Стало ясно, что пройти порог можно только, вручную вытаскивая и вытягивая лодку.

Для второй попытки выбрали боковой, более узкий, но менее мощный слив. Позвали Алика и вручили ему веревку, чтобы тянул лодку с берега. Опять трое в воде. На таком течении удержаться самому на ногах было не просто, а тут еще лодку надо толкать. В какой-то

момент я оказался на самой мощной струе, меня сбilo с ног, и, чтобы не тянуть за собой лодку, я ее отпустил. Река тут же унесла меня в темноту. Метров через десять или двадцать, когда струя чуть-чуть ослабла, я подплыл к своему берегу, поднялся вновь к товарищам, и снова включился в общее дело.

Вторую ночь мы провели в большой палатке. Перед этим был большой костер, была второй раз за день горячая еда. Над рекой и тайгой черное небо было усыпано мириадами звезд. В общем, все прекрасно. Костер и ужин грели тело, а душу грела мысль, что не поторопись мы с выходом обратно, лед бы точно нас не пропустил. Говорят, надежда умирает последней. Это точно. Иначе чем объяснить, что наутро Валерий, Леша и я вновь влезли в гидрокостюмы и сделали еще одну попытку поохотиться. И, хотя видимость здесь оказалась получше, рыбы как не было, так и нет. Надежда умерла окончательно. Да и возвращаться было пора. Мы, конечно, очень надеялись, что прошедшие теплые двое суток согнали лед с той первой реки, но кто его знает. Лучше иметь запас времени, чтобы успеть к назначенному часу и встретиться с нашими помощниками. Льда на реке не оказалось, и это был, наверное, первый и единственный подарок судьбы за все хождение по мукам.

Сейчас я сижу в поезде «Мурманск-Москва», еду домой с «большой северной охоты». Анализирую и под-

считаваю: трое суток в пути, трое суток на саму «охоту». Между прочем, все на честно заработанные, свои кровные. В результате: руки все в ссадинах, два пальца нарываю, что-то побаливает левое ухо (уж, не застудил ли?), все мышцы болят, все косточки ноют... Никакой рыбы, никаких трофеев, даже на фото. Вывод: классно поохотился!





Весенняя... хандра

Пришла весна. Все нормальные люди встречают ее радостно, ощущают прилив энергии после темной и холодной зимы, и как бы оживают вместе с природой. А ненормальные – охотники и рыболовы радуются далеко не все. Охотникам еще грех жаловаться: для них пусть на десяток дней, но охоту открывают. На селезня и вальдшнепа. А, вот, рыболовам совсем грустно. У них на вполне законных основаниях на целых два месяца отнимают право рыбачить. Каково?!

Конечно, мы понимаем – у рыбы нерест, ее лучше не тревожить в столь ответственный момент. Но вот, что на мой взгляд не поддается логичному объяснению. Правила рыболовства позволяют ловить на одну удочку два крючка. И поймать установленную норму. А почему нельзя ту же самую норму той же самой рыбы поймать, например, донкой или нахлыстом? И какая разница для рыбных запасов (а ведь все ограничения и запреты существуют только ради этого), если это же количество рыбы изъять не одной удочкой, а двумя или тремя, не двумя крючками, а пятью?

Спиннинг тоже в период весеннего двухмесячника под запретом. Видимо, авторы этих ограничений особо беспокоятся за хищников. Однако на ту же самую одну

удочку я могу повесить живца, карасика или пескаря, и поймать, например, щуку или окуня. И это не будет нарушением Правил. Зачем же тогда сотни тысяч чистых спиннигистов обречать на длительную тоску или браконьерство?

Я – подводный охотник, и уже многие десятилетия преданно служу и с наслаждением использую эту разновидность любительского рыболовства. Представляю какой шум поднялся бы, предложи я тот же самый ход мыслей, что изложил выше, применительно к подводной охоте. Тут же приведут «убийственный» аргумент: «Вы же своим плаванием помешаете нересту!» Возможно. Хотя, если я отложу ружье, и возьму в руки бокс с камерой или просто буду плавать, то никто меня не осудит. Таких запретов нет. Одним словом, не похоже, чтобы над соответствующими статьями Правил рыболовства, вводящими ограничения на лов рыбы в весенний период, потрудились серьезные ихтиологи. Очень смахивает на привычное «Не пущать!»

Как бы там ни было, а я, как и огромная армия моих единомышленников, маюсь без любимого увлечения. И это подвинуло меня на следующие откровения...

Слава Богу, закончились эти майские праздники. Настроение – хуже некуда. Не люблю праздники только за то, что из-за них часто вынужден оставаться в городе: идти в гости или принимать их, выполнять другие «положенные» мероприятия. Если же праздники совпада-

ют с путешествием, то есть застают меня где-нибудь в лесу или у реки, то они проходят незаметно, точно также, как любой другой день. В смысле – хорошо. Там, на природе, что праздник, что не праздник – все одинаково хорошо. Даже погода особого значения не имеет.

Первые десять дней мая, нами обычно воспринимаются уже как начало лета. Если и не жаркое, но очень яркое и ласковое солнце за окном моей городской квартиры оживляло и преображало природу не по дням, а по часам. Я смотрел на это и вместо радости и душевного подъема, которые весной в таких случаях овладевают всеми нормальными людьми, испытывал странные, гнетущие чувства. Мною овладевала тоска. Тоска по поляне, нагретой солнцем, по свежему ветру, настоящему на хвое, молодой траве и том особом аромате, что наполняет воздух только весной. С грустью, как о несбыточной мечте я думал о своей старой палатке, коврике и спальном мешке – этим неизменным спутникам моей походной жизни. Я, мягко говоря, уже не молод, но люблю эту атрибутику намного больше самых распрекрасных дач, диванов и супер теплых ватных одеял. И вот почему.

Когда после целого дня, проведенного с ружьем в лесу, с удочкой на озере или просто (эх, так бы «просто», да – на всю жизнь!), сплавляясь на катамаране по быстрой, горной реке, забираешься в палатку и теплый спальник, то чувствуешь себя по-настоящему счаст-

ливным человеком. Даже физическая усталость после многочасового лазания по тайге и махания на реке в-слом, воспринимается и душой и телом, как благо. К ночи, обычно, ветер стихает и деревья успокаиваются, замирают, птички всякие тоже перестают щебетать, зато шум реки будто усиливается. Веки уже сомкнулись, но я слышу и словно вижу, как одна струя сердито ворчит, протискиваясь между двух больших валунов, как другая упирается в неприступный утес, разбивается и со стоном откатывается к основному потоку. Еще в этой какофонии речных звуков угадывается грозный гул далекого порога, который нам завтра предстоит преодолеть.

Засыпаешь под шум реки мгновенно. Если проанализировать прожитый день, то вывод всякий раз один и тот же: день был счастливый, и прожил ты его не зря. Но никакой анализ, никакая работа мысли для этого не требуются, а полное умиротворение ощущается душой – там легкость и покой. И ничто не может омрачить это состояние. Разве что предательская мысль о том, что до конца путешествия осталось совсем мало времени.

Конечно, я не все эти праздники предавался тоске и меланхолии: отвлекали всякие домашние дела. Но удивительное дело: даже, когда я думал об этих самых семейно-бытовых проблемах, или вовсе ни о чем не думал, то в душе постоянно ощущал какой-то явный, болезненно-ноющий дискомфорт. Так бывает, ко-

гда предстоит экзамен, а ты к нему не очень-то готов. Или после серьезной неприятности: о ней самой не думаешь, уже забыл, а на душе – погано.

Вот эти майские праздники я проводил именно с таким тяжелым ощущением. Каждый прожитый день воспринимался, как невосполнимая утрата. Мысль о том, что предстоящее лето и осень у меня насыщены многими охотами и путешествиями, мало успокаивала. То – будет, а безжалостное солнце и искусительница весна за окном – сейчас, сию минуту! Этот-то день уже не вернешь...

Нет, все-таки человека, по-настоящему любящего природу, охоту, рыбалку, подолгу держать в городе никак нельзя. Это бесчеловечно. Впрочем, не будь такого испытания, таких мук ожидания, возможно, и встречи с лесом и рекой не были бы столь радостными? Возможно...

